



प्रबोधन

ज्ञान प्रबोधिनीचे कुमारांसाठी अभिनव मासिक

वास्तविक
विशेषांक

ज्ञान प्रबोधिनीचे कुमारांसाठी अभिनव मासिक

जाने १९८०

संयोजक प्रशिक्षण शिबिर

आपापल्या गावात ज्ञान प्रबोधिनीतर्फे विद्यार्थ्यांच्या सर्वांगीण विकसनासाठी कार्यक्रम योजण्याची ज्यांना इच्छा आहे व त्यासाठी आठवड्यातून किमान ३-४ तास स्वयंसेवी वृत्तीने काम करण्याची ज्यांची तयारी आहे, अशा वय वर्षे २५ व पुढील वयोगटासाठी हे शिबिर, पुण्यामध्ये, निवासी स्वरूपात आयोजित करण्यात येत आहे.

कालावधी : १५ ते १९ एप्रिल १९९९
शिबिर शुल्क : रु. २५०/-

नेतृत्व प्रशिक्षण शिबिर

ज्यांना नेतृत्व करण्याची हौस व इच्छा आहे, त्यातील गुणवत्ता व कौशल्य विकसित करण्यासाठी शिकण्याची, कष्ट करण्याची ज्यांची मनापासून तयारी आहे, अशा इ. ९ वी ते पदवीपर्यंतच्या मुलामुलींसाठी हे शिबिर पुण्यामध्ये, निवासी स्वरूपात आयोजित करण्यात येत आहे.

कालावधी : मुलांसाठी : १३ ते २० मे १९९९
मुलींसाठी : २३ ते २९ मे १९९९
शिबिर शुल्क : रु. ४००/-

शिक्षक प्रशिक्षण शिबिर

ज्ञान प्रबोधिनीच्या शिक्षण प्रणालीतून विकसित झालेले स्वयंअध्ययन कौशल्य, वाचनकौशल्य, बरची नृत्य व विद्याव्रत संस्कार हे चार उपक्रम आपल्या शाळेतील विद्यार्थ्यांपर्यंत पोहोचावेत असे ज्या शाळा मुख्या व शिक्षकांना वाटत आहे, त्या शाळेतील ३ शिक्षक व २ विद्यार्थ्यांसाठी हे शिबिर पुण्यामध्ये, निवासी स्वरूपात आयोजित करण्यात येत आहे.

कालावधी : ६ ते १२ जून १९९९
शिबिर शुल्क : रु. २५००/- (शाळांसाठी)

वरील तीनही शिबिरांबाबतची माहितीपत्रके छात्र प्रबोधनच्या केंद्रांवर उपलब्ध आहेत. आपण स्थानिक केंद्रांशी अथवा मुख्य केंद्राशी संपर्क साधून माहितीपत्रक व आवेदन पत्र मागवावे व लवकरात लवकर शुल्क भरून नावनोंदणी करा.

भारताच्या उज्ज्वळ भवितव्यासाठी पाठक, शिक्षक व विद्यार्थी या तिघांतील आपापला सिंहाचा वाटा उचळायला हवा. आपली शक्ती राष्ट्रकार्यासाठी वेचायला हवी ती अधिक ठेमठेपणाळे व अधिक प्रभावीपणे वापरता यावी यासाठी वरील शिबिरांमध्ये आवर्जून सहभागी व्हा!

'छात्र प्रबोधन'चा जुलै १९ चा अंक पूर्णतः विद्यार्थ्यांचा असेल!

अंकातील सर्व लेखन विद्यार्थ्यांचे, मुखपृष्ठ अन् चित्रे ही विद्यार्थ्यांचीच!

खालील प्रकारातील साहित्यकृती-कलाकृती १५ मे १९ पूर्वी छात्र प्रबोधनकडे पाठवा.

- कथा, कविता, नाटकले, मुलाखत, पुस्तक परिचय, ललित लेख, संस्था परिचय, माहितीपर लेख, विशेष प्रसंग, आसपास घडणाऱ्या घडामोडींबाबत प्रतिक्रिया.
- विज्ञान प्रयोग, कृतीपर लेख, व्यंगचित्र, विनोद, कोडी.
- मुखपृष्ठासाठी मासिकाच्या आकाराचे रंगीत चित्र.

साहित्यकृती स्वतःचीच व सुवाच्च अक्षरात लिहिलेली असायला हवी. स्वतःचे नाव, पत्ता, शाळा, इयत्ता लिहायला विसरू नका. परीक्षेनंतरच्या सुट्टीचा उपयोग करा व आपले साहित्य वेळेत पाठवा.

'छात्र प्रबोधन'च्या मुख्य कार्यालयात रोज काही तास काम करायला या!

छात्र प्रबोधन हे निव्वळ मासिक न राहता विद्यार्थ्यांच्या सर्वांगीण विकसनासाठी विविध प्रकारची कामे छात्र प्रबोधनच्या कार्यालयात चालू असतात.

पत्रलेखन, प्रचार, मासिकाशी निगडित कामे, विविध माहिती गोळा करणे, राखी-शुभेच्छापत्र इ. साठी कच्च्या मालाची पाकिटे तयार करणे, ही व यासारखी विविध कामे अ. ग करू शकाल.

वेळेचा काही सदुपयोग होईल, काही शिकायला मिळेल, काही मजा येईल व छात्र प्रबोधनच्या कामातही मदत होईल.

मात्र सलग किमान १० दिवस अन् रोज किमान २ तास यायला हवं. मग येणार ना!

अंतरंग

कथा

९	अजगराच्या जबर विळख्यात - विजय देवधर
२३	बुलबुल - चि. राहुल विद्वांस
२४	रनर - लीला दीक्षित
४९	उद्ध्वस्त - संजय ढोले
५९	लाल शर्ट निळा रुमाल - सुहासिनी देशपांडे
१०१	काबुलीवाला - मृणालिनी गडकरी
१२३	हसा आणि हसवा - बाळ गाडगीळ
१३४	एकोशी - हरिहर आठलेकर
१५७	हलाहल - मुकुन्द जोगळेकर
१८७	एकदम गावरान - शकुंतला फडणीस
१९१	वाढदिवस - ज्योत्सना देवधर

ललित

१४	प्रश्न - संजीवनी बोकील
१९	शालेय सहलमंत्री मी आणि भ्रमंती - रामचंद्र देखणे
२९	रनर - लीला दीक्षित
६३	उद्ध्वस्त - संजय ढोले
९६	लाल शर्ट निळा रुमाल - सुहासिनी देशपांडे
१११	काबुलीवाला - मृणालिनी गडकरी
१३३	हसा आणि हसवा - बाळ गाडगीळ
१४५	एकोशी - हरिहर आठलेकर
१५१	हलाहल - मुकुन्द जोगळेकर

विशेष लेखमाला

६५	कर्तृत्वाशी जडले नाते! युवापिढीतील विविध क्षेत्रात विशेष कर्तृत्व गाजवणाऱ्या व्यक्तींची मनोगते चेतन बालवे सावनी शेंडे मेघना परांजपे सुमना नाथ अभिजित कुंटे सुदेष्णा घारे संजय उपाध्ये समीर गोखले सोनाली कुलकर्णीडॉ. आशिष लेले
----	---

संपादक मंडळ

महेन्द्र सेठिया B.E., M.Ed.

शैलजा देशमुख M.A. M.Ed.

अनघा लवळेकर M.A., B.Ed.

शैलजा देशमुख M.A., M.Ed.

संपादक, प्रकाशक : महेन्द्र सेठिया

संपादन साहाय्य : वर्षा कुलकर्णी

दीपाली गोगटे

स्वाती ढेकणे

सुषमा निसळ

मुखपृष्ठ

रेखाचित्रे

व सजावट

अक्षरजुळवणी

: गिरीश सहस्रबुद्धे

: गिरीश सहस्रबुद्धे

भास्कर सगर

: प्रिंट लिंक, पुणे

प्रकाशन दिनांक : राष्ट्रीय सौर १० आश्विन, शके १९२०. १४ ऑक्टोबर १९९८.

छात्र प्रबोधन

कृति-कौशल्य

- १५ काष्ठशिल्प - उक्षाल गुर्जर
- ३१ पाण्यावरील रांगोळी - वसंत थिटे
- ३९ दोऱ्याचा आकाशकंदील - रेखा जोशी
- ५५ तुडतुड्या - वा. ना. दांडेकर
- ५६ चला पेटी वाजवू या! - कल्याणी केसकर
- १४७ मीटर तयार करू या - सी. के. देसाई
- १५५ चिमणाळं - विद्या नारळकर
आणि इतर

ज्ञान-विज्ञान

- ३३ पर्णसाज - कांचनगंगा गंधे
- १०९ गुरुत्वीय भिंगे - जयंत नारळीकर
- १८१ आकाशातील देखणे प्रकाशनाट्य - प्रकाश तुपे

कविता

- ४ शांता शेळके अंजली कुलकर्णी
- ४१ अरूणा ढेरे इंद्रजित भालेराव किशोर पाठक
दत्ता हलसगीकर राजलक्ष्मी देशपांडे गंगाधर महाम्बरे
रवीन्द्र भट संजीवनी मराठे सुरेश सावंत
संगीता बर्वे आश्लेषा महाजन कल्याण इनामदार
प्रवीण दवणे वि. म. कुलकर्णी

चित्तथरारक मोहिमा - काल आणि आज

- ११३ आकांक्षापुढती गगन ठेंगणे - आनंद पाळंदे
- १७५ भारताच्या सागरी मार्गाचा शोध लावणारा
व्हाश्कू द गाम - निनाद बेडेकर

विशेष लेख

- ४ कथा तीन व्यथा एक - वि. गो. कुलकर्णी
- १२७ देवाची लिपी वाचणारा अनुभवसंपन्न
लेखक - गो. नी. दाण्डेकर - शैलजा देशमुख
- १९५ ज्ञानदेवे रचिला पाया - व. दि. कुलकर्णी

संपर्क पत्ता

‘छात्र प्रबोधन’

ज्ञान प्रबोधिनी

५१०, सदाशिव पेठ, पुणे - 411030

☎ ०२१२-४७७६९१, ४७८०९५

वर्गणी

भारतात

वार्षिक : रु.१२५/-द्वैवार्षिक : रु.२४०/-

त्रैवार्षिक : रु.३५०/-आजीवन : रु.२०००/-

भारताबाहेर - वार्षिक - ३० डॉलर

जागे अभावी... क्षमस्व !

डॉ. बाळ फोंडके, डॉ. ल. ना. गोडबोले
प्रा. रेणु दांडेकर, श्री. सुहास महाजनी,
प्रा. नीलिमा करमरकर, सौ. अनुराधा वैद्य
यांचे व अनेक मुलामुलींचे लेख
जागेअभावी या अंकात घेऊ शकलो
नाही, त्याबद्दल क्षमस्व! ते लेख पुढील
अंकांमध्ये प्रसिद्ध होतील.

प्रिय प्रबोधक मित्र-मैत्रिणींनो,

हा वासंतिक विशेषांक तुमच्या हातात पडेल तेव्हा नुकताच तुम्ही सुट्टीचा

आनंद लुटायला सुरुवात केली असणार! त्या आनंदात हा अंक निश्चितच भर घालेल असा विश्वास वाटतो.

मागच्या अंकात वार्षिक परीक्षेच्या निमित्ताने कॉपी न करण्यासंबंधीचे आवाहन केले होते. आपल्यापैकी किती जणांनी निश्चयपूर्वक, प्रामाणिकपणे कॉपी केली नाही? किती जणांनी आपल्या वर्गमित्रांना कॉपी करण्यापासून परावृत्त केले, कॉपी करू दिली नाही? म्हटलं तर छोटीशी गोष्ट, पण किती अवघड आहे याचा प्रत्यय, ज्यांनी प्रामाणिकपणे हे काम केले असेल त्यांना आला असेल. काही वेळेला आपला आत्मविश्वास कमी पडतो, उत्साह कमी पडतो, आपली शक्ती कमी पडते, आपल्या आवाहनातील तळमळ, सच्चेपणा कमी पडतो म्हणून यश येत नाही. बाहेरची परिस्थिती आज जेवढी प्रतिकूल आहे त्यापेक्षा पुढील काळात ती अधिक प्रतिकूल होत जाणार आहे. फक्त स्वतःपुरते नीतीनियमांचे पालन करून पुरणार नाही. तेथून सुरुवात करायला हवी पण त्याचबरोबर आसपासच्या लोकांनाही तसे करण्यास भाग पाडायला हवे, होता-होइस्तोवर सामंजस्याने, प्रेमाने ते व्हावं यासाठी पुरेपुर प्रयत्न करावेत. पण त्याने अगदीच नाही जमले तर ताकदीनेही ते करावे लागेल. चांगल्या गोष्टी घडायला व वाईट गोष्टी अजिबात घडू नयेत याचा आग्रह धरण्यासाठी व त्यात यश मिळण्यासाठी आत्तापासूनच स्वतःची तयारी सुरू करा, म्हणजे पुढील वर्षी अधिक नेटाने व यशस्वीपणे हे काम करता येईल. तुमचे कॉपी न करण्याच्या प्रयत्नांसंदर्भातील अनुभव मोकळेपणाने आमच्यापर्यंत पोहोचवा.

या महिनाअखेरीस तुमच्या वार्षिक परीक्षेचा निर्णय जाहीर होईल. तीन महिन्यांपूर्वीच्या अंकांमध्ये आपण 'प्रगतीला बक्षीस' जाहीर केले होते. त्याला अनेकांनी प्रतिसाद दिला. ठरविल्याप्रमाणे उद्दिष्ट गाठलेल्या सर्वांनी आपल्या मागील वर्षीच्या व या वर्षीच्या निर्णयाची एक प्रत छात्र प्रबोधनकडे पाठवावी. तुम्हाला बक्षीस पाठवताना आमहाला निश्चितच आनंद होईल.

तुमच्या प्रगती-पुस्तकात प्रामुख्याने पुस्तकी अभ्यासातील गुण दिलेले असतात. पण त्याशिवायही तुम्ही गेल्या वर्षभरात वेगवेगळ्या क्षेत्रांमध्ये काही विशेष कामगिरी केली असेल, विशेष अनुभव घेतले असतील, वाचन केले असेल, प्रवास केला असेल, तर या सगळ्यांचा आढावा शांतपणे बसून लिहून काढा आणि तो कागद तुमच्या प्रगती-पुस्तकाला जोडा. त्याची एक प्रत आमहाला पाडवली तर आमहालाही खूप आनंद होईल. शक्य झाल्यास तुमच्या आई-वडिलांना तुमच्या गेल्या वर्षातल्या वागणुकीबद्दल लिहायला सांगा. असं सगळं एकत्र केलं की तुमच्या वर्षभरातील प्रगतीचा (क्वचित प्रसंगी काही ठिकाणी अधोगतीचाही), वाटचालीचा खरा आलेख तुमच्यासमोर येईल. त्यातून पुढील वर्षाचे संकल्प करायला नेमकेपणा येईल. सुट्टीमध्ये थोडा वेळ यासाठी राखून ठेवा!

यावर्षीची सुट्टी कशी घालवणार? खेळ, गंमत, गप्पा, झोप, दूरदर्शन हे सर्व तर नित्याचेच झाले. ठरवून वेगळं काय करणार? शाळा चालू असताना जे करायला मिळत नाही, शिकायला, अनुभवायला मिळत नाही, असं काय काय करणार?

या व यापूर्वीच्या वर्षभरातील अंकांमध्ये असं बरंच काही करून बघायला सुचवलं आहे. त्यातील काही या सुट्टीत करून बघायचा प्रयत्न करा. या अंकातील शेवटच्या पानावर 'व्यावहारिक कौशल्यांची' एक चाचणी दिली आहे, त्यातील गोष्टी प्रत्यक्ष करून पाहा. पुढील २ अंकांमध्येही अशा १०-१० गोष्टींची चाचणी आपण देणार आहोत. एकूण ३० गोष्टींपैकी २५ पेक्षा अधिक गोष्टी ज्यांना जमतील त्यांना खास बक्षीस मिळेल!

सुट्टीतील तुमची गंमत-मजा, तुम्ही घेतलेले वेगळे अनुभव, केलेला वैशिष्ट्यपूर्ण प्रवास, वाचलेली छान छान पुस्तके, करून बघितलेल्या कलाकृती...इ. सर्व आमच्यापर्यंत जरूर पोहोचवा. ही सुट्टी तुमचा आळस घालविणारी, उत्साह वाढविणारी, ताजेतवाने करणारी, अनेक अनुभव मिळवून देणारी होवो, यासाठी आमच्या मनःपूर्वक शुभेच्छा!

सस्नेही तुमचा



(महेन्द्र सेठिया)

त्युटोरियल इंग्लिश स्कूलच्या परीक्षा संपल्या. अर्धा अधिक एप्रिल संपायचा होता. आता शाळा यथा तथाच भरत होती. मुलं येत आणि हुंदडून घरी जात. पुढं तर उन्हाळ्याची सुट्टीच होती. राजारामच्या डोळ्यांसमोर वालावलीची रामनवमीची जत्रा नाचू लागली. आई, आजी आणि भावंडं स्वप्नात येऊ लागली. गावाला जाईन आणि त्यांना कधी पाहीन, असं त्याला झालं. आजीची भिरंडं पाडायची झाली असणार! ढाकळीचा आंबा पिकत असणार! रानात जांभळं, करवंद, काजूंचा बहर आला असणार. त्यानं वाणां आतेच्या मार्गं टुमणं लावलं, 'भाऊंना मला चेंदवणला पाठवायला सांग', म्हणून.

भाऊ त्या शाळेचे हेडमास्तर होते. आपल्या मावसभावाचा एक मुलगा तरी इंग्रजी शिकावा, म्हणून भाऊंनी आणि वाणां आतेनं त्याला, गेल्या वर्षी एप्रिल महिन्यातच शिरोड्याला आणलं होतं. तेव्हापासून तो पुन्हा चेंदवणला गेला नव्हता की, तिकडून कुणी त्याला भेटायला आलं नव्हतं.

“काय रे भाऊ-” त्या दिवशी संध्याकाळी वाणां आतेनं भाऊंना म्हटलं, “आता थोडे दिवस अभ्यास नसतला न्हवे? राजारामास चेंदवणास जाऊन येऊं दे.”

“होय आक्का. पण त्याला पोचविल कोण? मला परीक्षांसाठी गोव्यात जाऊन यायचंय आणि मग 'वैनतेय' साठी लिहायला बसायचंय.” भाऊ चित्तेच्या स्वरात म्हणाले.

“मी एकटा जाईन आते. मला वाट ठाऊक आहे.” राजाराम म्हणाला, तर भाऊ चमकले पण आते म्हणाली, “एकटा काय जातलास? चेंदवण काय जवळ हाय?”

“लांब कसलं? इथनं सकाळीच निघालो की संध्याकाळी घरी.” राजाराम आत्मविश्वासानं म्हणाला आणि भाऊंना कौतुक वाटलं.

भाऊ उत्तम शिक्षक होते. मुलांचं मन त्यांना कळत होतं. राजारामला आपल्या माणसांना भेटायला पाठवायला हवं, हे त्यांना कळत होतं. पण अडचणी होत्या. हल्लीच त्यांच्या गोष्टी, लेख, छापले जाऊ लागले होते. लेखक-विष्णु सखाराम खांडेकर, असं नाव उठून दिसायचं आणि 'गोष्ट पाठवा' अशी पत्रं यायची. ती मागणी पुरी करायची तळमळ मनात होती. राजारामचा आत्मविश्वास पाहून त्यांना मार्ग दिसू लागला.

“तू एकटा कसा जाशील?” त्यांनी हसत विचारलं.

“त्यात काय? इथनं वेंगुल्यार्यात पोचलो की, पोस्टाकडून दाभोलीची घाटी चढायची. पुढं कुपीच्या डोंगरापर्यंत सरळ वाट आहे. कुपीचा डोंगर म्हणजे आमचाच गाव.”

“तू बघितलीयस ती वाट?”

“कितीदा तरी! मी आईबरोबर चालतच येत होतो, मामांच्या घरी वेंगुल्यार्याला, सकाळीच निघालो की दुपारी पोचतो जेवायला.”

“एक दिवस मामांकडे राहून जाशील?” भाऊंनी विचारलं. “नको

आते, मी एकटाच जाईन

हरिहर आठलेकर

नको. मामा 'राहा....राहा!' करीत राहतील आणि मग घरी थोडेच दिवस वाट्याला येतील. मी अगदी न चुकता सरळ घरी जाईन.”

भाऊंनीदेखील ती वाट पाहिली होती. तरी वाटेतल्या बारीक खाणाखुणा त्याला विचारल्या. त्याच्या उत्तरांनी भाऊंना तो नीटपणी जाईल, असा विश्वास वाटला. तेव्हा भाऊ म्हणाले, “आक्का, ह्याला सकाळीच आटवल वाढा आणि एक थालिपीठ लावून द्या बरोबर.”

”कशाला? वाटेत आताशा आंबे, बोंडू खूप मिळतील.”

“बरं बरं...” भाऊ हसून म्हणाले, “मात्र गेल्याबरोबर मी देतो ते पत्र मावशीची खुशाली लिहून लगेच पोष्टात टाक.”

राजारामच्या आनंदाला पारावार नव्हता. मध्ये एवढी रात्र का आली? असंच त्याला वाटलं. चेंदवणची स्वप्नं पाहातच तो रात्री झोपला. तयारी अशी करायची नव्हतीच. चड्डी, सदरा, पंचा आणि आतेनं दिलेली थालिपीठाची पुडी पिशवीत टाकायची. बस्स!

भाऊंनी त्याला पहाटेच उठवलं. आंधोळीसह सकाळचं सगळं आवरून तो अटवल जेवला आणि पायाखाली 'सुकू सुकू', होताच वाटेला लागला. आतेनं पुन्हा आठवण देऊन म्हटलं, "आठवणीनं पत्र पोस्टात टाक. आमचा जीव टांगणीस ठेवू नकोस. सांभाळून जा."

पंचाहत्तर वर्षांपूर्वीची ही गोष्ट आहे. आमच्या देशात तेव्हा मोठ्या शहरांना जोडणारी आगगाडी तेवढी होती. मोटार तेव्हा फक्त काही संस्थानिकांकडे आणि धनिकांकडेच असे. तीही ओबडधोबड. भाऊंचा जन्म सांगलीचा आणि पुण्यात थोडं कॉलेजचं शिक्षण झालं होतं; तरी त्यांनी मोटार पाहिली होती का? याची वानवाच होती. त्यावेळी समुद्रातून मात्र वाफेचं जहाज धावत होतं. जमिनीवरून सर्रास घोड्यांच्या गाड्या, बैलगाड्या असत. कोकणात माणसांनी बसायच्या, बैलांच्या सारवट गाड्या असत. पण त्या श्रीमंतांनाच परवडत. गरीब माणसं तेव्हा जास्त होती आणि ती पायीच प्रवास करीत. दूरचा प्रवास भरताडीवर बसून क्वचित बैलगाडीनं होई.

राजारामचं तेव्हा तेरावं वर्ष चालू होतं. शिरोड्यातून चेंदवणाला बैलगाडीनं जायचं तर, एकतीस मैलांचा प्रवास होता. वेंगुर्ले बंदरातून कुडाळपर्यंत पक्की सडक होती. कुडाळाहून चेंदवणाला तेव्हा पाणंदीसारखी कच्ची सडक होती.

वेंगुर्ले तेव्हा बंदर असल्यामुळं गजबजलेली व्यापारी पेठ होती.

शिवाय ते तालुक्याचं ठिकाण होतं. त्या तालुक्यातली केळुस, कोचरे परळ्याची माणसं, कोर्ट कचेरीसाठी आणि खरेदीसाठी दाभोलीच्या घाटीनं वेंगुर्ल्यात उतरत. चेंदवणाला जायला तीच जवळची वाट होती. पण चार घाट्या चढून उतराव्या लागत. वाटेला रहदारी दिवसा तरी बऱ्यापैकी असे. हे अंतर होतं बारा मैलांचं.

राजाराम दाभोलीची घाटी चढला तेव्हा वेंगुर्ले बंदारात नुकती आगबोट शिरत होती. तडक दोन-अडीच तास तो चालला होता.

जरा दमल्यामुळे, तो वाटसरूंसाठी बांधलेल्या धडीवर बसला. तिथून मार्किटातलं घड्याळ सरळ नजरेत येई. बसल्या बसल्या आठाचे ठोके त्याच्या कानात पडले.

"खंयसून इलस झिला?" एका बाईनं माथ्यावरची टोपली धडीवर उतरीत विचारलं. तिच्याबरोबरची दुसरीही तशीच तिथं टेकली.

"शिराड्याहून." त्यांच्याकडे

पाहत राजाराम म्हणाला.

"अगे बाये! उठललस तरी किद्वला? (केव्हासा)"

"सकाळी भिणभिणतानाच बाहेर पडलो."

"खंयं जातयं?"

"चेंदवणाला."

"इतक्या लांब? वांगडा (सोबत) कोण हा?"

राजारामनं मानेनंच कोणी नाही, असं म्हटलं. खरंतर त्याला समोर मकमकीत काजू लटकलेले दिसत होते.

त्याचं लक्ष तिकडे गुंतलं होतं. तर तिच्या प्रश्नाला बरोबरच्या दुसऱ्या बाईनं उत्तर दिलं,

"कोणा तरी आबस, भैण, असात पाटी. येकलो काय जायत?"

"मी आईलाच भेटायला निघालोय." राजाराम त्यांचा रोख लक्षात येऊन म्हणाला.

"येकलो? तुकां भय नाय गमणा?" तिनं नवलानं विचारलं.



“भय कसलं आई? तुमच्यासारखी माणसं भेटतात वाटेत. त्यांची सोबत होते.”

‘आई’ म्हटल्यानं ती मनातून सुखावली आणि टोपलीतून चांगले रसरशीत काजू (बोंडू) त्याला देत म्हणाली, ‘घे झिला. दमलो आसशील तू. आम्ही मुणगीसून इलो. आता निबार (ऊन) जांबच्या आदी चलत न्हव. चामुंडायच्या देवळात इसराम कर जरा. निबराचो फुडे जांव नको, दीस परातलो काय संभाळून जा.”

राजारामाला बोंडू मिळाले तसं बरं वाटलं. त्या बायांचंही त्याला अपुप वाटलं. बोंडू चोखून तो पुन्हा ताजातवाना होऊन चालू लागला. वाट त्याच्या तशी ओळखीचीच होती. तो दाभोलीत उतरला आणि माडांच्या गर्द सावलीतून खानोलीची घाटी चढला. पुन्हा आवेच्यात उतरून न थांबता घाटी चढून, भुताच्या देवळाकडून, मुणगीत उतरला तर पुन्हा माडांची सावली मिळाली. नदी ओलांडली तर दिवस माथ्यावर आला होता. आईबरोबर येताना देवळाजवळची विहीर त्यानं पाहिली होती. त्यावेळी विहिरीवर कोणी नव्हतं. काढणं पडलेलं होतं. त्यानं पाणी शेंदलं. पाय धुतले आणि झाडाखाली बसून थालिपीठ संपवलं. पुन्हा विहिरीचं पाणी काढून प्यायला. आता त्याचे पाय दुखू लागले होते. विसावा हवा होता. तो चामुंडाईच्या देवळात गेला.

देवळातून नुकतंच कोणीतरी नैवेद्य दाखवून गेलं होतं. उदबत्तीचा सुगंध

दरवळत होता. राजाराम सभामंडपातील बाळंघावर, जरा म्हणून आडवा झाला. देवळात आता कोणीसुद्धा नव्हतं. दूर वाडीत कुठंतरी माणसं बोलत होती. दरवळणारा सुगंध, शांतता आणि थकलेला जीव. जायचं म्हणून पहाटे उठला होता. आता लगेच त्याला झोपेनं कवटाळलं.

‘टण् टण् टणाणा टन्’ कोणीतरी वाटसरून देवळातली घंटा बडवली आणि राजारामला जाग आली. तो घाईघाईनं उठला आणि पिशवी घेऊन वाटेला लागला. सूर्य आता बराच कलला होता. चारचा सुमार असेल. तरी अजुनी पाच मैल चालायला हवं होतं. आंदुल्यातून तो कुपीच्या डोंगराच्या पायथ्याशी आला. आता सरळ वाट संपली होती. डोंगर चढलं की चेंदवणच्या हद्दीत पोचणार होता. उजव्या हाताला पाऊल वाट सांगणारी खुणेची उंचच उंच खडकं होती. डाव्या बाजूला किरण पाण्याची दरी होती. मधल्या पाऊलवाटेनं तो अल्लद बाबल्या धनगरांच्या झोपडीशी गावाच्या हद्दीत शिरला. बाबल्या नुकताच दहा खंडी बोकडं घेऊन येत होता. त्यानं विचारलं,

“खंयसून इलास?”

“शिरोड्यातून.”

“आरली शिराड्यासून? एकलेच? “एकटाच”, त्यानं आढ्यतेनं म्हटलं, “सकाळीच सुटलो तो आता पोचलो. वेळी आलो नाही?”

“होय, पण आता पाय उचला.”

“निघालोच” म्हणून तो वाटेला लागला. सूर्य अजुनी कासराभर वर

होता. मग तो मावलीचं देऊळ मागं टाकून आपल्याच तंद्रीत चालू लागला. आता घर फारतर मैलभर असेल. मध्येच का करवंदीच्या झालीनं त्याला खुणावलं, करवंदं खाऊन त्याच तंद्रीत तो पुढं झाला. अनेक पाऊलवाटा एकमेकांना तिडून जात होत्या. आपण ‘एकटे आलो’ हा सांगण्यासारखा पराक्रम होता. तसं त्या बारा वर्षांच्या मुलानं वीस मैलांचं अंतर तोडलं होतं. ‘अजुनी निरंकाच्याचा व्हाळ कसा आला नाही?’ म्हणून तो तंद्रीतून जागा झाला. त्याने इकडे तिकडे पाहिले आणि पाऊलवाट चुकल्याचं त्याच्या लक्षात आलं.

“अरे आपण कुठं आलो?” त्यानं भांबावून इकडे तिकडे पाहिलं. व्हाळापासून तो बराच दूर आला होता. ते निरुध्याचं घोल होतं. राजाराम गावात खूप फिरला होता. घरावरच्या डोंगरातूनही भोवला होता. पण हा भाग त्यानं कधी पाहिला नव्हता. आता मागं जावं तर धनगराचं घर बरंच दूर राहिलं होतं. सूर्यही आता डोंगरमाथ्याला टेकला होता. तो मनातून घाबरला. आजूबाजूला काहीच ओळखीचं दिसेना. तो पश्चिमेकडे चालला होता. जरा पुढं गेला आणि व्हाळ लागला. तो ओलांडला आणि चढावानं वर सरकू लागला, पण वाट हरवली होती. त्यानं एका खडकावर उभं राहून जोरजोरात कुकारे दिले. धनगराचं, वडिलांचं आणि मोठ्या भावाचं नाव घेऊन खूप हाका मारल्या. पण कोणीही दाद दिली

नाही. सगळा गर्व, अभिमान गळाला आणि त्याला रडू कोसळलं. आता वाट मिळाली नाही तर रानातच रात्र काढावी लागणार, या कल्पनेनंच तो भ्याला.

ते रान म्हणजे वाघाचं वसतिस्थान. घरून कधी तरी वाघाचं ओरडणं कानी येई. आता रडून काय होणार? जरा वेळानं तो सावरला आणि मोकळ्यात जावं म्हणून चढण चढू लागला. एका उंच आंबुलीच्या मुळाशी तो आला आणि त्याला काय वाटलं कुणास ठाऊक? त्याने पिशवी काखेत मारली

आणि तो झाडावर चढला. झाडाचं खोड तसं लहानसंच होतं. पण झाडं उंच होतं. वर वर चढत वरच्या फांदीवर तो पोचला आणि उजव्या बाजूचं पठार स्वच्छ दिसलं. पूर्वेला माऊलीच्या देवळाचं शिखर दिसलं. पश्चिम आता गुलाबी-किरमिजी रंग लेऊन बसली होती. त्या उंचवळ्या पलिकडे चेंदवणच्या तळ्याच्या बांधावरून जाणारी वाट आणि मळा त्याच्या नजरेत आला. त्याच चढावाच्या माथ्यावर गडग्याला लगटून दोन डोंगरांमधून भटवाडीत, त्याच्या

घरी जाणारी पाणंद त्याला खुणावू लागली. त्याला एकदम हसू आलं. तो आपल्या घरावरच्या डोंगर खपाटीत होता. राटकरच्या तळीकडून तो पंधरा मिनिटात घरी पोणार होता.

तो सर सर खाली उतरला आणि चपला घालून काकांना कसं पत्र लिहायचं? ते मनाशी जुळवीत हसतच चालू लागला.

हरिहर आठलेकर

२९३ सी, भटवाडी
सावंतवाडी, जि. सिंधुदुर्ग

भाव एक छटा अनेक!

मागील अंकातील आवाहनाला काही जणांनी प्रतिसाद दिला. त्यापैकी 'राग' व 'आनंद' या भावना व त्यांच्या छटा व्यक्त करणारी काही वाक्ये खाली दिली आहेत. त्या भावना व्यक्त करण्यासाठी, तुम्हीही या वाक्यांमध्ये अजून बरीच भर घालू शकाल. सुट्टीत अशा विविध भावभावनांच्या छटा व्यक्त करणारी वर्णने गोळा करून आमच्याकडे जरूर पाठवा.

राग

१. उर्मटासारखा तो बोलू लागताच माझ्या डोक्यात तिडीक गेली.
२. कडकडून भूक लागली असताना ताटात कारल्याची भाजी पाहून माझे डोकेंच फिरले.
३. अक्षयने निष्कारण खोड काढल्याने माझे डोकें सणकले.
४. बळीचे डोळे रागाने लाल झाले.
५. त्याचे डोळे आग ओकत होते.
६. तिच्या डोक्यात अंगार फुलला होता.
७. ते दृश्य पाहून कार्कीची कानशीलं तापली.
८. त्याच्या नाकपुड्या रागाने थरथरू लागल्या.
९. गर्दीमुळे पार्ल्याला उतरायला न मिळाल्याने संध्या दातओठ खात पुढच्यांना ढकलू लागली.
१०. पुतळ्याच्या गळ्यात चपलांचा हार पाहताच जमावाचे पित्त खवळले.
११. तो दाणदाण पाय आपटत गेला.
१२. रामच्या वागण्याने पाटलांच्या तळपायाची आग मस्तकात गेली.
१३. आपल्या मुलाने चोरी केल्याने बंडोपंतांच्या अंगाची लाही लाही झाली.
१४. भयंकर अपमानामुळे सदानंद रागाने थरथरू लागला.
१५. सुमाच्या आजीचा तिळपापड झाला.

संग्राहक - कु. तन्मयी रानडे. इ. ९वी, बोरिवली, (प), मुंबई.

आनंद

१. याच्या आनंदाला उधाण आले होते.
२. तिचा आनंद दुथडी भरून वाहात होता.
३. तिचा आनंद गगनात मावेना.
४. त्यांच्या येण्याने माझ्या आयुष्यात आनंदाची पहाट उगवली.
५. चहुदिशांनी आनंद ओसंडू लागला.
६. त्यांनी नौकाविहाराचा आनंद मनमुगद लुटला
७. माझ्या आनंदाला नवे कोंब फुटले.
८. ज्ञानेश्वरी वाचनाचा आनंद शरीरात विरघळणारा आहे.
९. मुले आनंदाने नाचू लागली.
१०. त्याचा आनंद उतू जात होता.
११. वसंतऋतु जणू आनंदाची बरसात करत होता.
१२. साहित्यिकांशी गप्पा म्हणजे जणू आनंदाची पर्वणीच!
१३. पहिल्या पावसाच्या सरीने सुखावून झाडे आनंदाने डोलू लागली.
१४. निसर्गाचा आनंद पानाफुलातून बहरत होता.

संग्राहक - सौ. दर्शना आठवले,
रोहा, जि. रायगड

विज्ञानाच्या चष्यातून....

१ ग्रॅमचे वजनही मोजता येईल असा तराजू तयार करा!

साहित्य : ६ सें.मी. व १५ सें.मी. आयताकृती लाकडी फळी, १४ सें.मी. लांब बॅटनपट्टी (इलेक्ट्रिकल साहित्याच्या दुकानातली), जाड पुढा, कात्री, २ छोटे नटबोल्टस, (इलेक्ट्रिक बटनाच्या आत असतात त्या आकाराचे), अर्धा इंची दोन स्कू, छोटे वॉशर, १ मोठा नटबोल्ट व वॉशर
कृती : १) जाड पुढ्यावर शेजारी दाखविल्याप्रमाणे ५

पट्ट्या कापून घ्या. क्र. १ ते ४ यातील प्रत्येक पट्टीची रुंदी १ सें.मी. ठेवा. त्याला अ, ब, क या ठिकाणी छोटे नटबोल्टच्या आकाराची भोके पाडा तर ड या ठिकाणी मोठ्या नटबोल्टच्या आकाराचे भोक पाडा.

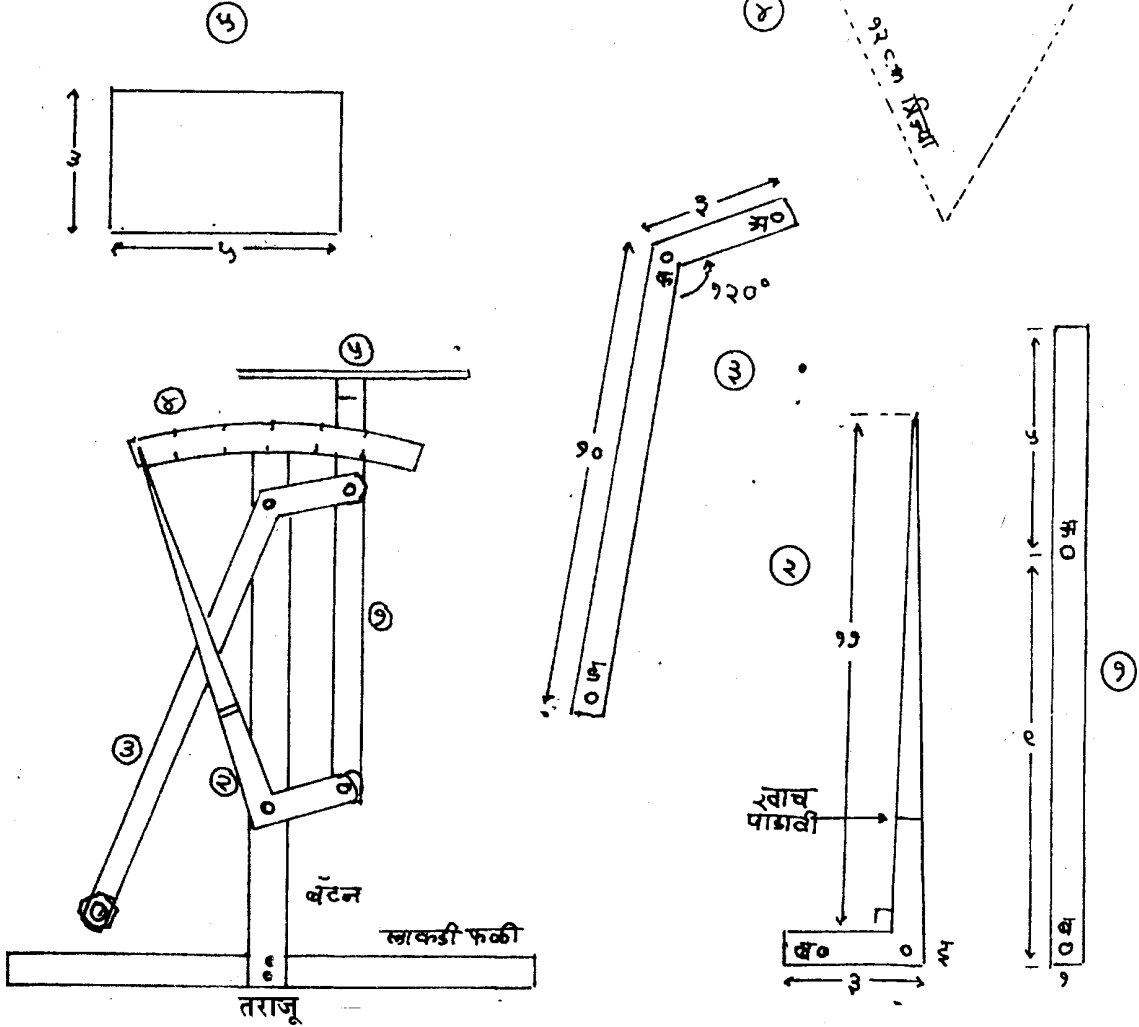

- २) आयताकृती लाकडी फळीवर मध्यभागी बॅटनपट्टी ठोकून घ्या व आकृतीत दाखविल्याप्रमाणे अर्धा इंची स्क्रूच्या आकाराची भोके पाडा.
- ३) नंतर एक एक पट्टी मुख्य लाकडी पट्टीला नटबोल्टस अथवा स्क्रूच्या साहाय्याने लावा. पट्टी क्र. ३ला ड येथे मोठा नटबोल्ट लावा.
- ४) मग ४ क्रमांकाची पट्टी फेव्हिकॉलने बरोबर मध्यभागी लाकडी बॅटनपट्टीवर वरच्या बाजूला चिकटून टाका. २ क्रमांकाच्या पट्टीचे टोक जेथे आहे, तेथे पट्टीवर खूण करा.
- ५) हा तुमचा तराजू तयार झाला. सुरुवातीला ५ ग्रॅम वजनाचे ४ दगड किंवा प्रत्यक्ष वजने (सोनाराच्या दुकानातून आणून), ५ क्रमांकाच्या पट्टीवर क्रमाक्रमाने ठेवा. ५ ग्रॅमचे वजन ठेवल्यावर, २ क्रमांकाच्या पट्टीचे टोक जेथे स्थिर होईल तेथे खूण करा. असे १० ग्रॅम, १५ ग्रॅम व २०ग्रॅमपर्यंत करा. मग कंपासमध्ये कोणत्याही दोन जवळच्या खुणांमधील अंतर घ्या. त्याला ५ ने भागून, जेवढे अंतर येईल तेवढ्या कंपासमधील अंतराने, प्रत्येक दोन खुणांमध्ये बारीक बारीक खुणा करा. (पट्टी क्र. ४ वर) आता प्रारंभी ५ मोठ्या खुणा या, ०, ५, १०, १५, व २० ग्रॅमच्या तर नंतर केलेल्या ४-४ छोट्या खुणा या प्रत्येकी १ ग्रॅम वजन दर्शविणाऱ्या आहेत. या पद्धतीने खुणा करून घेतल्यावर १ ते २० ग्रॅममधील

कोणतेही वजन तुम्ही मोजू शकाल.

या मूळ तराजूमध्ये खालील बदल केले तर काय होईल?

प्रयोग करून पाहा.

- १) सर्व पट्ट्यांची लांबी-रुंदी कमी जास्त केली तर...
- २) पट्टी क्र. २ व ३ मधील कोन बदलले तर...
- ३) नटबोल्टच्या जागा खालीवर केल्या तर....
- ४) पट्टी क्र. ३ला लावलेल्या मोठ्या नटबोल्टचे वजन बदलले तर...
- ५) विविध पट्ट्या पुढ्याऐवजी पत्रा, लाकूड यांनी केल्या तर...
 - या तराजूतून अर्धा, पाव ग्रॅम वजन करता येण्यासाठी काय करावे लागेल?
 - ५० ग्रॅमपर्यंत वजन मोजता येण्यासाठी काय बदल करावे लागतील?
 - या तराजूची विश्वासाहता व अचूकता कशाकशावर अवलंबून असते?

(विश्वासाहता म्हणजे एखाद्या वस्तूचे १० वेळा स्वतंत्रपणे वजन केले तरी तेच वजन त्या तराजूने दाखविणे व अचूकता म्हणजे, विविध वस्तूंची वजने अचूक दाखविणे.) ●●

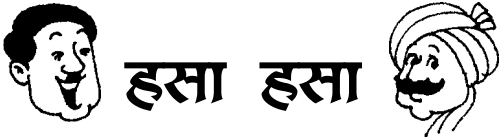

१) अॅडव्होकेट नानासाहेब देव हे आचार्य अत्र्यांचे परममित्र. त्यांची ओळख श्री. राम गणेश गडकरी यांच्याशी करून देताना अत्रे म्हणाले, “देव नावाचे माझे हे मित्र आहेत. ते तुमच्या काव्याचे फार मोठे भक्त आहेत.” त्यावर गडकरी हसून म्हणाले, “स्वतः देव असून तो माझा भक्त आहे म्हणजे कमाल आहे!”

□ □ □ □

२) एकदा सुप्रसिद्ध संशोधक आइन्स्टाइन बसमधून कचेरीत चालले होते. बसमध्ये चढताना त्यांनी वर्तमानपत्र विकत घेतले; पण चष्मा घरीच विसरला असल्यामुळे त्यांना वर्तमानपत्र वाचता येईना. त्यांनी शेजारच्या

माणसाला विनंती केली, “महाशय, कृपया या वर्तमानपत्रातील ठळक मजकूर वाचून दाखवता का?” शेजारचा माणूस चटकन म्हणाला, “माफ करा, मी तुमच्यासारखाच निरक्षर आहे.”

□ □ □ □

३) राम गणेश गडकरी यांचा भाऊ एकदा गंभीर चेहरा करून त्यांना सांगू लागला की, “काल रात्री मी झोपलो होतो, सकाळी उठून पाहतो तो माझ्या उशाखाली भला मोठा विंचू!” भावाची अपेक्षा अशी की, गडकरी आश्चर्यचकित होतील किंवा आपण थोडक्यात बचावलो म्हणून आपल्याबद्दल सहानुभूती व्यक्त करतील. पण तसे काही एक न करता गडकरी शांतपणे म्हणाले, “बरोबर आहे, दगडाखाली विंचू मिळणारच!”

□ □ □ □

८ येते परतुन नवेच होऊन लेवुन हिरवे नाजुक लेणे, अंगावरती माखुन अवघ्या धुंद सुवासिक पिवळे उटणे.

हल्ली जंगलात भटकंती करण्याचा छंद आबालवृद्धांपर्यंत वाढत चालला आहे, ही चांगली गोष्ट आहे. परंतु अनेकांना अरण्यात कसे वागावे? तेच कळत नाही. अनेक मुलं-मुली, तरुण-तरुणी जंगलात ओयSS ओयSS करीत मोठ्याने ओरडतात. टेपेकॉर्डरवर मोठ्या आवाजात सिनेमाची गाणी वाजवतात. पशु-पक्ष्यांना दगड मारतात. खाद्यपर्दा आणि प्लॅस्टिकच्या पिशव्यांचा कचरा करतात. हे लोक अरण्यामित्र नव्हे तर अरण्यशत्रूच आहेत. त्यांच्या भटकंतीतून अरण्य आणि वन्यजीवांना धोका निर्माण होतो. अरण्यपर्यावरण आणि अरण्यशांतीत खंड पडतो. म्हणून



अशा वन्यजीवांचं भावविश्व तुम्हास पाहायचं असलं, तर आपली वागणूक अरण्यातील निसर्गासारखीच असली पाहिजे. अरण्यातील नियम तुम्ही पाळलेच पाहिजेत, अरण्यपर्यावरण राखलं पाहिजे. तरच तुमची अरण्ययात्रा ही आनंदयात्रा ठरेल. त्यासाठी अरण्यग्रंथ वाचनाची कला अवगत करणेही अगत्याचे आहे.

अरण्यग्रंथ वाचन कला

सुरेशचंद्र वारघडे

वन्यजीव निरीक्षण काळ

पावसाळ्यात आणि हिवाळ्यात वन्यजीवांचं दर्शन सहसा घडत नाही. उन्हाळ्यातला मार्च ते मे हा काळ वन्यजीव निरीक्षणासाठी उत्तम काळ असतो. या काळात गवत वाळलेले असते. झाडाझुडपांची पाने गळालेली असतात. जंगलातले पाणवटे सुकलेले असतात. एखाद्या-दुसऱ्या पाणवठ्यात पावसाळा सुरू होईपर्यंत पाणी टिकतं. अशाठिकाणी वन्यजीव हमखास पाण्यावर येतात, उन्हाळ्यात जंगल मोकळं वाटतं. त्यामुळे त्या काळात वन्यजीवांचं सहज दर्शन घडतं. आपल्या देशात पानगळीचं, मिश्र पानगळीचं व सदाहरित, अशी तीन प्रकारची जंगलं आहेत. १९७२ च्या वन्यप्राणी संरक्षण कायदानुसार अनेक राखीव जांगलांचे अभयारण्ये, राष्ट्रीय उद्याने व व्याघ्रप्रकल्पात रूपांतर झाले आहे.

वेगवेगळ्या प्रकारच्या जंगलात वेगवेगळे प्राणी आढळतात. अरण्यात पहाटे ६ ते १० व सायंकाळी ४ ते ७ यावेळात, अनेक वन्यजीव दिसतात. दुपारी वन्यजीव विश्रांती घेतात. वरील वेळात तळी, सरोवरे, नद्यानाले, पाणवटे, गवताळ प्रदेश याठिकाणी विविध वन्यजीव पाहाण्याची संधी मिळते. अनेक अभयारण्यात वन्यजीव दर्शनासाठी, झाडावर मचाण व पाणवठ्याकाठी लापण बांधण्यात

आल्या आहेत.

पोशाख व साहित्य

जंगलात जाताना भडक रंगाचा पोशाख घालू नये. भडक पोशाखामुळे प्राणी बावरून दूर जातात. म्हणून निसर्गाशी मिळत्याजुळत्या, ऑलिव्हग्रीन मिलिटरी रंगाचा अथवा खाकी रंगाचा पोशाख असावा. त्यामुळे वन्य जीवांना माणसाच्या अस्तित्वाची जाणीव होत नाही. आपल्याला त्याचे दर्शन घडते. पायात आवाज न होईल, असे रबरी तळव्याचे बूट असावेत. फुलशर्ट व फुलपॅन्ट किंवा हाफपॅन्ट असावी. डोक्यावर हिरवट रंगाची टोपी असावी. त्यामुळे कीड्याकीटकांच्या दांभासून शरीराचे संरक्षण होते. केसांना सुवासिक तेल व कपड्यांवरसेंट फवारून जंगलात जाऊ नये. वन्यप्राण्यांची घ्राणेंद्रिये तीक्ष्ण असतात. त्यांना ताबडतोब वास लागतो व ते दूर पळतात.

अरण्ययात्रा करताना जवळ टॉर्च, दुर्बीण, पाण्याची पिशवी, नोंद-वही, पेन, टेप इत्यादी साहित्य असावे. टॉर्चचा उपयोग वन्यजीवांसाठी करू नये. क्वचित रात्री वाट चुकली तर टॉर्चचा-बॅटरीचा वापर करावा. दुर्बीणीतून दूर अंतरावरून वन्यजीव व पक्षी पाहता येतात. दिसलेल्या वन्यजीवाचे नाव, वेळ, तारीख व वन्यजीवाचे थोडक्यात नोंद-वहीत वर्णन लिहावे. जवळ तहान भागवण्याच्या गोळ्या ठेवाव्यात.



व्हिक्स, अमृतांजन
ठेवावे, कोरडी
चटणी, खाकरे,
बिस्किटे इ. खराब
न होणारे पदार्थ
बरोबर असावेत.
पाठीवरील
सॅकमध्ये सारे

साहित्य असावे, म्हणजे चालणे
सुलभ होते.

प्राणी दिसला की ओरडू नका!

एखाद्याला अचानक एखादा प्राणी
दिसतो. इतरांना तो दाखविण्यासाठी
'अरे वाघ! तो पाहा वाघ!' असे कुणी
मोठ्याने ओरडतात. या आवाजाने तो
प्राणी पटकन पसार होतो. इतरांना
त्याच्या निरीक्षणाची संधी मिळत
नाही. अशावेळी मूकपणे खूप
करून, प्राणी दाखवायचा असतो.
जंगलात मौन पाळणे योग्य. बोलणे
आवश्यकच असल्यास, कानात, हळू
आवाजात बोलावे. आपल्या
आवाजामुळे प्राणी स्वतः दूर जातातच
पण इतर वन्यजीवांनाही दूर जाण्याचा
ते इशारा देतात. जंगलात चालताना
नेहमी सावधानता बाळगावी. खाली
पाहून चालावे.

प्राण्यांची वाट अडवू नका

अरण्यातल्या पाऊलवाटेवरून
चालताना एखादा वन्यजीव वाट
ओलांडत असेल तर त्याची वाट
अडविण्यासाठी पुढे जाऊ नका.
जंगलातील पाऊलवाटेवरून जाण्याचा
वन्यजीवाला पहिला अधिकार आहे.
तो प्राणी वाटेवरून जाईपर्यंत तुम्ही
जागीच थांबलं पाहिजे. जंगलात,

एखाद्या वनवासी वा वनरक्षकाला
वाटाड्या म्हणून बरोबर न्यावे.
त्याच्याशिवाय कुठल्याही अपरिचित
वाटेकडे जाऊ नये. वनवासींना
अरण्यावाटांची चांगली माहिती
असते. वन्यजीव दिसू शकतील. अशा
नेमक्या भागातच ते तुम्हाला नेतील व
वन्यजीवांचे दर्शन घडवतील.

वन्यप्राणी निरीक्षण साधने

पाणवठ्यावर, झाडावरील मचाणात
किंवा लापणीत, वन्यप्राणी पाणवठ्यावर
येण्यापूर्वी दोन तास अगोदर, आपली
चाहूल लागणार नाही, अशा प्रकारे
बसावे.

दुपारी चार वाजल्यापासून वन्यजीव
पाणवठ्यावर येरझारा घालायला
लागतात. सर्वात अगोदर वानर-माकडं
येतात. त्यानंतर मोर रानकोंबड्या,
पारवे, हरियल इ. अनेक पक्षी सूर्यास्ताच्या
आत पाण्यावर येतात. याचवेळी
सांबर, चितळ, रानडुकरं, भेकरं, नीलगायी
प्राणी पिऊन जातात. सूर्यास्तानंतर
अस्वलं आपली तहान भागवतात. रात्री
रानगवे दबकत पाण्यात
उतरतात. पट्टेवाला वाघ व बिबळ्या रात्री
कोणत्याही वेळी पाणवठ्यावर येतो.
कारण त्याला माणसांशिवाय कुठल्याही
वन्यजीवांची भीती नसते. जिभेने लपा-
लपा पाणी पिऊन तो शांतपणे निघून
जातो. निशाचर घुबडे, पिंगळे, रातवा हे
पक्षीही मध्यरात्री पाण्यावर येतात. पहाटे
चारपासून पुन्हा वन्यजीव पाणवठ्यावर
हजेरी लावतात. त्यात कोल्हे, लांडगे,
तरस व बिबळ्याही असतो. पौर्णिमेच्या
रात्री तुम्ही लापण अगर मचाणावर
बसलात तर अनेक वन्यजीवांचे तुम्हास

शांतपणे निरीक्षण करता येतं. तुम्ही
आवाज केलात किंवा प्रकाश देणाऱ्या
साधनांचा उपयोग केलात, तर ते पाणी
न पिताच निघून जातात. प्राण्यांना वास
लागू नये यासाठी वाऱ्याच्या विरुद्ध
दिशेला लापण किंवा मचाण असावे.

वाहनातून अरण्यायात्रा

मचाण व लापणीत बसणे किंवा पायी
फिरणे ज्यांना अवघड वाटते त्यांनी,
जीपसारख्या वाहनातून अरण्यायात्रा
करावी. त्यासाठी आता अनेक
अभयारण्यात कच्चे रस्ते तयार करण्यात
आले आहेत. वन्यप्राणी दिसू
शकतील, अशा भागातून हे रस्ते गेल्याने
जीपमधून केलेल्या अरण्यायात्रेत अनेक
वनजीवांच्या दर्शनाचा लाभ
होतो. वाहनांची सवय झाल्याने वन्यजीव
घाबरून पळत नाहीत.

हत्तीवरून भटकंती

अनेक अभयारण्यात पर्यटकांना
पाळीव हत्तीवरून भटकंती करण्याची
सोय उपलब्ध करून दिली आहे. जिथे
दाट जंगल आहे, नदीनाले व दलदल
आहे, उंच गवत आहे. अशा अरण्यक्षेत्रात
कोणतेही वाहन जात
नाही. अशाठिकाणी हत्ती तुम्हास घेऊन
जातो. हत्तीवरून केलेल्या अरण्यसफरीत
रोमांचकारी अनुभव घेत, वन्यजीवांचं
अवघं भावविश्व पाहायला मिळतं.

अरण्यलिपीचे अवलोकन

जंगलात वन्यप्राणी दिसतीलच याची
शाश्वती नसते. ते दिसले नाही तर आपली
अरण्यायात्रा असफल झाल्याचा विषाद
वाटतो. अशावेळी अरण्यलिपी वाचायला
आपण शिकलं पाहिजे. ठरलेल्या
सगरीवरून (पाऊलवाटा) वन्यप्राणी

ये-जा करतात किंवा पाणवठ्यावर पाणी घ्यायला येतात. अशावेळी त्याच्या पावलांच्या खुणा, ठसे मातीत उमटलेले असतात. झाडावर त्यांच्या नख्यांचे ओरखडे असतात. पाऊलवाटेवर त्यांची विष्टा आढळते. ठिकठिकाणी पाखरांचे पंख पडलेले असतात. अशा खाणा-खुणांवरून वन्यजीव ओळखता येतात.

पाऊलखुणांचा अभ्यास

आपल्या पावलांचा आवाज होऊ नये यासाठी, वाघ पालापाचोळ्यातून चालण्याचे टाळतो. नदीनाल्यातल्या वाळूतून व मातीतून चालतो. चालताना त्याचा मागचा पाय बरोबर पुढच्या पावलाच्या ठश्यावर पडतो. त्यावरून वाघ व बिबळ्याची मोजदाद-गणती करतात. वाघाच्या पायाचा अंगठा वर असल्याने चार बोटे व तळव्याचा ठसा मातीत उमटतो. करंगळीपासून त्याचे तिसरे बोट मोठे असते. त्यावरून ठसा डाव्या अथवा उजव्या पावलाचा आहे ते कळते. वाघाचा मागचा पंजा चौकोनी असतो. वाघिणीचा आयताकृती



असतो. ठसा वाघाचा की वाघिणीचा आहे, हे लिपीच्या आधारे समजते. वाघाचा ठसा साडेपाच व वाघिणीचा साडेचार इंच लांब असतो. बिबळ्याचा ठसा वाघापेक्षा लहान असतो. वाघाचे ठसे माणसाच्या पायाच्या पुढील भागाच्या तळव्याच्या ठश्यासारखे दिसतात.

बाहेर नख्या असलेल्या प्राण्यांच्या पावलांच्या ठश्यात, त्यांच्या बोटबरोबर नख्यांचेही ठसे उमटतात. तरसाच्या तीन इंच लांब ठश्यात त्याची चार बोटे व चार नख्या उमटतात. रानकुत्र्याच्या पावलाच्या ठश्यातही, चार बोटे व चार नख्या उमटलेली असतात. अस्वलांच्या पावलांचा ठसा सव्वासहा इंच लांब असतो. त्याच्या पुढच्या व मागच्या पावलाच्या ठश्यात फरक असतो. मागच्या पावलाचा ठसा लहान असतो. त्यात संपूर्ण तळव्याचा भाग

उमटतो. मागील तळव्याच्या मोठ्या ठश्यात तळव्याचा पुढचा व मागचा टाचेचा भाग उमटतो. गवा व हरणं या खुरवाल्या वन्यजीवांच्या पावलांचे ठसेही अपणाला दिसतात. गव्याच्या खुरांचा ठसा सहा इंचलांब असतो व तो पाळीव गुरांच्या ठश्यासारखा दिसतो. हरणांचे खुरांचे



ठसे, खूप जवळजवळ दिसतात. सांबर, बारशिंगा, चौसिंगा, चिंकारा, चितळ, काळवीट, भेकर यांच्या खुरांचे ठसे कमी-जास्त आकाराचे असतात. भेकराचा ठसा अवघा सव्वा-एक इंच लांब असतो.

वन्यप्राण्यांच्या ठश्यावरून आपणास तो कोणत्या दिशेला गेला ते कळते. ठश्यातल्या अंतरावरून त्याची चालण्याची व धावण्याची गतीही कळते. वाघाच्या पावलाच्या ठश्यातील अंतर अडीच फूट असेल तर तो पळत गेला, असे समजावे. त्यांच्या ठश्यावर काचेची लाकडी फ्रेम ठेवून पारदर्शी कागदावर ठश्याचे ट्रेसिंग घेता येते. लाकडीफ्रेम ठश्यावर ठेवून त्यात प्लॉस्टर ऑफ पॅरिस ओतूनही ठश्याचे शिल्प घेता येते. सकाळी ताजे व स्पष्ट ठसे पाहायला मिळतात.

वन्यजीवांची विष्टा

वन्यजीवांच्या विष्टांचे अनेक आकार आणि प्रकार आपणास अरण्यात पाहावयास मिळतात. अभ्यास व निरीक्षण केले तर विष्टेवरून प्राणी ओळखता येतो. आपण भटकत असलेल्या अरण्यात कोण-कोणते

प्राणी आहेत? याची माहिती मिळते. प्रत्येक जातीच्या वन्यप्राण्यांच्या विष्टेला विशिष्ट आकार, रंग व गंध असतो. वाघ, बिबळ्या व रानकुत्री हे शिकारी प्राणी पाऊलवाटेच्या मधोमध किंवा खडकावर विष्टा टाकतात. आपली विष्टे पाहून, आपल्या दुसऱ्या जातभाईनी आपल्या हद्दीत प्रवेश करू नये, यासाठी ते पाऊलवाटेवर विष्टा टाकतात. वाघ व बिबळ्या यांची विष्टा वाटोळी व पाच ते सात सेंटिमीटर लांब असते. रानडुकराची सात सेंटिमीटर लांबीची विष्टा वाटोळी असते. हत्तीची विष्टा अनेक चेंडूसारखी असते. हरणांची विष्टा बकरीच्या लेंड्यासारखी असते. कधीकधी त्यावर बुळबुळीत द्रव असतो. सांबर व नीलगाय यांच्या लेंड्या वीस ते पंचवीस मिलीमीटर लांब व बारा ते अठरा मिलीमीटर रुंद असतात. चितळ, चौसिंगा, भेकर यांच्या लेंड्या, एक सेंटिमीटर लांब असतात. नीलगाय, चितळ, चौसिंगा यांना एकाच ठिकाणी लेंड्या टाकण्याची सवय आहे. त्यांच्या लेंड्यांचा मोठा ढीग त्याला मखर म्हणतात. गेंड्यालाही एकाच ठिकाणी मागे सरकत येत, विष्टा टाकण्याची सवय आहे. मांसाहारी प्राण्यांची विष्टा जड असते. कारण त्या विष्टेत न पचलेली हाडे असतात.

आहाराचा अभ्यास

वन्यप्राण्यांच्या विष्टा फोडून त्यातील पदार्थांवरून त्यांच्या आहाराचा अभ्यास करता येतो. अरण्यावासींना वन्यजीवांच्या विष्टेची चांगली माहिती असते. ते निरक्षर असले तरी

वन्यजीवांच्या अरण्यालिपीचे त्यांना वाचन करता येते. हे त्यांच्याकडून शिकण्यासारखं आहे. शाकाहारी वन्यजीवांच्या विष्टेत फळांच्या बिया आढळतात. न पचलेल्या वनस्पतींचे अवशेष असतात. गवत असते. त्यावरून शाकारी प्राण्यांनी काय खाल्ले? ते कळते. त्याचा आहार समजतो. मांसाहारी प्राण्यांच्या विष्टेत, त्याने खाल्लेल्या प्राण्याचे केस असतात, हाडे, पक्ष्यांची पिसेही असतात. प्रत्येक प्राण्यांची विशिष्ट केशरचना असते. सूक्ष्मदर्शक यंत्राखाली विष्टेचे बारकाईने निरीक्षण केल्यास केशरचनेवरून ते कोणत्या प्राण्याचे केस आहेत? शिकारी प्राणी कोणकोणत्या प्राण्याची शिकार करतो? ते समजते. वाघ व बिबळ्यांच्या विष्टेत वानरं व माकडांचे केस आढळतात. ऋतूमानानुसार विष्टेच्या रंगातही फरक पडतो. अभ्यासाठी गोळा केलेली विष्टा, प्लॅस्टिक पिशव्यात भरून आणावी. तुम्ही गोळा केलेल्या विष्टेत सांबराच्या विष्टेची संख्या जास्त असेल. त्याखालोखाल चितळांची असेल, नंतर भेकरं, रानडुकरं व गवे यांची असेल. वन्यप्राण्यांच्या संख्येचे अनुमान तुम्हास विष्टेवरून काढता येतं. त्याच्या सवयी व खाद्य याचा विष्टेवरून अभ्यास करता येतो. अरण्यात सापडलेल्या वन्यप्राण्यांच्या विष्टा, हा तर जंगलातील त्यांच्या अस्तित्वाचा पुरावा आहे.

झाडाझुडपावरील खाणाखुणा

अरण्यात भटकताना झाडाझुडपावर अनेक आकार-प्रकाराच्या खाणाखुणा आपणास दिसतात. ती कारागिरी

वन्यप्राण्यांची असते. अभ्यासावरून त्या खुणा करणारे प्राणी आपणास ओळखता येतात. सांबर, चितळ, बारासिंगा यांची शिंगे दरवर्षी गळून पडतात. त्यांना पुन्हा शिंगे फुटतात. शिंगांची वाढ झाली की शिंगावरील कातडी आवरण दिले होते. त्यामुळे त्यांच्या शिंगांना खाज सुटते. आवरण काढण्यासाठी ते झाडाच्या खोडाला शिंगे घासतात. शिंगे घासून घासून खोडाचा तो भाग गुळगुळीत बनतो. त्याला 'घासण' म्हणतात. त्या घासणीच्या उंचीवरून कोणत्या हरणाने त्याठिकाणी शिंग घासले असावे? ते कळते. गेंडाही खोडाला अंग घासतो. तो भाग मऊ बनतो. आपली हद्द ठरविण्यासाठी वाघ व बिबळ्या झाडाच्या खोडावर नख्यांनी ओरखडे काढतात. ते ओरखडे पाहून त्या भागात दुसरा वाघ प्रवेश करीत नाही. ओरखड्याने वाघ-बिबळ्यांची नखे साफ होतात. अधिक धारदार बनतात. अंजनाच्या झाडावर वरपर्यंत गेलेल्या नख्या आढळल्यावर, पोळ्यातले मध खाण्यासाठी अस्वल वर चढत गेले, असं समजायला हरकत नाही. झुडपाच्या फांदीचा भाग सरळ कापला असल्यास, ती सश्याची करामत समजली. साल खरवडलेली असल्यास ती खारुताईनी खाल्लेली असते. सहा-सात फूट उंच झाडावरील खोडावर हत्तीच्या सुळ्याच्या खुणा दिसतात. झाडाची साल काढून खाण्याचा उपद्व्याप हत्तीने केलेला असतो. झाडाझुडपाच्या मुळालगत खुणा आढळल्यास त्या सार्ळीदर, रानउंदीर व

रानघुशींच्या असतात.

गंध व वासाचा संदेश

एखाद्या झाडाच्या खोडाजवळ उग्रवास किंवा गंध येतो. आपल्या हद्दीचे सीमांकन करण्यासाठी वाघाने त्या ठिकाणी लघुशंका केलेली असते. हा गंध अनेक दिवस राहतो. त्यामुळे दुसरा वाघ त्या क्षेत्रात अतिक्रमण करित नाही. काळवीटांच्या खुरात एक ग्रंथी असते. धोका आढळला तर घाबरलेल्या काळवीटांचा कळप चारीदिशांना उधळतो. त्यावेळी त्यांची ग्रंथी पाझरते. द्रव गवतावर साडते व त्या वासावरून चुकलेली पिल्ले पुन्हा आपल्या कळपात येतात.

आवाज व हावभाव

अनेक वन्यजीव विशिष्ट आवाज व हावभावावरून आपल्या भावना व्यक्त करतात. एकमेकांना धोक्याचे इशारे देतात. माणूस वाघाच्या जवळ जायला लागला तर तो गुरगुरतो. जवळ येऊ नका, धोका आहे, असा इशाराच जणू तो गुरगुरण्यातून देतो. त्यानं डरकाळी फोडली की कोणत्याही क्षणी तो हल्ला करण्याच्या तयारीत आहे, असे समजायला हरकत नाही. वाघोबा घाबरले तर दात विचकावून फिस्करतात. वाघ-वाघिन्या प्रेम व्यक्त करण्यासाठी वेगळ्या प्रेमळ स्वरात डरकाळतात. प्रजोत्पत्तीच्या काळात गेंडा रेकल्यासारखा आवाज काढतो. दोन गेंड्यांत लढाई जुंपली असताना, तो डरकाळ्या फोडीत फुत्कार टाकतो. प्रजोत्पत्ती काळात बाराशिंगे तुतारीसारखा आवाज काढतात. वाघाचा वास लागला तर 'सावध! वाघ येत आहे!' असा धोक्याचा इशारा

देण्यासाठी सांबर 'ढाकड ढाकऽऽ ढाकऽऽ' असा आवाज काढते. ज्यावेळी ते भुंकल्यासारखा स्वर काढते त्यावेळी, वाघ अधिक जवळ आला आहे, तो क्षणार्धात हल्ला करण्याची शक्यता आहे, असा अर्थ काढून हरणांसारखे वन्यजीव जीव वाचविण्यासाठी दूर पळतात. भेकरंही धोका दिसताच कुत्र्यासारखे भुंकायला लागतात. चितळ कोऽहर, कोऽहर, काऽहर असा स्वर काढून इतरांना धोक्याचा इशारा देते. वाघ किंवा बिबळ्या किंवा रानकुत्री दिसताच वानर-माकडातील हुप्यानेता खवॉक खवॉक, या आवाजात सर्वांना सुरक्षितता पाळण्यासाठी धोक्याचा कं दील दाखवतो. गवा कुईऽ कुईऽऽ कुईऽऽऽ या स्वरात आपल्या भाऊबंदांना धोक्याची जाणीव करून देतो. लांडगा व कोल्हेही वेगवेगळ्या आवाजात आपल्या भावना व्यक्त करतात....कोल्हेकुई सर्वांना माहित आहे. कळपाला जमा करण्यास कोल्हे ओरडतात. अस्वलंही आपल्या मनातले भाव व्यक्त करण्यासाठी कसऽ कसऽऽ असा स्वर काढतात. वन्य प्राण्यांना माणसांसारखे बोलतायेत नसले तरी प्रेम, आनंद, भय या भावना ते आपल्या आवाजातून व्यक्त करतात.

विशिष्ट शारीरिक हालचालीतूनही वन्यजीव आपल्या भाव-भावनांचे प्रदर्शन करतात. त्यासाठी शोपटी, डोळे, पाय, कान इत्यादी अवयवांचा उपयोग करतात. माकड रागावले की टक लावून पाहते. वाघ रागावला की शोपटी जोरजोरात हलवितो. डोके खाली घेणे, कान मागे खेचणे, दात विचकावणे, अशी वाघाची

हालचाल दिसली की तो हल्ल्याच्या तयारीत असतो. शोपूट ताठ करून डोळे वटारले की तो आपल्या भक्ष्यावर एकदम हल्ला चढवितो.



प्रतिस्पर्ध्यावर हल्ल्याच्या तयारीत असताना गवा, सांबर, नीलगाय पुढील खुरांनी जमीन उकरतात, वेगात श्वास घेत फुत्कार टाकतात.

शरण आलेल्या आपल्या प्रतिस्पर्ध्यांचा, प्रत्येक प्राणी आदर करतो. खंडणी गोळा करणारे मानवी गुंडपुंड, अतिरेकी व खुनी दरोडेखोरांसारखे ते शरणागताला मरण देत नाहीत. शरणागतावर हल्ला करित नाहीत. एकमेकांच्या तोंडाला तोंड घासणे, जिभेने चाटणे, या कृतीद्वारे वन्यजीव प्रेम, आदर, मैत्री व सुरक्षिततेची भावना व्यक्त करतात. कुत्र्या-मांजराच्या पिल्लांची आई, त्यांना चाटताना आपण पाहिली असेलच.

अशाप्रकारे वन्यजीवांच्या गुढतेनं भरलेला अरण्याग्रंथ वाचण्याची कला तुम्हास अवगत झाली, की तुम्ही 'अरण्यविद्या वाचस्पती' व्हायला वेळ लागणार नाही!

●●

श्री. सुरेशचंद्र वारघडे
'सिंधु' पत्रकारनगर, सेनापती
बापट रोड, पुणे ४११०१६

काडेपेट्यांची

करामत

साहित्य : सात काडेपेट्या, सात ड्रॉईंग पिन्स, तंगीत कागद, पोस्टर कलर्स, ब्रश, फेव्हिकॉल, कात्री, टूथपेस्टचे झाकण, थर्मोकोल, इ.

कृती : प्रथम ४ काडेपेट्या एकावर एक चिकटवा. नंतर २ काडेपेट्या एकावर एक चिकटवा. आता एक काडेपेटी, २ एकावर एक चिकटवलेल्या काडेपेट्या व ४ एकावर एक चिकटवलेल्या काडेपेट्या या चित्रात दाखविल्याप्रमाणे, शेजारी शेजारी चिकटवा. आता काडेपेट्यांच्या ड्रॉवर्सना आकर्षक रंग द्या. या प्रत्येक ड्रॉवरला एक-एक ड्रॉईंग पिन लावा. तिचा हँडल म्हणून उपयोग होईल. आता काडेपेटीच्या वरच्या पृष्ठभागावर रंगीत कागद चिकटवा. या ड्रॉवर्समध्ये टाचण्या, यू पिन्स, रबरबँड्स, टोकयंत्र, सुई-दोरा इ. सारख्या वस्तू तुम्ही ठेवू शकाल. शिवाय तयार झालेल्या पायऱ्यांवर छोट्याछोट्या आकर्षक वस्तू, खेळण्यातल्या गाड्या, चित्रे ठेवू शकाल. टूथपेस्टच्या झाकणावर थर्मोकोलचे छोटे छोटे तुकडे जोडून कुंडीही तयार करता येईल. तिला आकर्षक रंग देऊन, तीही तुम्हाला या पायऱ्यांवर ठेवता येईल.

मग करून तर पाहा! काडेपेट्यांच्या वापरातून अजून काय काय करता येईल? याच्या कल्पना लढवा. प्रत्यक्ष करून पाहा अन् आम्हालाही कळवा. यासाठी तुम्हाला, राजहंस प्रकाशनने प्रकाशित श्री. सतीश देशपांडे, पुणे केलेले 'काडेपेट्यांची करामत' हे याच लेखकाचे पुस्तक, निश्चितच उपयोगी पडेल

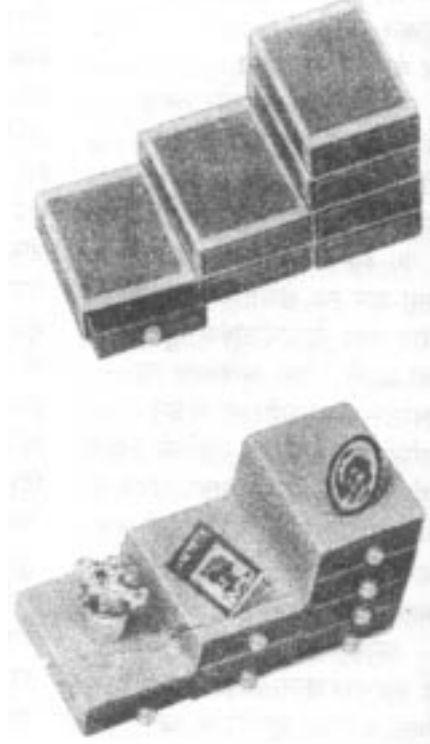

आणि गणितातील एका नव्या शाखेचा जन्म झाला!

आज फेर्मा त्याच्या आवडत्या गणितातील एका कूट प्रश्नात डोकं घालून बसला होता. प्रश्न असा होता 'सरदार मेरे आणि त्याचा मित्र फाशांचा खेळ खेळायला बसले. मेरेने आपले दान सहा तर मित्राने चार ठरवले. मेरेला जिंकण्यासाठी चार हे दान तीन वेळा पडण्याची आवश्यकता होती. त्यापैकी मेरेला सहा दोन वेळा आणि मित्राला चार दान एकदा पडले. मात्र महत्वाचे काम आल्याने खेळ थांबला. कामावरून परतल्यावर त्यांना दिसले की, नोकराने खेळ आवरला होता. शेजारी प्रत्येक खेळीवर लावलेल्या सोन्याच्या नाण्यांचा ढीग. प्रश्न होता की, खेळ शेवटपर्यंत न खेळल्याने नाण्याचे वाटप कसे करायचे?'

हाच प्रश्न फेर्माला सतावत होता. चार वा सहा पैकी कोणता आकडा जास्त वेळा येईल? पण छे! असं असतं तर आधीच तो

आकडा ठरवून जिंकणं सोपं झालं याचा अर्थ आकडे ठराविक क्रमाने येत नाहीत. पण जरी एक आकडा सारख्याच प्रमाणात येणार. म्हणजेच कोणत्याही आकडाची जिंकण्याची शक्यता ही दुसऱ्या आकडा इतकीच राहणार. मेरेला सहा दान दोन वेळा तर मित्राला एकदाच पडले होते. म्हणजे मेरे जिंकण्याची 'शक्यता' मित्रापेक्षा दुप्पट होती. म्हणून नाण्याचे तीन भाग करून दोन भाग मेरे तर एक मित्राला द्यावा.

...फेर्माने प्रश्न सोडवला. इतकेच नव्हे तर गणितातल्या एका नव्या शाखेला जन्म दिला. आजवर प्रश्नाचे निश्चित/ ठाम उत्तर मिळेल असेच प्रश्न गणिताने सोडवणे शक्य होते. पण आता विशिष्ट गोष्ट घडण्यातली शक्याशक्यतेची सीमारेषा गणिताने ठरवणं शक्य झालं होतं. आता 'संभव' शक्य झाला होता.

बद्रुद्दिनकाका म्हणजे समीरचे दोस्त. त्यांच्या दुकानाला रोज एकदा तरी भेट दिल्याशिवाय समीरला चैन पडत नसे. बद्रुद्दिन बोहरी यांचे रद्दीचे दुकान होते. रद्दीचे, पण किती मजेदार रद्दी होती त्या दुकानात! किती तऱ्हेतऱ्हेचा माल त्यात असे! पाहता पाहता समीरचे डोळे दिपून जात. हंड्या-झुंबरे, टोल्याची उंच घड्याळे, तीन-चाकी सायकल अन् चार चाकी बाबागाडी, सुंदर मूर्ती, जडावाचे दागिने, बुद्धिबळाचे पट, समया, सोंगट्या, चहादाण्या अन् सुरया...

“काका, त्या सुरईत राक्षस असेल का हो? जपानमधून आणलीत का हो ती जादूची चहादाणी? आणि तो गालिचा कुठे मिळाला तुम्हाला? इराणमध्ये? उडता गालिचा आहे का तो?” समीरचे एकेक प्रश्न ऐकून

बद्रुद्दिनकाकांना गंमत वाटायची. आणि मग दोघे गप्पागोष्टी करण्यात रंगून जात.

दुकानात काही नक्षीदार कपाटे होती. जुन्या कपाटाला चोरकप्पा असे. चोरकप्पा म्हणजे बाहेरून कोणाला दिसणार नाही, असा गुप्त खण. समीरला हे माहीत होते. म्हणून एक दिवस त्याने विचारले, “काका, त्या कपाटाला चोरकप्पा आहे का हो?”

आणि बद्रुद्दिनकाका हसून म्हणाले, “होता, पण तो चोराने नेला!” आणि त्यांनी त्याला कपाट फिरवून दाखवले. तर कपाटाला मागची बाजूच नव्हती ते मोडके कपाट होते.

“हात्तिच्या!” समीर म्हणाला आणि त्याची नजर दुसऱ्या वस्तूकडे वळली.

“अय्या!” तो म्हणाला, “किती तऱ्हेतऱ्हेचे दिवे आहेत हो तुमच्या दुकानात! तो छोटा चिमुकला दिवा किती छान आहे!”

“कोणता रे बेटा!”

“तो पणतीसारखा दिसणार! अल्लाउद्दिनचा जादूचा दिवा आहे का तो?” बद्रुद्दिनकाका खोऽखो हसले. “अरे, कसली आली जादू नि बिदू, समीर! हा जुना दिवा माझ्याच माळ्यावर सापडला मला. तेल घातलं तरी पेटत नाही. काढला झालं रद्दीत!”

समीर आणि त्याचा जादूचा दिवा

भा. रा. भागवत

“बाप रे! कुतुब मिनार एवढा केक! आणि टोपलं भरून पेढे!”

“आणि हे काय येतंय ग खिडकीतून भिरभिरत?”

समीरला रद्दीच्या दुकानात जादूचा दिवा मिळाला. तो घासल्यावर त्यातून राक्षस बाहेर आला. त्याने काय काय केले हे वाचूया भा. रा. भागवत यांच्या या कथेत...



समीर खूप वेळ त्या दिव्याकडे पाहात राहिला. त्याला तो फारच आवडला होता. गंजलेला आहे खरा, पण घासून साफ करता येईल आणि...

“काका! याची किंमत खूप असेल ना हो? शंभर-दोनशे रुपये? मला आईने वाढदिवसाचे दोन रुपये दिले आहेत आणि बाबांनी पण दोन. चार रुपयांत कसा मिळणार हा दिवा?”

“मग त्या चार रुपयांचं तू दुसरं काही आण!” बद्दुद्दिनकाका हसत म्हणाले, “तुला ते दिवटं एवढं आवडलं असेल तर घे तसंच बक्षीस! माझ्याकडून तुला वाढदिवसाची भेट!”

हे ऐकून समीरला इतका आनंद झाला की त्याचे डोळे भरून आले. “थँक्यू, काका थँक्यू!” तो म्हणाला आणि दिवा घेऊन उड्या मारतच घरी पळाला.

“आई! हा बघ अल्लाउद्दिनचा दिवा! बद्दुद्दिनकाकांनी मला बक्षीस दिला! आहे की नाही अगदी सेम?”

बाबा नुकतेच घरी आले होते. खुर्चीत बसून संध्याकाळचा पेपर वाचत होते. त्यांनी पेपर बाजूला केला आणि ते नाक मुरडत म्हणाले, “मजेदार आहे, फक्त जरा साफ करायला हवा.”

समीर जेवला आणि झोपायला गेला, पण तोही हातात दिवा कवटाळून. त्याच्या मनात किती मजेमजेचे विचार येत होते, त्यामुळे बराच वेळ त्याला झोप आली नाही. आणि मग केव्हा डोळे मिटले तेही

त्याला कळले नाही. झोपेत लोळताना दिवा कधी खाली पडला तेही त्याला समजले नाही...

“समीर! अरे समीर!” आईची हाक ऐकू आली तेव्हा तो उठून बसला.

“समीर!” आई स्वयंपाकघरातून ओरडत होती, “अरे, हे बघ काय गंमत आहे ती!”

समीर धावतच स्वयंपाकघराकडे गेला.

आईने तो जुना दिवा घासून साफ केला होता. किती लखलखीत दिसत होता तो!

पण समीर तिथे पोहोचला त्याच वेळी काय चमत्कार घडला पाहा!

“आई ग!” आई ओरडली.

“बाप रे!” समीर ओरडला.

दोघेही घाबरली होती. कारण त्यांच्यापुढे एक काळाकभिन्न राक्षस उभा होता. धिप्पाड, ताडमाड उंचीचा राक्षस आणि तो खदाखदा हसत होता.

“डरो मत, बीबीजी!” राक्षस म्हणाला, “हम है दिये का राक्षस!”

आता समीरच्या लक्षात आले. त्याने एक आवंढा गिळला आणि तो म्हणाला, “आई, भिऊ नकोस. तो दिव्याचा राक्षस आहे. तो आपलं ऐकेल. आपण जे मागू ते तो आणून देईल.”

आणि राक्षसाकडे वळून तो म्हणाला, “राक्षसा-राक्षसा!”

“जी हुजूर!”

“तुमकू मालूम है? आज हमारा वाड-वाड-वाड...आपलं सालगिरी है!”

राक्षस हसून म्हणाला, “मराठीत बोला, छोटे मालक! मला मराठी कळतं. सांगा मी काय करू?”

आता आई पण सावरली होती. तिला बोलायला जोर आला होता. ती ओरडली, “आज या पोराचा वाढदिवस आहे. कळलं ना? मग काहीतरी आण की मेल्या!”

आणि काय मजा झाली पाहा!

राक्षस एकदम दिसेनासा झाला. स्वयंपाकघराच्या छोट्या खिडकीतून तो गेला तरी कसा? समीर नि त्याची आई गोंधळून बघताहेत तो... धुडूम! राक्षस परत आलासुद्धा आणि कितीतरी छान छान खाऊ घेऊन आला.

“बाप रे! कुतुबमिनारएवढा केक! आणि टोपलंभरून पेढे!”

“आणि हे काय येतंय ग खिडकीतून भिरभिरत? ही चक्रं आहेत की भिंगच्या आहेत!”

अरे समीर, तिकडून येताहेत त्या जिलब्या आहेत आणि इकडून येताहेत त्या चकल्या आहेत! कमाल केलीस राक्षसा तू!” आई बोलली

पण राक्षस जागेवर होता कुठे?

“हा: हा: हा:” याचे हसणे हवेत विरत गेले आणि तो दिसेनासा झाला होता.

केक-जिलेबी नि चकली! सारेच आवडीचे पदार्थ. दोघांनी पोटभर खाऊ खाल्ला, “समीर! बाळ, बाबांसाठी राखून ठेव थोडा खाऊ.”

समीरला ते सांगायला नकोच होते आणि खाऊ तर इतका होता की जेवणघर त्याने भरून गेले होते.

समीरने पोटावरून हात फिरवला. त्याला वाटले वा! फीस्ट तर मस्त झाली! आता कुठेतरी चक्कर मारून येऊ या.

त्याला दिव्याची आठवण झाली. तो दिवा घेऊन अंगणात गेला आणि दिव्यावरून हात फिरवीत म्हणाला, “दिव्याच्या राक्षसा-दिव्याच्या राक्षस!”

“बोला मालक!” समोर मोठी सावली पडली होती. दिव्याचा राक्षस येऊन हजर झाला होता.

“दिव्याच्या राक्षसा! तू झकास जेवण दिलंसं. आता ते पचायला हवं ना? मला कुठेतरी फिरायला जावंसं वाटतंय. नेतोस का?”

“चला की साहेब!” असं म्हणून राक्षसं खाली वाकला.

“नीट चढा बरं का साहेब?” तो म्हणाला, “घोडा जरा उंच आहे.”

आपण झाडावर चढतो ना, तसा समीर त्याच्या पायांना धरून वर चढला आणि पाठीवर स्वार झाला.

घट्ट धरून बसा, साहेब!” असं म्हणून राक्षसानं झुमकून उडी मारली आणि तो आकाशात उडाला...

झूं-झूं-झूं... सों-सों-सों...

जोराचा वारा वाहत होता; पण तरी समीर पडला नाही. कारण त्याने राक्षसाचे लांब लांब केस पकडून धरले होते. घोड्याचा लगाम धरावा तसे. पहिल्याने तो घाबरला होता, पण मग त्याची भिती गेली आणि तो मजेने इकडे तिकडे पाहू लागला.

“ते खाली काय दिसतंय रे राक्षसा? कोणत्या देशावरून चाललोत आपण?” त्याने खाली पाहात विचारले. “आपला भारतच आहे का तो?”

“नाही, भारत केव्हाच मागे पडला! आपण एक गिरकी घेऊन चक्रिस्तानवरून चाललो आहे. तेही गेलं आणि आता हा उजवीकडे चिंगी देश आला!”

“राक्षसा! चिंगी नाही. चीन. तो चीन पण गेला! खाली तर पाणी दिसतं आहे!”

“तो चिंगीचा समुद्र आहे आणि ही झंपाणची बेटं.”

“म्हणजे जपान! कळलं! तुला नीट बोलता येत नाही, राक्षसा!

“साहेब, आता आलं पुन्हा पाणी! हा फाशीपिक महासागर.”

“म्हणजे पॅसिफिक! अरे बाप रे! हा तर संपता संपणार नाही. एवढा मोठा महासागर!

“पण मी बघा किती चटकन नेतो तुम्हाला त्या समुद्रावरून! एक... दोन...तीन...”

आणि दहा आकडे मोजायच्या आत त्यांनी तो महासागर ओलांडला.

“आता जो किनारा दिसतोय ना, तो हंबेरिका देश- बरं का साहेब?”

“तुला अमेरिका म्हणायचंय.”

“तो बघ स्वातंत्र्यदेवतेचा पुतळा!”

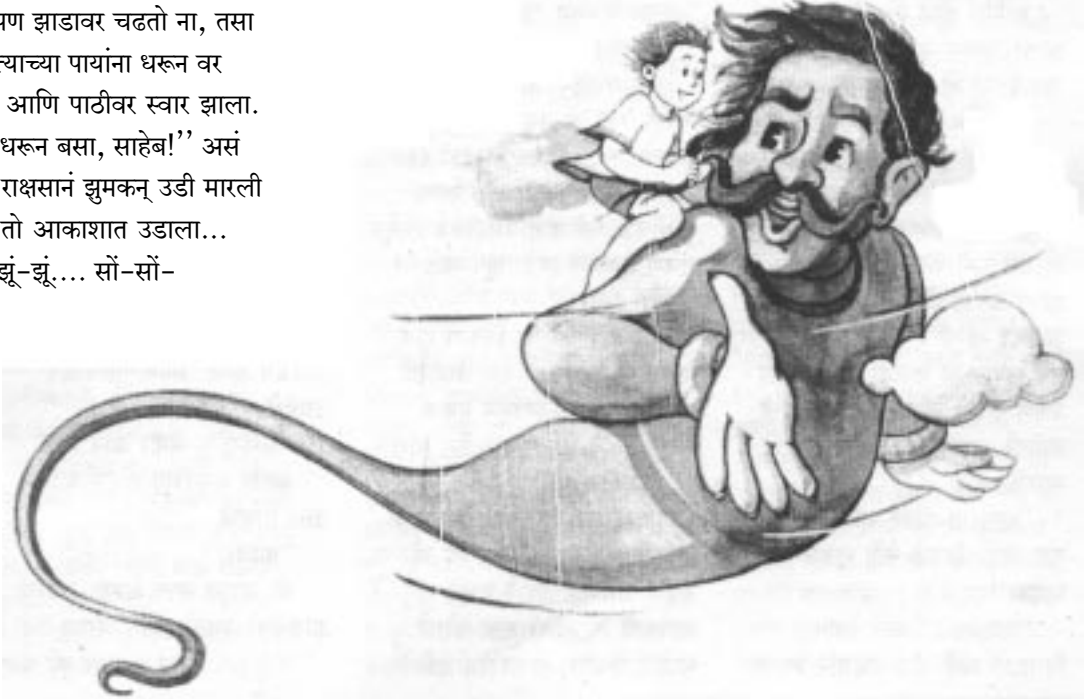

“काय भलता वेग आहे रे तुझा!”
समीर म्हणाला. “हां हां म्हणता
सारा अमेरिका खंड तू ओलांडलास!
आता पुन्हा सारं पाणीच पाणी!”

“हटलांटिक!”

“अरे हट! नीट बोल की!”

समीरने त्याला झापले.

“अटलांटिक!”

“तेच! तो महासागरदेखील संपत
आला. आणि आता आला हा
हार्षिक खंड!”

“आफ्रिका! आणि आता खाली
दिसतंय ते सहाराचं वाळवंट!”

पण राक्षसाचे बोलणे अर्धेच
राहिले. एकाएकी धूळच धूळ
उडाली. धुळीचे वादळ. आंधी!

“डोळे मिटून घ्या, साहेब!”

समीरनं डोळे मिटले म्हणून बरं
झालं! त्याच्या डोळ्यांत धूळ गेली
असती तर तो आंधळा झाला असता.

“हे अरबस्तान असणार!” तो
पुटपुटला. “अशी वाळूची वाळवंटं
तिथेच असतात म्हणे!”

इतक्यात राक्षसाने आपला वेग
एकदम कमी केला होता. हळूहळू तो
खाली उतरत होता. आणि मग तो
अलगद खाली टेकला. समीरला लागू
नये म्हणून तो पालथा पडला होता
आणि खाली चांगली हिरवळ होती.
समीरने त्याच्या पाठीवरून उडी
मारली.

“समोरचा डोंगर पाहिलात? त्यात
गुहा आहे. तिकडे नेतो तुम्हाला
साहेब!”

“कशाला?” असे समीर विचारतो
आहे तोच राक्षसाने त्याला उचलून

खांद्यावर घेतले होते. भराभरा पावले
टाकीत त्याने त्याला त्या डोंगराकडे
नेले आणि डोंगरातल्या गुहेपुढे उभे
केले.

“आता काय म्हणाल, छोटे
साहेब? शिळा उघड!”

समीरने समोर पाहिले तर गुहेला एक
मोठे दगडी दार होते. तो म्हणाला,
“शिळा नाही! तिळा उघड!” आणि
दार आपोआप उघडले. समीर आत
शिरला. त्याला वाटले, गुहेत अंधार
असेल पण नाही. गुहेत लखख उजेड
होता. जिकडे तिकडे हिच्या-
माणकांचे नि दागिन्यांचे ढीग पडलेले
होते. खुंट्यांवरून भारी भारी कपडे
टांगलेले होते.

“अरेच्या!” तो पुटपुटला.

‘अल्लाउद्दिनच्या राक्षसाने मला
अलीबाबाच्या गुहेत आणलं!’

त्या रत्नांच्या तेजाने त्याचे डोळे
दिपले. पण तो नुसताच पाहता
राहिला. त्याने त्यांतले एकही रत्न
उचलले नाही. त्याचे लक्ष आता
दुसरीकडे गेले होते. भिंतीकडे लागून
रांजण ठेवलेले होते. खूप मोठे चाळीस
रांजण.

प्रत्येक रांजणावर झाकण होते.
पाहता पाहता ती झाके उघडली
आणि एकेका रांजणातून एकेक माणूस
बाहेर पडला. चाळीस माणसे.

“चाळीस चोर!” समीर पुटपुटला.

त्या चाळीस चोरांत एक उंच होता.
एटबाज होता. तो चोरांचा नाईक
असणार. त्याने टाळी वाजवली
त्याबरोबर एका चोराने भरजरी
पोषाख, रत्नजडीत दागिने समीरच्या



अंगावर चढवले.

‘वा रे वा!’ समीर पुटपुटला ‘यांनी
तर माझा नवरदेव केला!’ समीर
आश्चर्याने डोळे फिरवतो आहे तोच
त्याच्या कानात आवाज घुमला.

टाप् - टाप् - टाप्

‘घोड्यांच्या टापा या!’ तो
पुटपुटला. “बाहेर घोडेस्वार
येताहेत!”

होय. ते घोडेस्वारच होते. गुहेच्या
दाराशी येऊन ते थांबले. त्यांच्या
पुढान्याने टाळी वाजवली, ती समीरने
ऐकली.

“तिळा उघड!” तो माणूस ओरडत
होता. आणि गुहेचे दार उघडले.

“समीर! - समीर कौन है?”

आणि समीरच्या तोंडून चटकन्
उत्तर निघाले

‘हाजिर!’

तो माणूस आत आला. त्याच्या
डोक्यावर पगडी होती. अंगात उंची
(पान ६७ वर पुढे चालू)

सहजे तरी अवधारा
 वक्तृत्वा अवधानाचा होय चारा!
 तरी दोंदे पेलती अक्षरां! प्रमेयाची!
 अर्थ बोलाची वाट पाहे!
 तेथ अभिप्रावोचि अभिप्रायाते विये।
 भावाचा फुलोरा होत जाये।
 मतिवरी ॥

वक्त्याच्या वक्तृत्वाला श्रोत्यांचा अवधानरूपी चारा मिळाला की, त्याच्या प्रत्येक अक्षररूपी अवयवाला सिद्धांतरूपी पुष्टी पेलण्याचे सामर्थ्य येते. अर्थ जणू प्रकट होण्यासाठी वाट पाहातो. शब्द बाहेर पडू लागले की, आपोआप एका विचारातून दुसरा विचार स्फुरू लागतो आणि बद्धीवर नवविध रस, भाव याचा फुलोरा ओसंडू लागतो. चांगला वक्ता आणि चांगला श्रोता यांच्या संवादातून येणाऱ्या सुखद अनुभवाचे ज्ञानेश्वरांनी जे वर्णन केलंय तो अनुभव आपण सर्वजण छानसं भाषण ऐकताना घेत असतो. आज विविध ठिकाणी, विविध विषयांवर, वेगवेगळ्या दर्जाच्या रसिकांसमोर मी सहजपणे व्याख्याने देत असतो. वक्ता म्हणून मी कसा घडत गेलो. याचा विचार करताना, मागे वळून पाहाताना, मी थेट माझ्या बालपणात जाऊन पोहोचतो.

माझे पणजोबा हे अतिशय विद्वान आणि रसाळ विवेचन करणारे प्रवचनकार! त्यांचा वारसा माझ्या वडिलांनीही चालवला. वडील किर्तन-कारही झाले. जवळजवळ ६५ वर्षे त्यांनी कीर्तन केले. लहानपणी मी त्यांची नकल करत असे. मित्र जमवायचे आणि त्यांच्यासमोर माझे कीर्तन सुरू! एक दिवस वडिलांच्या हे लक्षात आले. त्यांनी माझं कौतुक पुरवलं. स्वतः काही कीर्तने मला



लिहून दिली. ती मी उत्साहाने पाठ केली. त्यावेळी आवाजही बरा होता. हळूहळू मी मोठ्यांसमोरही कीर्तने करू लागलो. त्यातून मिळालेला सभाधीटपणा पुढे कॉलेजमध्ये गेल्यावर उपयोगी पडला.

गर्दीची भीती मला लहानपणापासून कधीच वाटली नाही. शाळेत विद्यार्थी संघटनेचे काम मी करित असे. कॉलेजात संस्कृत वाङ्मय मंडळ, मराठी वाङ्मय मंडळ यांचा मी अध्यक्ष होतो. तिथले उपक्रम राबवण्यात अस्मादिकांची स्वारी आघाडीवर असायची. तेव्हा एक गमतीचा उद्योग आम्ही करत असू. कार्यक्रम सुरू होण्यापूर्वी पाच मिनिटे दिली जात. श्रोत्यांनी अध्यक्षांना प्रश्न विचारायचे. अध्यक्ष आमच्यातलाच कुणीतरी! उत्तर देताना कशी याची भंबेरी उडतेय, हे पाहायला सर्व सभा उत्सुक. बहुतेकजण अध्यक्ष व्हायला घाबरत तर मला मोठे स्फुरण चढायचे. अकल्पितपणे कोणतेही प्रश्न येत. त्यांची उत्तरे द्यायची यातून ज्याला प्रत्युत्पन्नमतिव किंवा हजरजबाबीपणा

म्हणतात तो वाढला.

जाहीर व्याख्यानांना सुरुवात मी १९५२ पासून केली. वाशीमला अध्यापक म्हणून काम करित होतो. तेथे गणेशोत्सवात ऐनवेळी एक वक्ते आले नाहीत, त्यांची जागा भरून काढण्यासाठी मी 'भवभूती' या संस्कृत नाटककाराविषयी बोललो. ते छान झालं असावं, कारण हळूहळू ठिकठिकाणी आमंत्रणं येऊ लागली. आत्मविश्वास वाढत गेला. सुरुवातीला कोणत्या विषयावर बोलायचं, कोणते मुद्दे, त्यांचा क्रम इ. विषयी टिपणं काढायचो. मग मात्र असा विश्वास आला की, टिपणांची गरज नाही, असे वाटू लागते. एकदा सुरुवात छान झाली की, मुद्दे आपोआप स्फुरत जातात. एका विचारातून दुसरा विचार आपोआप उमलत जातो. कधीकधी तो आपल्यालाही अकल्पितपणे सुचलेला असतो. बोलत असताना श्रोत्यांच्या साक्षीने व्यासपीठावर ते स्फुरण चढतं आणि सुरुवातीला ज्ञानेश्वरांनी वर्णन केले त्या अनुभवाची प्रचीती येते.

अर्थात हे स्फुरण असं आपोआप आल्यासारखं वाटलं ना तरी, त्यामागे व्यासंग खूप महत्वाचा असतो. लहानपणापासून मी पुस्तकवेडा आहे. अभ्यासासाठी नेमलेल्या त्या पुस्तकाच्या अनुषंगाने, मी त्या लेखकाची सगळी पुस्तके अधाशीपणाने वाचून टाकायचो. एवढंच नाही तर, त्या लेखकाविषयी इतरांनी लिहिलेलंही वाचीत असे.

प्रीठ वयात ललित वाङ्मयाचा कंटाळा येऊ लागला. त्यानंतर वैचारिक, तत्त्वज्ञानविषयक वाङ्मयाची गोडी लागली, ती आजतागायत टिकून आहे. वाचनातील संदर्भ आवश्यक तेव्हा जागे होतात. लहानपणी केलेलं पाठांतरही असंच उपयोगी पडतं. काही वेळा पाठांतर करताना अर्थ समजत नसला तरी, उच्चारशुद्धी होते आणि अर्थ कळायच्या वयात त्याचे संदर्भ लक्षात येतात. तसंच वाचाशुद्धीचे कायमचे संस्कार तुमच्यावर होतात. त्यामुळे आपण उच्चारत असलेल्या प्रत्येक वर्णाला न्याय दिला जातो.

व्यासंग ही एक तपश्चर्याच असते. वक्त्याला ती आवश्यकच असते. कारण श्रोत्यांना नुसतं शब्दांच्या आतषबाजीने दिपवून टाकणं, हे तात्पुरतं आकर्षक वाटलं तरी अर्थ श्रोत्यांच्या अंतःकरणात शिरायला हवा. ज्ञान तर हवंच, पण ते व्यक्त करायला शब्द-सामर्थ्यही हवं.

चांगला वक्ता होण्याची पहिली पायरी म्हणजे चांगला श्रोता होणं.

वार्ता बसणारे सर्वच विद्यार्थी खरंखुरं ऐकत असतात असं नाही. ऐकण्याच्या इच्छेतून अभिरूची तयार होते. चांगलं काय, वाईट काय समजायला लागतं. गीतेमध्ये

शिक्षणाच्या तीन पायऱ्या सांगितल्या आहेत. **जाणून घेण्याची उत्सुकता-नम्रता, जिज्ञासा आणि सेवा.** त्या समजून वागणारा विद्यार्थी हा उत्तम श्रोता आणि नंतर उत्तम वक्ता होऊ शकतो.

पूर्वी वक्तृत्व हे ज्ञानदानाचं साधन होतं. पण हल्ली वक्तृत्वाचा विकास कलेच्या अंगाने होऊ लागला आहे. एखादी गाण्याची मैफल ऐकली की, धुंद व्हायला होतं. तसं प्रा. शिवाजीराव भोसल्यांचे किंवा बाबासाहेब पुरंदर्यांचं भाषण ऐकलं, की माणसं आनंदात तरंगत घरी परत जातात. काहीवेळा तुम्ही ज्ञानानुभवात रंगून जाता तर, काहीवेळा कलानुभवात! श्रोत्यांना असा आनंदाचा अनुभव देणारा वक्ता खरा तयारीचा असतो.

प्रत्येक वक्त्याची स्वतःची शैली असते. उदा. अस्सल विनोदाने श्रोतृ-समुदायाला हसवणारे दादासाहेब खापर्डे, मृदु मुलायम ओघवत्या वाणीचे बाबासाहेब खापर्डे, पु. भा. भावे यांचं आक्रमक, भावगर्भ, काहीसं भडक वक्तृत्व, ज्ञानमत्ता आणि शब्दसंपदा यांचा सुंदर मेळ असल्यानं, अतिशय संथ लयीत चालणारं, तरीही अत्यंत प्रभावी असं दादा धर्माधिकारीचं बोलणं-अशा थोर वक्त्यांची भाषणं ऐकण्याचं भाग्य मला लाभलं. त्यातून मी नकळत घडत गेलो. मात्र, दुसऱ्याचं अनुकरण हे जसंच्या तसं करण्याचा मोह कधीही होऊ दिला नाही. माझे विचार, माझी शैली, माझं स्वत्व यांच्या जपणुकीतून माझं व्याख्यान हे खास माझं म्हणूनच श्रोत्यांपर्यंत मला पोहोचवायचं असतं. व्याख्यानांचा एक फायदा निश्चित झाला तो म्हणजे, लोकसंग्रह वाढत

गेलो, लोकप्रियता वाढली, कामामध्ये लोकांना सहभागी करून घेणं सहज जमत गेलं.

या यात्रेत अनेक अनुभव आले. एखादं व्याख्यान श्रोत्यांना भावत नाही. पण आपलाच आपल्याला शोध लागतो. तो खूप आनंददायी असतो. 'अमृताचा धनु' कार्यक्रमाचं विवेचन करताना प्रत्येकवेळी मी भारावून जातात. कारण ज्ञानेश्वर-समाधीच्या वर्णनासारख्या अनेक प्रसंगातच ते सामर्थ्य आहे. संजीवन समाधीच्या सप्तशताब्दीच्यावेळी आळंदीला तो प्रसंग वर्णन करत होतो. "श्रोतेहो तो हाच दिवस, हीच वेळ आहे आणि हेच ठिकाण..." ज्ञानेश्वरसमाधीचा अख्खा प्रसंग श्रोत्यांच्या डोळ्यांसमोर साक्षात् उभा केला... सर्वांचे डोळे पाणावलेले होते. हा आणि असे प्रसंग खूप काही देऊन जाणारे असतात.

मित्रांनो, उत्तम वक्तृत्व हे ही म्हटलं तर, एक कलासाधना आहे-म्हटलं तर अवघड; पण प्रयत्न करत राहायला तर हरकत नाही. त्यामुळे तुम्ही स्वतः तर समृद्ध होताच पण ऐकणाऱ्यालाही स्वतःबरोबर घेऊन जाता. वक्ता म्हणून माझ्या घडणीचा आलेख तुमच्यासमोरमांडायचा प्रयत्न केलाय. पण मी देत असलेले प्रत्येक व्याख्यान हा माझ्यासाठी आनंद देणारा नवा शोध ठरतो, तो त्यातील उत्फूर्ततेमुळे! ती टिकवण्यासाठी मी सतत वाचत असतो, विचार करतो, त्यांना शब्दात अभिव्यक्त करतो. महत्वाचं म्हणजे समोरच्या श्रोत्यांशी माझ्या मनाचा, बुद्धीचा संवाद चालू असतो. ●●

प्रा. राम शेवाळकर
'पर्णकुटी' हॉटेलजवळ, डागा लेआऊट,
अंबाझरी मार्ग, नागपूर, १०

इतिहासाची व्याख्या तशी फार सोपी आहे. 'इति-ह-अस', ही इतिहास शब्दाची फोड. 'भूतकाळात घडलेल्या महत्त्वाच्या घटनांची क्रमवार ठेवलेली नोंद' इतक्या साध्या शब्दात ती सांगता येते. इतिहास सर्वव्यापी आहे. "इतिहास" म्हणजे शालेय इतिहासाच्या पुस्तकातून मांडला जाणारा विषय अशी आपली चुकीची समजूत असते. परंतु शिवाजी, पेशवे, स्वातंत्र्याची चळवळ याच विषयांपुरता इतिहास मर्यादित आहे, असं मानणं चुकीचं आहे. भाषा, शास्त्र, गणित या तिन्ही शिक्षण शाखांनाही आपापला इतिहास आहे. तो नसता तर, त्या त्या क्षेत्रातल्या प्रगतीची जाणीव, आपल्याला कधीच झाली नसती. अशी आहे इतिहास शब्दाची व्याप्ती.

हेच सूत्र गृहीत धरून काहीवर्षांपूर्वी मी पुणे शहराच्या इतिहासाचा अभ्यास करायचे ठरविले. आजच्या प्रचंड विस्ताराच्या पुण्याचे स्वरूप, तीन-चारशे वर्षांपूर्वी एखाद्या छोट्याशा खेडेगावाएवढे लहान होते. हे जेव्हा मला समजले तेव्हा तर, माझ्या मनातली ही उर्मी जास्तच बळावली. बघता बघता सात वर्षांचा काळ गेला तरी, माझे संशोधन चालूच राहिले. त्यावेळी असे जाणवलेकी, पुणेच नव्हे तर, महाराष्ट्रातल्या लहान मोठ्या गावांनाही आपापला इतिहास आहे. त्यावरही संशोधन झाले पाहिजे. अशा संशोधनाच्या प्राथमिक पायऱ्या, आपल्या शालेय वयातही आपण सहज पार करू शकतो. यातूनच या विषयातली गोडी निर्माण झाली तर, मोठेपणी

शोध गावाच्या इतिहासाचा

अविनाश सोवनी

जाणत्या वयात, आपण खूप काही काम करू शकतो, अभ्यास करू शकतो आणि संशोधनही करू शकतो.

संशोधनाची सुरुवात, आपण निवडलेल्या विषयासंबंधी, प्राथमिक माहिती गोळा करण्यापासून होते. प्राथमिक माहितीची विभागणी झाली की, एकेक संदर्भ घेऊन, त्याला पूरक अन्य काही माहिती मिळवणे व त्यांची परस्पर तुलना करून ते खरे-खोटे ठरविणे, हा उद्योग करणे प्राप्त असते. असे सर्व संदर्भ तपासले की, आपणाजवळ विस्तृत माहितीचा संग्रह तयार होतो. त्यावरून आपण ठाम निष्कर्ष काढू शकतो. सरतेशेवटी, या सर्व संदर्भांना व निष्कर्षांना गृहीत धरून आपल्या विषयाचे सुसूत्र लेखन करणे, हा भाग सगळ्यात शेवटचा.

इतिहास संशोधनाच्या कामाची ही ढोबळ मानाने केलेली विभागणी आहे. ही सगळीच कामे आपण काही शालेय वयात करू शकत नाही, परंतु माहिती मिळवणे आणि तिचे व्यवस्थित संकलन करणे, हे काम आपल्याला सहज करता येईल.

आपल्यांपैकी प्रत्येकालाच आपल्या गावाची माहिती, गावाचा इतिहास जाणून घेण्याची ओढ वाटते. परंतु अवघड काम म्हणून आपण, गावाच्या इतिहासाचा मागोवा घेण्याचे फारसे मनावर घेत नाही. तसे न करता, आपल्या गावाची माहिती गोळा करणे आणि

आपल्याला जमेल तशी ती लिहून ठेवणे हे काम आपण, एक छोटा प्रकल्प म्हणूनही करू शकतो. शाळेतल्या शिक्षकांनी, मुलांचे गट करून, असा प्रकल्पही राबविण्यास हरकत नाही. असा प्रकल्प हाती घ्यावयाचे ठरवले तर, त्यासाठी कोणकोणत्या गोष्टी आवश्यक आहेत; याची थोडक्यात माहिती मी या लेखात देत आहे.

१. प्रत्येक लहान मोठ्या गावात, तलाठी कार्यालयात गावाचा नकाशा उपलब्ध असतो. त्याची प्रतही आपल्याला मिळू शकते. हे नकाशे ठराविक कालांतराने, पुन्हा पुन्हा तयार केले जातात. असे नकाशे मिळवून प्रथम त्यात दाखविल्याप्रमाणे गावात फेरफटका मारून संपूर्ण परिसराचे अवलोकन करणे आवश्यक आहे. त्यामुळे कोणतीही महत्त्वाची ठिकाणे आपण चटकन नकाशावर मांडू शकतो.

२. गावातील ऐतिहासिक काळातील वास्तू, इमारती वगैरे

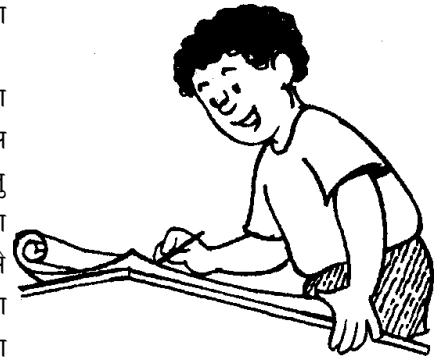

शाबूत असतात. त्यांच्या जागा नकावर मांडून त्यांना क्रमांक द्यावे व त्यानुसार एक यादी करून ठेवावी. यामध्ये, जुने ऐतिहासिक वाडे, नदी किंवा ओढ्याकाठचे घाट व पूल, मंदिरे, मारुती, म्हसोबाच्या घुमट्या, झाडांचे पार व त्यावरील देव, मशिदी, पीर, दर्गे, समाध्या, सती किंवा वीरगळांचे दगड, बांधीव तलाव, विहिरी अशा सर्व प्रकारच्या वास्तू अंतर्भूत आहेत. काही गावाभोवती जुनी तटबंदी असते. त्याला वेशीचे दरवाजेही असतात. बऱ्याच वेळा वेस शिल्लक असते पण तट पाडून त्यावर घरे झालेली असतात. तरीही तटांच्या पायाची भिंत ओळखता येते. त्या भिंतीचा मागोवा घेत घेत जुन्या तटाची जागा नकाशावर दाखवता येते. त्याचप्रमाणे या सर्व वास्तूंची प्रकाशचित्रे काढून त्यांच्या प्रतीवर प्रकाशचित्रे काढल्याची तारीख, वेळ व कोणी काढले याचा उल्लेख करून ठेवणे आवश्यक आहे. तसाच उल्लेख नकाशावरही असणे आवश्यक आहे. याचा उपयोग पुढील काळातील संशोधनासाठी निश्चित पुरावा म्हणून होऊ शकतो.

३. गावातील महत्त्वाच्या ठिकाणांची नोंद केल्यावर त्या त्या ठिकाणाविषयी माहिती गोळा करणेही तितकेच आवश्यक असते. गावातील जाणकार किंवा वृद्ध मंडळींना गावातील विविध वास्तूविषयी विचारले असता, त्यांच्या आठवणी पुष्कळ काही माहिती सांगू शकतात. त्याचप्रमाणे अनेक वास्तूवर दगडी



खोदकाम केलेले शिलालेख आढळतात. ते स्वच्छ करून त्याचे प्लॅस्टर ऑफ पॅरिसमध्ये ठसेही घेता येतात. ते नाही जमले तर त्यांची प्रकाशचित्रे काढता येतात. अशी माहिती गोळा करताना जेवढी उपलब्ध माहिती आहे ती सर्वच्या सर्व नीट लिहून ठेवणे जरूरीचे असते.

महाराष्ट्रातील यादवकालीन किंवा त्या आधीची मंदिरे 'पांडवांनी' बांधली; अशी सार्वत्रिक आख्यायिका रूढ आहे. काहीवेळा शिवाजी महाराजांचेही नाव त्या बांधकामाला जोडले जाते. अलीकडच्या काळातील वास्तू बऱ्याचवेळा पेशव्यांनी बांधल्या असेही सांगितले जाते. गावातील वास्तूंना जसा इतिहास असतो तसाच गावालाही इतिहास असतो. काही गावकऱ्यांनी आपल्या कर्तृत्वाने गावाचा इतिहास

गाजवलेला असतो. गावातला कोणी योद्धा लढाईत पराक्रम गाजवून गेला असेल, किंवा त्या गावाच्याजवळ एखादी मोठी लढाई झाली असेल. एखादा संत महात्मा त्या गावात जन्मला असेल किंवा त्याचे कार्य त्या गावी झाले असेल. कोण्या गावात प्राचीन मंदिरे, लेणी, गुहा असतील, तर काही गावे सरदारांची जहागीर म्हणून गाजली असतील. गावातील अशा ऐतिहासिक घटनांविषयीच्या आख्यायिका पूर्वापार चालत आलेल्या असतात. त्या जशा उपलब्ध होतील तशा तारीखवार लिहून ठेवणे यामुळे वास्तूंच्या संशोधनासाठी काही साहाय्य मिळण्याची शक्यता वाढते. या सर्वच आख्यायिका खऱ्या असतीलच असे मात्र अजिबात नाही. परंतु त्यातून काही ऐतिहासिक धागेदोरे सापडण्याची शक्यता असते. म्हणूनच आपल्या संशोधन प्रकल्पाची ही तिसरी पायरी फार महत्त्वाची ठरते. असा प्रकल्प राबविल्याने,



आपल्या गावाविषयीच्या सर्व उपलब्ध माहितीच्या संदर्भाचा एक मोठा साठा आपल्याजवळ तयार होतो.

४. संशोधनाची पुढील बाब म्हणजे, या संदर्भाची छाननी करणे. शालेय वयात असे काम करणे फार अवघड असते. कारण तेवढी परिपक्वता आलेली नसते. तरीही आपल्या इतिहास शिक्षकांच्या मदतीने, गावातील इतिहासातज्ज्ञ व्यक्तींच्या साहाय्याने, आपल्या जवळच्या संदर्भांचे काळानुसार वर्गीकरण करणे शक्य आहे. असे वर्गीकरण पुढील संशोधनासाठीही उपयुक्त ठरते.

काही बाबतीत इतिहास संशोधन करणाऱ्या व्यक्ती या वास्तुविषयी निश्चित माहिती सांगू शकतात. पुण्यात 'भारत इतिहास संशोधन मंडळ' नावाची प्रसिद्ध संस्था आहे. त्या ग्रंथालयात अनेक जुने ग्रंथही आहेत. अनेक मान्यवर इतिहास संशोधक या ठिकाणी अभ्यासाला येतात. या संस्थेला भेट देऊन तिथे येणाऱ्या संशोधकांशी चर्चा करूनही माहिती मिळवता येईल. तथापि, उपलब्ध माहिती किंवा संदर्भांचे खरे खोटेपणा ठरवणे, ही फार पुढची बाब आहे. पुरेसा अभ्यास झाल्याशिवाय निष्कर्ष काढण्याचा विचार बऱ्याच वेळा वादाचा विषय होऊ शकतो. शालेय वयात हा प्रयत्न करण्याची आवश्यकताही नाही. त्यामुळे माहितीचे संकलन, एवढ्यावरच प्रकल्पाची सांगता करणे जास्त श्रेयस्कर ठरेल.

महाराष्ट्रात अशी फार थोडी गावे आढळतील की, ज्यांना ऐतिहासिक

परंपरा नाही. आपापल्या गावाचा, त्यात राहणाऱ्या गावकऱ्यांचा प्रत्येकालाच अभिमान वाटतो. त्याचे कारण असेच काही ऐतिहासिक परंपरेने चालत आलेले असते. छत्रपती शिवाजी महाराजांच्या काळात प्रत्येक खेड्यापाड्यातून उसळत्या रक्ताचे तरूण, तलवार हाती घेऊन स्वातंत्र्याच्या युद्धात सहभागी झाले. आपल्या गावातून असा कोणी नाव गाजवणारा, लढाई मारणारा योद्धा तयार झाला नाही तर गावाला ते अपमानकारक वाटायचे. आपल्या गावातील गावकऱ्यांचे कर्तृत्व ही गावाची अस्मिता असे समजले जात असे. काळ बदलला, तरी शेकडो वर्षे ही अस्मितेची जाणीव लोकांच्या मनातून पुसली गेली नाही. अस्मिता बाळगण्याची कार्यक्षेत्रे बदलली एवढेच. याच कर्तृत्वाच्या आलेखामधून गावाचा इतिहास तयार होतो. गावातल्या वास्तू बऱ्याच वेळा हा इतिहास जपून ठेवतात. हा दडलेला इतिहास शोधून, त्याची महती सांगायची आवश्यकता असते. ते काम कोणीतरी करायला हवेच. मग आपणही थोडी जबाबदारी उचलायला काय हरकत आहे?



आपापल्या गावाच्या इतिहासाचा मागोवा घेणारा हा छोटा प्रकल्प आपण सुट्टीच्या काळात सहज राबवू शकतो. यानिमित्ताने आपल्याजवळ, गावाविषयी भरपूर माहिती, प्रकाशचित्रे, नकाशे उपलब्ध होतात. पुढे महाविद्यालयीन शिक्षणानंतरच्या काळात याबाबतचे सखोल संशोधनही आपल्याला करता येणे शक्य आहे. किंबहुना आपल्याला जर जमले नाही तर, असे काम करणाऱ्या उत्साही संशोधकांना आपण आज गोळा केलेल्या संदर्भांचा भरपूर उपयोग होऊ शकतो.

एक महत्त्वाची गोष्ट नेहमीच लक्षात ठेवली पाहिजे, ती म्हणजे इतिहास हा विषयच असा आहे की, आजची गोष्ट उद्याचा इतिहास होऊ शकते. आपण आज गोळा केलेले संदर्भ आणखी पन्नाससाठ वर्षांनी ऐतिहासिक ठरणार आहेत. कुणाला तरी संशोधनाला त्यांचा निश्चित उपयोग होणार आणि न जाणो, कदाचित आपल्या उतरत्या वयात त्यांचा आधार घेऊन संशोधन करण्याची उर्मीही आपल्याला येण्याची शक्यता आहे.

तेव्हा असे प्रकल्प करून, त्याबद्दल जरूर कळवा. काही शंका, प्रश्न असल्यास जरूर माझ्याशी किंवा छात्र प्रबोधनशी संपर्क साधा. तुमच्या प्रकल्पाला शुभेच्छा!

● ●

श्री. अविनाश सोवनी,
२१/६बी, आयडियल कॉलनी,
कोथरूड, पुणे - २९

हळू हळू 'झींगच्येक' कंपूचा एकेक मेंबर जमायला सुरुवात झाली होती. गज्जू, सॅम, विन्या, शाम्या, अवघा, शॅली, ज्यो, विनी अशी सगळीजण येऊन त्रासिकपणे त्यांच्यातील 'फेक्या' मॅकची वाट बघत होते. मॅक त्यांना नेहमीच वाट बघायला लावायचा, अगदी ठरवून. हेही त्यांना माहित असायचं. पण एक तर मॅकशिवाय त्यांचा गुप पूर्ण व्हायचा नाही. तो असला म्हणजे गुपमध्ये उत्साह असायचा आणि मोठी धमाल यायची. मॅकवर वैतागण्यात सुद्धा त्यांना मजा वाटायची.

“मक्या त्याच्या दादाला शॅंडी लावण्यात गुंतला असेल. काही तरी लाटायचं असेल त्याला त्याच्याकडून.” शॅली शेवटी वैतागाने म्हणाली. रागात मॅकचं मक्या व्हायचं.

“तो नक्कीच त्याच्या प्रयोगशाळेत बसला असेल काहीतरी जोडाजोड करत. एक दिवस मॅक नक्कीच काहीतरी शोध लावून मोठा शास्त्रज्ञ होणारय” सॅम म्हणाला. का कोण जाणे त्याला मॅकच्या सगळ्याच गोष्टींबद्दल मोठं आकर्षण वाटायचं. सगळ्या गुपमध्ये तो नेहमी मॅकची बाजू घेऊन सगळ्यांशी वाद घालायचा. त्याबद्दल त्याला सगळ्यांची बोलणीदेखील खावी लागत.

“चला हा सॅम लागला त्याची चमचेगिरी करायला! सॅम तू मक्याचा मदतनीस होऊन मोठं नाव कमावशील मोठेपणी. त्याला एखादा शोधही तुला स्वतःच्या नावाखाली खपवता येईल.” ज्यो तिरकसपणे म्हणाली.



“हा सॅमसुद्धा आता बरीच 'मॅकगिरी' करायला लागलाय नाही आजकाल!” विनीने असं म्हणताच सगळे खो खो हसायला लागले. सॅमसुद्धा त्या हसण्यात सामील झाला.

मॅकची 'मॅकगिरी' म्हणजे सगळ्यांचा मोठा करमणुकीचा, विनोदाचा आणि चेष्टेचा विषय असे. मॅक एक मोठं अजब रसायन होतं. त्याच्या मनाचा थांग कोणाला लागला नव्हता. पण त्याचबरोबर, त्याच्याशिवाय 'झींगच्येक' गुपमध्ये काही राम नव्हता, या गोष्टीबाबत मात्र सगळ्यांमध्ये एकमत होतं. कारण या गुपचं नामकरण मकरंद उर्फ मॅकनेचं

केलं होतं. गुपच्या सगळ्या उपक्रमांमध्ये मॅक उत्साहाने सहभागी होत असे.

या गुपमधील समीर हाच मॅकचा एकलुता एक समर्थक राहिला होता. मॅकप्रमाणे समीरनेही आपल्या नावाचे 'सॅम' असे उपनाव केले होते.

बाळाचे पाय पाळण्यात दिसतात तसेच मॅकच्या उचापतींची सुरुवात देखील तो खूप लहान असल्यापासूनच झाली होती. वयाप्रमाणे त्याची कल्पकता वाढत चालली होती. पण मुळात बद्धिमान असलेला मॅक अभ्यासात मात्र अत्यंत चोख होता. त्यामुळे घरच्यांची त्याच्याबद्दल

फारशी तक्रार नसे.

आतासुद्धा मकरंद आपल्या बंगल्यामागच्या त्याच्या प्रयोगशाळेत कसलासा प्रयोग करत होता. ही एक नवीच शकल त्याने लढवली होती. बंगल्यामागील वापरात नसलेल्या जुन्या गॅरेजमध्ये मकरंदची प्रयोगशाळा होती. जुने टायर-ट्यूब, तसेच इतर अनेक अडगळीच्या वस्तूंमध्ये मकरंदने त्याची प्रयोगशाळा थाटली होती. मोडकळीस आलेल्या रेडिओची कॅबिनेट उघडून ठेवलेले आतील सर्किटबोर्ड, वायर्स, एक जुना इलेक्ट्रिक स्विचबोर्ड, बॅटच्या, बिघडलेल्या कॉंप्युटरचा मॉनिटर, किबोर्ड, तुटका कॅमेरा, रोलची रिळे, स्क्रू ड्रायव्हर्स, पकड, खिळे, हातोडी एक तुटका चाकू, ऑईल पॅटचे रिकामे -अर्धवट भरलेले डबे, मोडके ब्रश अशासारख्या अनेक वस्तू मकरंदच्या प्रयोगशाळेत होत्या. बाहेरचे खेळ आटोपले की, सगळा वेळ मकरंद त्याच्या या प्रयोगशाळेत तळ ठोकून असे. त्याच्या काही निवडक मित्रांनाच या प्रयोगशाळेत प्रवेश असे. या प्रयोगशाळेभोवती गूढ वातावरण त्याने तयार केले होते. या प्रयोगशाळेतील काही गुपिते त्याने फक्त समीरला सांगितली होती. त्यामुळे समीरला मॅकच्या प्रयोगांबद्दल मोठा आदर होता. मकरंदने समोरच्या उपकरणांची शेवटची चाचणी घेतली. समाधानकारक परिणाम साधल्यावर, एक मोठी शीळ मारत त्याने समाधानकारक परिणाम साधल्यावर, एक मोठी शीळ मारत त्याने समाधान



व्यक्त केले. ते उपकरण एका पुठ्याच्या खोक्यात त्याचे नीटपणे पॅक केले. हा एक नवीनच गमतीशीर नवीनच वैज्ञानिक खेळ त्याने केला होता. या खेळाचे प्रयोग करून तो सगळ्या 'झिंगच्यॅक' गुपला झिंग आणणार होता. त्याने घड्याळाकडे नजर टाकली. गुपची जमायची वेळ कधीच होऊन गेली होती. आता आणखी थोडा वेळ त्यांना वाट पाहायला लावली की त्याच्या उशीरा जाण्यामुळे तो सगळ्यांचा केंद्रबिंदू बनणार होता.

“प्रयोगबियोग काही नाही, मॅक त्याच्या नेहमीच्या स्टार्टलप्रमाणे आपली ठरलेली वेळ टळून जाण्याची वाट पाहात असणार. आणखी दहा मिनिटांनी तो बरोबर येईल. त्या आधी त्याची वाट बघण्यात काही अर्थ नाही. तोपर्यंत आपण माझा हा नवीन पझलगेम पाहूया”, असे ठासून सांगत विनोदने त्याचा पझलगेम बाहेर काढला. सगळेजण विनोदभोवती जमले.

एवढ्यात “आपण आल्याशिवाय खेळायला सुरुवात करायची नाय क्वॉडय” असं ‘भाई’ स्टार्टलमध्ये म्हणत मॅकनी आगमन केलं आणि सगळ्यांचं लक्ष आपल्याकडे वेधून घेतलं. आजकल मॅक थोडीफार हिरोगिरीदेखील करायला लागला होता. आतापर्यंतचा राग विसरून सगळेजण मॅककडे वळले. विनोदपण आपला पझलगेम बाजूला ठेवून इतरांमध्ये सामील झाला.

“काय रे मॅक, केवढा वेळ केलास यायला? हा सॅम म्हणतोय की तू काही तरी प्रयोग करतोयस म्हणून..” शॅलीने थोडीफार नाराजी दर्शवत म्हटले.

“आपलं कामच असं असतं! आज तुमचा आपल्या प्रयोगांवर विश्वास नाही. पण अनुभव घ्याल ना लेको, तेव्हा कळेल! क्वॉडय? आणि आपल्या येण्या-जाण्यानी तुमची शान बिघडत असेल ना, तर आपण आत्ताच कट्टी घेतो. आपल्याला काय, इतर कामं भरपूर आहेत.”

“ए मॅक, आता जास्त भाव खाऊ नकोस. तुझ्या प्रयोगाचं काय ते तू लवकर सांगून टाक अनू मग आपल्याला आपल्या पिकनिकबद्दल ठरवाठरवी करायचीय” विनोदने मॅकला चुचकारत म्हटलं.

“बरं, तर चला दोस्त लोक, आपण आता पिकनिकची आखणी करूया. माझ्या प्रयोगाचं सरप्राईझ मी तुम्हाला पिकनिकला गेल्यानंतरच देणार आहे. एक मात्र सांगतो, माझा प्रयोग तुम्हा सगळ्यांना हलवून सोडणार हे नक्की!” तपशील ठरवू लागले. चिंचोटी

नावाच्या एका धबधब्याची जागा त्यांनी सहलीसाठी निवडली होती. त्यानंतर मग बराच वेळ त्यांचं 'पिकनिक चर्चासत्र' सुरू होतं. शेवटी दुसऱ्या दिवशीचा कार्यक्रम निश्चित ठरल्यानंतर मॅकच्या प्रयोगाविषयीचे गूढ मनात ठेवून, सगळेजण आपापल्या घरी परतले.

मनुष्यवस्तीपासून दूर असलेला चिंचोटीचा धबधबा, ही सहलीसाठी खरोखर आदर्श जागा होती. त्या निसर्गरम्य परिसरात पोहोचताच सगळ्यांचा चालण्याचा थकवा कुठल्या कुठे पळून गेला आणि सगळे धबधब्याच्या पाण्याकडे जवळ जवळ धावलेच. बराच वेळ पाण्यात खेळल्यावर सगळ्यांना आपोआप भुकेची जाणीव झाली. सगळ्यांनी कपडे बदलून खाण्याच्या वस्तू काढायला सुरुवात केली. मात्र नेहमी उत्साही असणारा मॅक आज सकाळ-पासून जरा अस्वस्थ वाटत होता.

काल 'झींगच्यँग' गुपची मिटींग आटपून रात्री घरी परतल्यानंतर जेवताना डायनिंग टेबलावरच्या एका आकर्षक रिकाम्या गिफ्ट पॅकेटकडे मॅकचे लक्ष गेले. रिकामे गिफ्ट पॅकेट बघून त्याच्या डोक्यात एक योजना आकार घेऊ लागली. जेवणानंतर कचऱ्याच्या बास्केटमधील कचरा एका प्लॅस्टिकच्या पिशवीत भरून तो प्रयोगशाळेत गेला. प्रयोगशाळेतील टाकाऊ वस्तू आणि इतर कचऱ्याचे त्याने ब्राऊनपेपरच्या कागदामध्ये एक छानसे पॅकेट तयार केले. नंतर ते पॅकेट, बरोबर आणलेल्या गिफ्ट

पॅकेटच्या वेष्टनात ठेवून बंद केले. एकंदरीत हे गिफ्ट पॅकेट वजनदार आणि मोठे आकर्षक झाले होते.

सकाळी निघताना मॅकने ते पॅकेट वर्तमानपत्राच्या कागदात गुंडाळून सोबत घेतलं होतं. सगळ्यांच्या एका ठेवलेल्या सामानापाशी आपणएकटेच उभं असल्याची संधी पाहून मॅकने ते पॅकेट वर्तमानपत्राच्या गुंडाळीतून काढून, हळूच समोरच असलेल्या एका रेकझीनच्या बॅगेत ठेवले, ती बॅग नेमकी सॅमचीनिघाली. हे लक्षात आल्यापासून मॅक अस्वस्थ होता.

सगळ्या गोंगाटात अचानक समीरच्या तोंडून निघालेल्या चित्काराकडे सगळ्यांचे लक्ष गेले. तो आश्चर्याने आपल्या पिशवीतील त्या सुरेख पॅकेटकडे पाहात होता.

“अरे व्वा, आईने सरप्राईझ खाऊ दिलेला दिसतोय!” विनी सॅमच्या फुललेल्या चेहेऱ्याकडे पाहात म्हणाली.

“काही कळत नाहीये, आईने कधी आणलं ते! तरीच काल बॅग भरताना ती मला झोपायला पिटाळत होती खरी, सकाळी लवकर उठायचं म्हणून!” असं पुटपुटत समीरने त्या वेष्टणाचा रंगीत कागद काढायला सुरुवात केली. सगळ्यांची उत्कंठा शीगेला पोचली होती.

आणि मग एकदम स्फोट झाला. काही क्षण सगळे सुन्न झाले. समीरचा आपल्या डोक्यावर विश्वास बसेना. सगळ्यांच्या नजरा आपोआप मॅककडे वळल्या. त्याचा विनोद कोणालाच आवडला नव्हता. सगळ्यांकडे दुर्लक्ष करत मॅक समीरकडे वळला. “सॅम,

मला माफ कर. हे बघ माझं जरा चुकलचं. पण हे तुझ्याबाबतीत होईल याची मला कल्पना नव्हती...”

“हे कोणाच्याही बाबतीत वाईटच होतं मॅक!” समीर डोळे पुसत म्हणाला.

“होय सॅम; माझं चुकलचं. या पुढे कोणाचीच अशी भंकस करायची नाही, असं मी ठरवलंय, प्रॉमिस!” असं म्हणत मॅकने सॅमशी हात मिळवून मनापासून व्यक्त केली.

समीरने लगेच ‘ओके, ओके मॅक चलता है!’ असं म्हणत वातावरणातला ताण कमी केला. तिथल्या स्वच्छंद वातावरणामुळे असेल कदाचित, पण लगेचच सगळेजण तो प्रसंग विसरून गेले. पुन्हा सगळ्यांच्या आरडाओरड्याने वातावरण भरून गेलं.

संध्याकाळच्या कॅपफायरचं आकर्षण होतं मॅकचा प्रयोग. सगळेजण तो प्रयोग पाहायला उत्सुक होते. पण मॅक स्वतः आता त्या प्रयोगाबद्दल तितकासा उत्साही नव्हता; याचे कारण म्हणजे हा प्रयोगसुद्धा बनवाबनवीवर आधारलेला होता. त्या प्रयोगाला काहीही शास्त्रीय आधार नव्हता. पण सगळ्यांच्या आग्रहाखातर आणि सर्वांची करमणूक करण्याकरता तो तयार झाला.

मॅकच्या या प्रयोगाला वैज्ञानिक प्रयोग म्हणण्यापेक्षा जादूचे प्रयोग म्हणणं जास्त योग्य ठरलं असतं. मॅकच्या मामाने त्याच्या वाढदिवसाला मॅक सर्वांची उत्कंठा ताणत म्हणाला.

त्यानंतर सगळे मिळून पिकनिकचा

त्याला एक मॅजिक बॉक्स भेट दिला होता.या बॉक्समध्ये एकातएक असे अनेक चोरकप्पे होते.पण आतील आरशाच्या रचनेमुळे बॉक्सच्या आतील भाग अनेक कप्प्यांचा न वाटता, तो एक खणी रिकामा खोकाच वाटे. यापैकी एका कप्प्यात ठेवलेली एखादी वस्तु बॉक्सला लहानसा झटका देऊन दुसऱ्या कप्प्यात सरकवून अदृश्य करता येई.

मॅकने आपल्या स्वभावानुसार सरळ सरळ जादू न दाखवता वेगळीच शकल लढवली होती. आपल्या प्रयोगशाळेत त्याने काही इलेक्ट्रीक सर्किट बोर्ड्स बनवले होते. बॅटरीचा वापर करून काही लाल पिवळे लहान बल्ब पेटत. तसेच एका जुन्या विजेरीच्या नळकांड्यामधून प्रकाशाचा झोत टाकण्याची सोय होती. या सगळ्यांमुळे अत्यंत गूढ, गुंतागुंतीचा आणि एखादा वैशिष्ट्यपूर्ण वैज्ञानिक प्रयोग मांडल्याचा आभास निर्माण होई; आणि या सगळ्यांच्या जोडीला होती मॅकची रनिंग कॉमेंट्री!

“मित्रांनो हा प्रयोग म्हणजे विज्ञान विश्वात होऊ घातलेल्या भावी क्रांतीची नांदी म्हणता येईल. मी शोधलेल्या किरणांना पुढे मागे ‘मॅक रेंज’ म्हणून लोक ओळखतील! या किरणांच्या प्रभावाने त्यांच्या मार्गात येणारी वस्तु अदृश्य होऊ शकते. ती वस्तु पुन्हा दिसण्यासाठी वेगळ्या प्रकारची किरणेदेखील मी तयार करू शकतो. या किरणामागचे विज्ञान मात्र ‘टॉप सिक्रेट’ आहे. आपण आता प्रयोगाला सुरुवात करूया.” असं म्हणत मॅकने

बॅटरी जोडून आणि बटन दाबून ते यंत्र सुरू केले.

“आता तुमच्यापैकी कोणीही आपली एखादी वस्तु या खोक्यात ठेवा.नंतर मी किरणे सोडून ती वस्तु अदृश्य करून दाखवेन.”

सुरुवातीला वस्तु ठेवण्यासाठी कोणी तयार होईना. हा काहीतरी फिरकी घेण्याचा मॅकचा प्रयत्न असावा,असे सगळ्यांना वाटत होते. शेवटी शॅलीने आपली हेअरपिन त्या बॉक्समध्ये ठेवली.मॅकने बॉक्सचे शटर सरकवून बंद केले आणि बटण दाबून काही क्षण बॉक्समध्ये प्रकाशझोत टाकला.नंतर मध्ये थोडा वेळ जाऊ देऊन त्याने शटर उघडले. हेअरपीन अदृश्य झाली होती. सगळ्यांच्या तोंडून आश्चर्याचा चित्कार निघाला. त्यानंतर मग बराच वेळ त्यांचा वस्तु अदृश्य करण्याचा खेळ चालला होता. खेळ थांबला तो एक अघटित घटना घडल्यामुळे.अवघ्याने त्याचे किंमती बॉलपेन बॉक्समध्ये ठेवले होते.प्रयोग करून ते अदृश्य तर झाले.पण नंतर पुन्हा ते दिसलेच नाही.मकरंद मनातून चरकला.त्याने पुन्हा पुन्हा बॉक्सला झटके देऊन पेन परत आणण्याचा प्रयत्न केला.पण पेन काही येईना. कदाचित कुठल्या तरी कप्प्यात अडकले असावे,असे त्याला वाटले.

“मित्रांनो प्रयोगाचा अतिरेक झाल्यामुळे किरणांची निर्मिती कमी होत आहे.त्यामुळे आता प्रयोग थांबवूया.अवघ्या तू काळजी करू नकोस.उद्या मी पुन्हा किरणे तयार करून तुझे पेन मिळवून देईन.”असे

म्हणून मॅकने प्रयोग आटोपता घेतला.या सगळ्या प्रयोगात समीरने मात्र फक्त प्रेक्षकाची भूमिका घेतली होती.प्रत्यक्ष भाग घेतला नव्हता.त्याला हा सगळा मॅकच्या थट्टेचाच एक भाग वाटत होता.पण तो काही बोलला नाही.

रात्री सगळेजण झोपल्यानंतर मॅक हळूच तो बॉक्स घेऊन काही अंतरावरील एका मोठ्या खडकाआड गेला.पौर्णिमेच्या चांदण्यामुळे सगळीकडे स्वच्छ पांढरा प्रकाश पसरला होता.त्याने सोबत आणलेल्या छोट्या स्कू ड्रायव्हरने त्या बॉक्सचे कप्पे वेगळे करण्यास सुरुवात केली.सगळे कप्पे वेगळे झाल्यानंतर मॅकला आश्चर्य वाटले.अवघ्याचे पेन त्यात नव्हते.आता मात्र मॅक घाबरला. तो पुन्हा पुन्हा त्या कप्प्यांच्या भागांमध्ये ते पेन शोधू लागला.

“तू काय शोधतोयंस मॅक?” अचानक कोणीतरी विचारलेल्या प्रश्नाने मॅक दचकून इकडे तिकडे पाहू लागला. जवळपास कोणी दिसत नव्हते.त्या बोचऱ्या थंडीत मॅकला दरदरून घाम फुटला.

“कोण आहे ते? कोण बोलले आता?” त्याने चाचरत विचारले.

“खाली बघ तुझ्या पायापाशी, आम्ही आहोत!”

मॅकने खाली बघितले.त्याच्या पायाखाच्या खडकाळ कपारीमध्ये वितभर आकाराच्या काही आकृत्या बसल्या होत्या.काही आकृत्या बाजूच्या झुडपांमध्येही दडलेल्या (पान ६५ वर पुढे चालू)

तो शुक्रवार होता.शेवटचा

चित्रकलेचा तास सुरू झाला होता.सर्व मुले घरी जायला उत्सुक होती.कधी एकदा शाळा सुटते असे सर्वांना झाले होते.पण मला मात्र आता शाळा सुटणार,याचेच दुःख होत होते.घरी गेल्यावर पुढ्यात काय वाढून ठेवले असेल? असेच विचार वारंवार माझ्या मनात येत होते.

या शहरी भागातून परत झोपडपट्टीत जाणे माझ्या जीवावर येत असे.

झोपडपट्टीतला तो कचरा, त्या माशा, ती तुंबलेली गटारे,कोणाला रहावेसे वाटेल त्या झोपडपट्टीत? तरी तिथेच माझे घर होते. घर कसले खोपटेच होते ते.दाराशी जमलेला तो चिखल, भेगा पडलेल्या त्या चारभिंती, घराचे ते गळके छप्पर; सर्वसर्व माझ्या डोळ्यापुढे येत होते.आतमध्ये कायम थंड असलेली चूल, मोडायल्या आलेल्या लाकडी फळ्यांवर ठेवलेले, कायम रिकामे असणारे डबे, एका कोपऱ्यात चिकार दारू पिऊन झिंगलेले वडील,दुसऱ्या कोपऱ्यात हताश होऊन बसलेली, गरिबीने त्रस्त झालेली आई आणि सर्व घराला व्यापून राहिलेला मिट्टकाळोख, असे होते माझ्या घराचे चित्र.

मास्तरांच्या शब्दांनी मी भानावर आलो.ते म्हणाले,“आज तुम्ही ‘स्वतःचे घर’,या विषयावर चित्र काढायचे आहे.पटपट वह्या काढा आणि सुंदर चित्र काढून ते रंगवा.” चित्राचा विषय ऐकल्यावर सर्व मुलांना हुरूप आला व ती उत्साहाने चित्रे काढू लागली.ती सर्व मुले शहरी होती.त्यातील कोणी उंच इमारती



काढल्या तर कोणी मोठे बंगले.पण मी झोपडपट्टीत राहाणारा होतो.

त्यांच्यापुढे मला माझे घर काढायला लाज वाटू लागली.शेवटी मी नुसताच गप्प बसून इतरांची चित्रे पाहू लागलो.

अविनाशने एक सुंदर बंगला काढला. त्याभोवती मोठी बाग काढली.बागेत विविध प्रकारची फुलझाडे व शोभेची झाडे दाखविली. एका बाजूला तर हिरवळ दाखवून त्यावर दोन घसरगुंड्याही दाखविल्या, जवळच दोन झोपाळे दाखवले आणि एक सी-सॉही दाखविला.एकाबाजूला उंच कारंजे दाखविले.जवळच त्याने पाळलेले ससेही दाखविले.अरविंदने एका इमारतीच्या तळमजल्यापाशीच त्याचे घर दाखविले.त्याने दारापुढे रांगोळी दाखविली.दारावर तोरण लावले.दाराच्या वरच्या जागेत ‘श्री’काढला.खिडक्यांना सुंदर फुला-फुलांचे पडदे दाखविले.दारापाशीच एक-दोन शोभेची झाडेही दाखविली. तिथेच सायकलवर खेळणारा अरविंदही

दाखविला.रवींद्रने त्याच्या घरातील एक खोली दाखविली.त्यात त्याने एक कोच दाखविला. त्याच्याजवळ चार खुर्च्या दाखविल्या. कोचासमोर जमिनीवर एक सुंदर सतरंजी होती. भिंतीवर घड्याळ व दोन-तीन चित्रे दाखविली.सतरंजीवर चित्रे काढणारी दोन-तीन मुलेही दाखविली.सर्वांनी चित्रे पूर्ण करून अतिशय सुंदर रंगात रंगविली.

सर्वांची सुंदर,सुंदर चित्रे बघून माझे मन भरून आले.ती चित्रे बघून मनात माझ्या घराचे चित्र उमटले.सर्वांनी आपापली चित्रे मास्तरांना दाखविली. मास्तरांनी चित्रे बघून सर्वांचे कौतुक केले.मी जागेवर बसून आहे,हे बघितल्यावर मास्तर माझे चित्र पाहण्यासाठी माझ्या बाकापाशी आले.त्यांना चित्राऐवजी कोरा कागद दिसला.कोरा कागद पाहून ते रागावले व म्हणाले,“बघ, अविनाश,अरविंद, रवींद्र यांनी किती सुंदर चित्रे काढली आहेत! नाहीतर तू; साधे घराचे चित्र काढता येत नाही.हा तास काय टिवल्या बावल्या करण्यासाठी असतो? पुन्हा कोरा कागद दाखविलास तर तासाला बसू देणार नाही!” पण काही बोलण्याऐवजी माझ्या डोळ्यातून फक्त पाणीच आले आणि त्या अश्रूंमध्येच माझ्या मनातील घराचे चित्र वाहून गेले.

●●

कु. मुक्ता जोगळेकर, इ. ९वी
ज्ञान प्रबोधिनी प्राशाला, पुणे
(‘राधाबाई गाडगीळ’ कथा स्पर्धेतील
पारितोषिकप्राप्त कथा.)

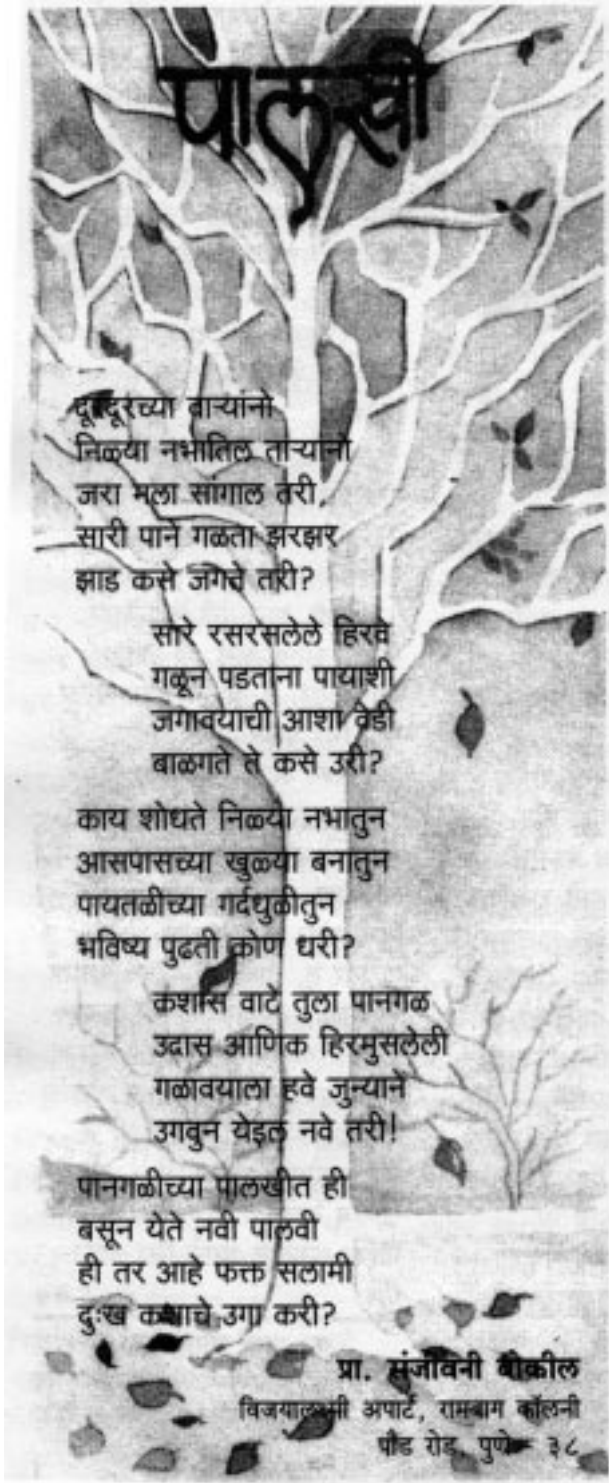

कविता पानोपानी



चला गड्यांनो ध्यास धरू ।
तेजाने दशदिशा भरू ॥

सवंगड्यांनो या सारे ।
आनंदाने नाचा रे ।
आनंदाची एक शलाका,
अवघ्या दुरिता दूर करू ॥१॥

प्रकाशगामी आपण रे ।
लखलखणारे शत तारे ।
सर्वांगाने त्या तेजाला,
आपुल्या गात्री नित्य धरू ॥२॥

आतंकाची छाया रे ।
दूर करू ती माया रे ।
ज्योत अंतरी सदा तेवती,
पुढिलांसाठी सिद्ध करू ॥३॥

श्री. रवींद्र भट
सी ४६, विजय कॉम्प्लेक्स
शास्त्रीनगर, पुणे २९

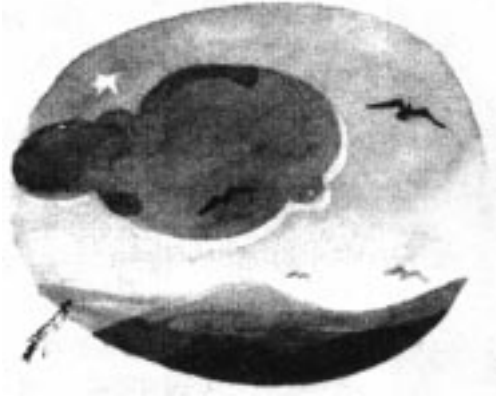

संध्याकाल

सूर्य मावळून गेला,
येई हळूच अंधार.

थवा पाखरांचा उडे
परतायासाठी घरी,
निळ्या जांभळ्या आकाशी
ढग एखादा सोनेरी.

चांदणीला दिसायची
कोण झालेली गं घाई!
अजून पिवळी सोनेरी
रेषा पुसलीही नाही.

रातकिड्यांचीही झाली
सुरू किरकिर,
मंद मंद आणि गार
वाहू लागला समीर.

वाऱ्यासवे वाहतो हा
रातराणीचा सुगंध,
जणू जोडतो स्वर्गाचे
धरतीच्या संगे बंध!

कु. गुंजन कुलकर्णी

प्लॉट नं. ५१, सर्व्हे नं ३२७/१ अ,
अंजली कॉलनी, करंजे तर्फ, सातारा



ससोबाचे बोल

रानोमाळ पळणाऱ्या
ससोबाच्या अंगावर
पांढऱ्या शुभ्र
चांदण्याचे
उतरले ऊन....

चकक कोटासारखे
ससोबाने सुद्धा
आपल्या अंगाभोवती
घेतले लपेटून...

ससोबा बोलले -
'बरी सोय झाली
गोरेपणची आली
अंगावरती साय.
चांदणगावी आता
थेट जाता जाता..

चंद्राला आभाळात
पळायला शिकवू
देऊ आपले पाय!

डॉ. कल्याण इनामदार

३९/ २/ २ अर्चना सोसा. सी-२७
एरंडवणे, पुणे ३८



मणीपूर, देशातलं एक सर्वात छोटसं राज्य. देशाच्या ईशान्येच्या टोकाचा हा भूभाग.लोकसंख्येच्या तुलनेत पुणे शहरापेक्षाही थोडंसं लहानच आणि विकासाच्या दृष्टीनं तर तुलना करण्याचा प्रयत्नही करू नये एवढं छोटंसं.साठ टक्के लोकांनी जिथं अद्याप रेल्वेसुद्धा पाहिलेली नाही, तिथल्या इतर विकासाबद्दल काय बोलावं? पण अशा या लहानग्या राज्यानं मनात आणलंच तर ते काय घडवू शकतं, ते पाचव्या राष्ट्रीय क्रीडा स्पर्धेच्या निमित्तानं दाखवून दिलं. त्या स्पर्धेच्या यशासाठी ते इवलंस राज्य असं काही पेटून उठलं आणि त्यानं मोठ्या जिद्दीनं, अशी काही गरुड झेप घेतली, की साऱ्या देशानं आश्चर्यानं थक्कच व्हांवं.

अर्थात, ते यश जाणून घ्यायचं तर स्पर्धेकडे वळण्यापूर्वी एकूण मणीपूरीची सध्याची पार्श्वभूमी समजावून घेणं, हे अपरिहार्यच ठरतं. घातपात आणि अतिरेक्यांच्या कारवायांनी तो सारा भूप्रदेश सध्या भयग्रस्त झालेला आहे, असंच साऱ्या देशात मानलं जातंय. पण त्या अंधारात सुद्धा प्रकाशाची दिसणारी

किरणे तितकीच प्रभावी आहेत ही त्या राज्याची दुसरी बाजू, या स्पर्धेच्या निमित्तानं खूप जवळून पाहायला मिळाली.तिथला माणूस हा माणसावर अधिक मनापासून प्रेम करणारा आहे, त्याला अभिमानानं, पण माणूस म्हणूनच देशाच्या प्रवाहात येण्याची तीव्र इच्छा आहे, किंबहुना स्पर्धेचं खरं यश हे त्यातच दिसतं.

मणीपूरमध्ये अतिरेक्यांचं प्रचंड जाळं विणलं गेलं आहे, तिथं घातपात आहे आणि तिथं प्रशासकीय उणिवा प्रचंड आहेत, हे वेगळं सांगायची जरूरीच नाही. आसाम राज्यात प्रवेश केल्यापासूनच सीमा सुरक्षादलाच्या बंदोबस्ताची चाहूल लागते.सर्वत्र एवढे जवान आहेत, की लष्कराच्या छावणीतच आपण आहोत, असाच भास व्हावा.

पुणे, बंगलोर येथील आधीच्या दोन स्पर्धांच्या तुलनेत, स्पर्धेचा अफाट खर्च, भव्यता हे सगळं मणिपूरसरकाला पेलवेल का? असा प्रश्न मनात येत होताच. एक ना दोन, अशा अनंत शंका-कुशंकांचे आणि

मणीपूरच्या अतिरेक्यांच्या पार्श्वभूमीचे मनात प्रचंड ओझे घेऊनच स्पर्धक,संघटक आणि पत्रकार इंफाळकडे निघाले.खरंतर त्यातील नव्याणव टक्के लोक प्रथमच मणीपूर पाहाणार होते.त्याच एवढ्या लांबच्या प्रवासाचा पहिलाच दणका त्यांना बसला,तेव्हा तर त्यांच्या मूळच्या शंकांनी मोठीच धार आली.

काय असेल ते असो, पण मनावर ओझं असावं अनेक प्रश्नांचं आणि प्रत्यक्षात अनुभव मात्र जर वेगळेच येऊ लागले, की होणाऱ्या अनपेक्षित सुखद आनंदाला, काही पारावारच राहात नाही. मणीपूरमध्ये पाऊल टाकं, तेव्हापासून पुढे मणीपूर ओलांडून पुन्हा, एकवार नागालॅण्डमधूनही पाऊल बाहेर पडलं तोपर्यंत, क्षणा-क्षणाला त्याच सुखद आनंदाचा प्रत्यय येत राहिला.इतका की मनात शंका होत्या त्या खऱ्या की समोर जे अनुभवतोय तो आनंद खरा, याचा आपल्या मनावर विश्वासच बसू नये! आता हेच पाहा ना

महाराष्ट्रानंतर वाटेतली इतर चार राज्ये ओलांडून रेल्वे जेव्हा आसामात आली, तेव्हाच तेथील निसर्ग सौंदर्याने डोळ्यांचे पारणे फिटले. ब्रम्हपुत्रा नदीचे ते विस्तीर्ण पात्र, सगळीकडची हिरवीगार शेती, हिरवे हिरवे गर्द डोंगर आणि पाण्याची निळीशार तळीपाहून, आपण आणखी एका नव्या 'केरळात' आलो आहोत, असंच वाटू लागतं. गुवाहाटीसारख्या गर्दीच्या शहरातील गचाळता अर्ध्या-पाऊण तासातच नजरेआड होते आणि पुढे निसर्ग

सौदर्याचा केवळ ठेवाच आपल्या डोळ्याला सुखावत राहतो. आसामातले चहाचे मळे दिसावेत, अशी इच्छा होती. पण ते रेल्वेतून तरी दिसले नाहीत. तसंच चहाच्या पेल्यातील वासळंसुद्धा कुठे दिसत नाहीत; उलट मनाला आणि डोळ्यांना सुखावणारा आनंदच तेवढा आपल्यासमोर उभा असतो. दिमापूर हे आसामच्या टोकाचे शहर. रेल्वे येथेच संपते. तेथून पुढे नागालॅण्डची हद्द सुरू होते. मणीपूरला रेल्वेनं जायचं तर बांगला देशाला वळसा घालून, मग नागालँड पूर्ण ओलांडून, पुढे जावे लागते.

आसाम संपून दिमापूर स्टेशन आलं आणि खऱ्या अर्थानं आपण लष्करी संरक्षणात आल्याचे प्रथमच जाणवलं. तेथूनच म्हणे पुढे 'अतिरेक्यांचं राज्य' सुरू होतं. त्यामुळेच गेल्या अनेक वर्षांपासून 'दिमापूर' संध्याकाळी दिवेलगणीलाच बंद होतं. थंडीच्या दिवसात तर शहरातील दुकाने आणि रहदारी संध्याकाळी सहा वाजताच थांबते आणि सारं शहर चिडीचूप होऊन जातं. कुणी एकटा-दुकटा घराबाहेर पडत नाही, सारे रस्ते लष्करी जवानच भरून टाकतात. तेथून पुढे नागालँड आणि मणीपूरला रेल्वेच नसल्यामुळे इंफाळला जायचं तर केवळ बसनेच जावं लागतं, तेही लष्करी दलांच्या बंदोबस्तात आणि रस्त्यावरची वाहतूकही संध्याकाळीच थांबविली जाते.

'दिमापूर' म्हणजेच नागालँडमधलं पहिलं पाऊल. तेथून कोहिमाच्या वाटेनं

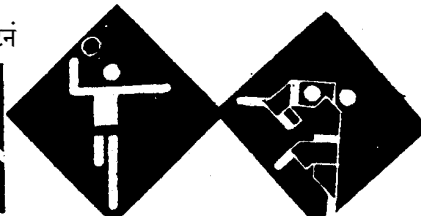

निघावं तर जेमतेम चार दोन मैल अंतरावरच, उंच उंच पर्वतांची रांग आपली वाट पाहात उभीच असते. दोन्ही बाजूंना उंच उंच डोंगर आणि हिरवी गर्द झाडी. दिमापूर ते इंफाळ ह्या सुमारे २५० किलोमीटरपैकी २१० किलोमीटर हा निव्वळ घाटांचा प्रवास आहे. रस्ते जेमतेम डांबरी, बहुतांशी साधेच, पण पक्के. प्रसंगी खूपच अरुंद. अधून मधून छोट्या छोट्या वस्त्या. बसक्या नाकाचे, गहू वर्णाचे आणि आपल्या परिचयाच्या नेपाळ्यांसारखे दिसणारे नागा पाहिले, की आपण भारताच्या एका वेगळ्या भागात आल्याची खात्री पटते. तब्बल दहा तास बसच्या प्रवासानं सारं अंग ठणकून जातं. इंफाळ शहराच्या हद्दीपर्यंतचा सारा परिसरच एवढा धम्माल आहे की नागालँड संपतं कधी आणि मणीपूरच्या राज्यातला सेनापती जिल्हा सुरू होतो कधी? हे कळतच नाही. कारण सगळीकडे माणसं सारखीच दिसणारी आणि निसर्गही तेवढाच सुंदर. मणीपूरकरांची आदब, त्यांचा तो आदरातिथ्यशील स्वभाव आणि त्याचं ते वेगळं जीवन, आपल्याला जिंकून घेत असतं.

पहिला आश्चर्याचा धक्का दिला तो खुद्द इंफाळनेच. सारं शहरच कसं देखणां आहे. सगळी घरं एकच मजली. तीसुद्धा बांबूची. म्हणजे असं की, बांबूच्या

तट्ट्यांवर मातीचं जाड

'प्लॅस्टींग' केलं की झाल्या भिंती. वरती छप्पर अर्थात पत्र्याचं. पंचतारांकित हॉटेल एकही नाही. त्यातल्या त्यात दोन-अगर तीन तारांकित हॉटेल्स, त्यांचीही संख्या जेमतेम दहा पर्यंतच. सारं शहर हिंडलं तर दुकानदारीत प्रभाव दिसला तो महिलांचाच एक संपूर्ण बाजार (मंडई) निव्वळ महिला चालवितात. त्यामध्ये प्रामुख्याने लोकरीच्या शाली, इतर वस्त्रे आणि भाजीपाला वगैरे. सान्या शहरातील वाहनांची संख्या काही शेकड्यातच मोजावी लागेल. सायकल रिक्षा मात्र भरपूर. ऑटोरिक्षाही अगदी थोड्याच.

काही तांत्रिक कामासाठी सरकारी कचेऱ्यात गेलो तर चौकशी करायला येणाऱ्याबद्दल कमालीचा आदर. मणीपूरकरांनी जणू आदरातिथ्याचं एक व्रतच घेतलं होतं.

स्पर्धेच्या उद्घाटनापासून स्पर्धेच्या यशाची कमान सुरू झाली. साध्या साध्या, बारीक-सारीक गोष्टीतूनच त्या यशाची प्रचीती येऊ लागली आणि उद्घाटनाच्या सोहळ्याबद्दल बोलायचं तर खरोखरीच एवढा देखणा, एवढ्या विविधतेच्या आणि एवढा आकर्षक सोहळा, यापूर्वीच्या कोणत्याही 'राष्ट्रीय क्रीडा स्पर्धेत' दिसला नाही. त्या अपूर्व सोहळ्यानं मणीपूरची परंपरा किती उत्तुंग होती? त्याचीच पुरेपुर प्रचीती आली. विशेषतः त्या सोहळ्यामध्ये सादर झालेल्या परंपरागत सांस्कृतिक लोकनृत्यांना तर अक्षरशः तोड नव्हती.

त्या सोहळ्यासाठी सारं मणीपूर एखाद्या सणावाराला याव, असं लोटल होतं. एवढी प्रचंड गर्दी खूपसं बोलून गेली. मणीपूरबद्दल कुणाच्या कसल्याही कल्पना असोत अतिरेक्यांच्याबाबतीत अतिरेकी विरोध असो, पण सर्व प्रकारचा मानभावीपणा आणि असंतोष पूर्णपणे बाजूला ठेऊनच साऱ्या इंग्रजां उदघाटनाला गर्दी केली होती. सुमारे २५ हजार प्रेक्षक सामावणारं हे स्टेडियम, प्रेक्षकांनी ठासून भरलं होतं.

सोहळ्यामामोगाग प्रत्यक्ष स्पर्धेलाही प्रारंभ झाला आणि त्याबरोबरच स्पर्धेच्या आणखी एका भागाच्या यशाला तोंड फुटले. प्रारंभालाच हे स्पष्ट करायला हवं, की इंग्रजां उभ्या राहिलेल्या सर्वच्या सर्व क्रीडासुविधा या सर्व पूर्णपणे आंतरराष्ट्रीय दर्जाच्या असून, तशा अत्याधुनिक सुविधा इतरत्र क्वचितच आहेत. तुलनेचा मोह आवरता येत नाही, म्हणूनच स्पष्टपणे म्हणावंसं वाटतं. इंग्रजांचे स्टेडियम सर्व दृष्टीने एवढे वरच्या दर्जाचे झाले आहे की 'पुणे' आणि 'बंगलोर'ने त्याच्या तुलनेत काही बोलू नये. एकतर दोन-तीन अपवाद वगळता, सर्व स्टेडियम शहराला लागूनच आहेत. मुख्य स्टेडियमच्या मधल्या भागात फुटबॉलच्या स्पर्धाही होत होत्या. स्टेडियम अर्धे बंदिस्त आहे. पण तेवढे ते पुरेसे आहे. बाकी सिंथेटिक ट्रॅक अव्वल दर्जाचा आहे. मुख्य म्हणजे, स्टेडियमचा

परिसर ज्या पद्धतीने विकसित करण्यात येत आहे, त्याची तुलना तर केवळ दिल्लीतल्या मोगल गार्डनशीच (राष्ट्रपती भवन)होऊ शकेल. इतर सर्व बंदिस्त स्टेडियमसही डौलदार आहेत. रोईंगसाठी वापरण्यात आलेला 'लोकटक' तलाव हा तर एवढा निसर्गसुंदर बनला आहे, की तो तर आशियातील सर्वोत्कृष्ट जलक्रीडा केंद्र (वॉटर गेम्स) म्हणून विकसित होऊ शकेल. त्यादृष्टीने आता प्रयत्नही सुरू झाले आहेत आणि बंदूक नेमबाजीची (रायफल शुटींग) रॅज'तर आताच आशियातील पहिल्या क्रमांकाच्या दर्जाची बनली आहेत.

स्पर्धेबद्दल सर्वसामान्य लोकांमध्ये कमालीचे कुतूहल आणि अमाप उत्साह व्यक्त होत होता. सर्वच खेळांना होणारी प्रचंड गर्दी त्याचेच द्योतक होती. पण स्पर्धेच्या आर्थिक खर्चात आपलाही खारीचा वाटा असावा, म्हणून तेथील सर्व जनतेने एक दिवसाचे उत्पन्न संयोजन- समितीला उत्स्फूर्तपणे दिल्याचे आजवर तरी इतरत्र कुठे ऐकिले नाही! दुसरी गोष्ट अशी, की या राज्यात 'अतिरेकी' मानल्या गेलेल्या एकूण १८ संघटना आहेत. त्या सर्वच्या सर्व संघटनांनी स्पर्धेला संपूर्णपणे सहकार्य करण्याचा उत्स्फूर्तपणे निर्णय जाहीर केला आणि खरोखरीच तो तंतोतंत अंमलात आणला. स्पर्धेच्या कालावधीत संपूर्ण राज्यात एकही कटू घटना घडल्याची

नोंद झाली नाही. घातपाताचे तर नावच सोडा. पण मणीपूरच्या विकास कार्याचाच तो भाग असल्यामुळे, त्या सर्व संघटनांनी सर्व प्रकारे स्पर्धेच्या यशासाठी सर्व प्रकारे स्पर्धेच्या यशासाठी हातभार लावला. ही घटनाही पुरेशी बोलकी नाही काय?

प्रत्यक्ष मैदानावरही 'मणीपूरने' जी तडफ दाखविली, तीही तितकीच

पदकांची विभागणी			
	सुवर्ण	रौप्य	कांस्य
केरळ	५२	३४	२२
मणीपूर	४९	२४	३९
पंजाब	३४	३१	४१
दिल्ली	३१	२९	३९
कर्नाटक	२८	२८	२४
सेनादल	२९	२७	२५
महाराष्ट्र	२९	२९	४०
उत्तर प्रदेश	१६	१७	१३
तामिळनाडू	१६	१५	१३
बंगाल	१२	२७	४०
चंडीगड	११	६	१०
बिहार	१०	१४	१२
आंध्र प्रदेश	९	६	११
हरियाणा	८	१२	२३
मध्यप्रदेश	७	१३	१८
ओरिसा	२	४	३
अंदमान-			
निकोबार	१	१७	८
हिमाचल	१	२	३
राजस्थान	१	१	७
गोवा	१	१	१
गुजरात	१	०	०
आसाम	०	२	९
मेघालय	०	२	१
मिझोराम	०	१	१
जम्मू-काश्मिर	०	०	३
एकूण	३४०	३४२	४०९

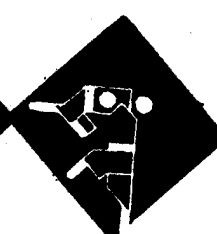
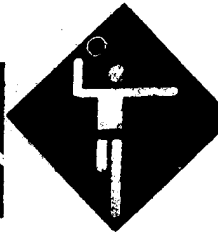

कौतुकास्पद ठरावी.यापूर्वीच्या दोन स्पर्धांमध्ये मणीपूरचे अस्तित्व केवळ नवव्या स्थानावर होते.ते यावेळी चक्र दुसऱ्या क्रमांकावर आले.विशेषतः ज्या खेळातून खऱ्या अर्थानं जिद्द आणि मर्दानी जोष प्रकट होतो.त्या सर्व क्रीडाप्रकारात मणीपूर अग्रभागी राहिले.म्हणजेच स्पर्धेसाठी स्टेडियम्सची उभारणी करतानाच त्यांनी स्वतःच्या संघांचीही कसून उभारणी केली,हे स्पष्ट होतं.केरळ आणि मणीपूर यांच्यातील केवळ दोन सुवर्णपदकांचा फरक केव्हाही भरून निघू शकेल,असा मणीपूरकरांचा विश्वास आहे.

मणीपूरच्या उलट स्थिती,महाराष्ट्राची दिसली.खेळापेक्षा इतर पुस्तकी छानछौक्रीपणा आणि अव्वल कारकूनीवृत्ती,यातूनच महाराष्ट्र यावेळी प्रथमच सातव्या क्रमांकावर फेकला गेला.कबड्डी-खोखो-कुस्ती,हे महाराष्ट्राचे तीन पारंपरिक खेळ पण खो खोतील मक्तेदारी यंदा त्यांनी गमावलीच,पण कबड्डी आणि कुस्तीतही महाराष्ट्राला सामान्य पात्रताही राखता आली नाही.

सबकुछ निशा

कर्नाटकची जलतरणपटू निशा मिलेट पुन्हा एकवार राष्ट्रीय क्रीडा स्पर्धेची 'सम्राज्ञी' बनली आहे.विशेष म्हणजे बंगलोरला नऊ सुवर्णपदकांवर समाधान मानणाऱ्या निशाने इंफाळला चौदा 'सुवर्णपदके'जिंकून असा काही आगळा उच्चांक केला आहे की,तो

भविष्यात तरी कुणी मोडेल की नाही, याची शंकाच आहे.किंबहुना इंफाळमधील तिच्या विजयाचे वर्णन करायचे झाल्यास, 'ती आली, -तिने पाहिले..आणि तिने जिंकले..' अशाच शब्दात करावे लागेल.अर्थात तिच्या या पराक्रमाने,निशाकडून ऑलिंपिक संबंधात आशा उंचावल्या आहेत.

मात्र निशाच्या महापराक्रमाला मनाला खटकणारी एक शंकास्पद एक काळी कड होतीच.कारणे काहीही असोत, पण निशासह इंफाळच्या तलावात एकही जलतरणपटू नवा उच्चांक दाखवू शकला नाही, ही गोष्ट आश्चर्यकारकच ठरेल. निशाच्या खालोखाल सात सुवर्णपदके मिळविणारा केरळचा सॅबस्टीन झेवियर हासुद्धा जलतरणपटूच.पण तोसुद्धा यापूर्वीच्या त्याच्याच सर्वोत्तम कामगिरीची पुनरावृत्ती करू शकला नाही.इंफाळच्या तलावावरच्या सुविधांमधील काही उणिवा आणि तेथील अतिथंड हवामान, ही त्याला कारणे असावीत, असे काही स्पर्धकांचे म्हणणे.पण मग यापेक्षा अधिक सुविधा निदान भारतात तरी अन्य कुठे मिळणार?

एकूण स्पर्धेत ज्या अनपेक्षित आणि धक्कादायक घटना मानल्या जातात, त्यातील काही प्रत्यक्ष महाराष्ट्राशीच संबंधित आहेत,हे विशेष.विशेष म्हणजे महाराष्ट्राने फुटबॉल (पुरुष) आणि हॉकीमध्ये (महिल्या) मिळविलेले यश

हे खुद्द महाराष्ट्रालाही अनपेक्षितच होते.त्यातही महाराष्ट्राने मनातून हातपाय गाळलेच होते.पण आपल्या जिद्दीच्या सांघिक कौशल्याने महाराष्ट्राने जेव्हा गोवा संघावर मात केली,तेव्हा आशा-निराशाचे पारडेच फिरले.महाराष्ट्राच्या मनोधैर्याला तेथेच तेज आले,त्यातच त्यांनी खुद्द बंगाल संघावर जणू एकतर्फी खेळाची कुऱ्हाडच चालविली.महाराष्ट्राने उपांत्यफेरीचा तो अवघड डोंगर पार केला-म्हणजे प्रत्यक्षात आसाम विरुद्धचा अंतिम सामना अर्धाअधिक जिंकला होता आणि अपेक्षेप्रमाणे आसामविरुद्ध महाराष्ट्राने सहजगत्या विजय मिळविला आणि फुटबॉलच्या इतिहासात पहिलेच,असे प्रतिष्ठेचे अजिंक्यपद घेतले.महिलांच्या हॉकी मधील विजयसुद्धा महाराष्ट्राला तसा अनपेक्षित होता.प्रामुख्याने मुंबईच्याच स्पर्धकांनी मोठ्या जिद्दीने आणि चिवट खेळीसह सांघिक कौशल्याच्या आधारावर संघाला यश मिळवून दिले.

महाराष्ट्राच्या मुलांचा खो-खोमधील पराभव ही महाराष्ट्राला सर्वात मोठी जखम होती.कबड्डीतील महाराष्ट्राचा पराजय आता सर्वांच्या अंगवळणी पडू लागला आहे.पण खो-खोमधील अजिंक्यपदाची मक्तेदारी हा महाराष्ट्राच्या 'देशी खेळांवरील नियंत्रणाचा'सर्वाधिक अभिमानाचा विषय होता.अर्थात त्याला तडा जाणं तस कुणालाच बरं वाटणार नाही.पण



खो-खोच्या भवितव्याचा विचार करायचा, तर त्यातून जर 'चढा-ओढीला' नवी धार येणार असेल, तर महाराष्ट्राचा पराजय ही खो-खोच्या भवितव्याच्या दृष्टीने एक इष्टापत्तीच मानली जावी. महिलांच्या संबंधात महाराष्ट्राच्या मर्यादा, महाराष्ट्र आधीपासून समजूनच होता. महाराष्ट्राची कुस्तीतील वाताहात, ही मात्र खरोखरच काळजी करण्याचा विषय आहे. एक काका पवारच्या विजेतेपदावर महाराष्ट्र आणखी किती काळ समाधान मानणार आहे? कुस्तीला प्रशासनाकडून अधिक खुलेपणाने सहकार्य मिळायला हवे, तरच महाराष्ट्रात कुस्ती टिकून राहू शकेल.

बाकी महाराष्ट्राची एकूण पिछेहात तितकीच खटकणारी आहे. फक्त स्पर्धाकांना मुळीच दोषी धरता येणार नाही. तर संघटनात्मक उदासीनताही त्याला खरी कारणीभूत वाटते. राष्ट्रीय स्पर्धा होवो वा न होवो, राज्यस्तरावर सर्व खेळांच्या एकत्रित राज्य ऑलिंपिक स्पर्धा घेण्याची, केरळ आणि कर्नाटक राज्य संघटनांची परंपरा मात्र अद्याप महाराष्ट्राच्या बाबत दिसत नाही. महाराष्ट्र ऑलिंपिक संघटनेने यापुढे राज्यस्पर्धेतील कामगिरी लक्षात घेऊन संबंधित खेळाडू आणि संघटनांना अधिक मार्गदर्शन करणे, त्यांची विचारपूर करून त्यांना सहकार्य करणे याकडे अधिक प्राधान्याने लक्ष दिले पाहिजे.

स्पर्धेचा 'उद्घाटन सोहळा' ज्या दर्जाने

पार पडला होता, त्याचवेळी स्पर्धेच्या 'समारोपा' बद्दलच्या अपेक्षा उंचावल्या होत्या. त्यांची शंभर टक्के पूर्तता झाली. एवढा दिमाखदार, विविधतेने भारलेला सोहळा, क्वचितच कुठे पाहायला मिळतो. उद्घाटन सोहळ्याच्या वेळी निदर्शनास आलेल्या खेळांडूच्या मनमानी स्वैरपणाची दखल घेऊन संयोजकांनी समारोप सोहळ्यात करडी शिस्त राखली. परिणामी तोही कार्यक्रम अविस्मरणीय ठरावा, एवढा रंगतदार झाला. भारताच्या थोर सांस्कृतिक परंपरांच्या नृत्यमय आविष्कारावर मणीपूरने खरोखरच हुकमी पकड मिळविली आहे, याचा समारोपाला पुनः प्रत्यय आला. उद्घाटनाला 'स्वागत' करतानाच्या उत्तुंग उत्साहवर्धक भावना, तर समारोपाला सर्व संबंधितांनी परस्परांच्या विरहाने भावनावश व्हावे, एवढी जबरदस्त ताकद त्या दोन सोहळ्यातून मणीपूरकरांनी प्रकट केली. खरोखरीच समारोप सोहळा, हा मन हेलावणारा होता. दोन-दोन, तीन-तीन हजार कलाकार मुलामुलींनी ज्या उभारीने आणि उंचीने सांघिक लोकनृत्ये सादर केली, ती जरूर आंराष्ट्रीय दर्जाचीच होती.

लेखाचा समारोप करण्यापूर्वी एका गोष्टीचा उल्लेख आवश्यक वाटतो. स्पर्धा संपली आणि दुसऱ्या दिवशी सारे खेळाडू आपापल्या गावाकडे जाण्यास

निघाले. पण त्यांना साऱ्या इंफाळने, साऱ्या मणीपूरने आणि साऱ्या नागालँडने ज्या उत्स्फूर्तपणे आणि ज्या भावनेतून निरोप दिला त्यालाही भारताच्या आजवरच्या कोणत्याही क्रीडास्पर्धेत तोड नाही. त्याबद्दल ना कुणी प्रकट आवाहन केलेले की ना कुणा महापौराने अगर नगरपित्याने पत्रक काढलेले. कुठेही शुभेच्छांचे व्यावसायिक फलक नव्हते. पण भावना हेलवणारे 'हात' हजारांच्या संख्येने होते. असा हा उत्स्फूर्त आणि अनामिक सोहळा इंफाळची हद्द संपून गेली, मणीपूर राज्यही संपले, कोहीमा आणि नागालँडची वाटचाल होती, तोपर्यंत म्हणजे सर्व २५० किलोमीटर एवढ्या अंतरावर उत्स्फूर्त आणि अनामिक सोहळा सुरूच होता. एकमेकांचे निरोप देणे-घेणे शेवटपर्यंत संपलेले नव्हते. या एका 'समारोपातच' स्पर्धेचे यश साठवलेले आहे. सर्व भल्याबुच्या गोष्टीसह पण मणीपूरला 'राष्ट्रीय प्रवाहात' आणण्याची ही संधी भारतीय ऑलिंपिक संघटनेचे अध्यक्ष सुरेश कलमाडी यांच्याच प्रयत्नाने साध्य झाली आणि ती क्रीडाक्षेत्राच्या माध्यमातून झाली. हेच खरेतर त्या क्षेत्राला सार्थ अभिमान वाटावा असे आहे.

श्री. हेमंत जोगदेव
'इंद्रायणी', पत्रकारनगर,
पुणे ४११ ०१६



स्पर्धा आमची यशदायी ही व्हावी, जगती खरोखरी, द्वेषबुद्धि ती मनी नसावी, राष्ट्राचा जी न्हास करी.

३५

मला लख्खं आठवतंय.आम्ही जंगलातून पळत होतो.गोळीबाराच्या मधूनच सूं... असा आवाज येत होता. वाटेत येणाऱ्या फांद्या तोडत आम्ही जंगल पार करीत होतो.जंगल संपून आता मोकळा भाग दिसू लागला. इतक्यात पलिकडे लाल रंगाचा गणवेश घातलेली एक व्यक्ती टेहाळणी करताना दिसली. माझ्या बरोबरचा सिद्रॉव्ह अचानक जमिनीवर कोसळला आणि भेदरलेल्या नजरेने माझ्याकडे पाहू लागला. त्याच्या तोंडातून रक्ताचा पाट वाहू लागला. मला पक्कं आठवतंय त्याचवेळी मला एका झुडुपाआड 'तो' दिसला.तो एक धिप्पाड,स्थूल,महाकाय असा शत्रू - क्षणातील सैनिक होता.त्याच्या पुढे मी अगदी लहानसा दिसत असलो, तरी मी त्वेषाने त्याच्याकडे धाव घेतली. माझ्या कानाजवळून त्याने झाडलेल्या गोळ्या निसटल्या.मी त्याच्यावर चाल करून येताना पाहून तो क्षणभर गोंधळला. थोडासा मागेमागे गेला आणि एका काटेरी झुडुपाला अडकून पडला. एका ठोशात मी त्याच्या हातातील बंदूक दूर उडवली आणि माझ्या बंदुकीचे बॉनेट त्याच्या छाताडात खुपसले.त्याने एक किंकाळी फोडली.त्याच्याकडे तुच्छतेने पाहात मी पुढे सरकलो. आमच्या सैनिकांचा ओरडण्याचा आवाज येत होता.ते विजयोन्मादात समोरच्या मोकळ्या जागेत पोहोचले. पण काय अघटित घडलं कोण जाणे- मी मात्र पुढे जाऊ शकलो नाही.आता कोणताच आवाज माझ्या कानांपर्यंत

पोहोचत नव्हता.सारं कसं शांत...डोळ्यांना काहीतरी निळं निळं दिसत होतं.बहुतेक आकाश असावं.. थोड्या वेळानं तेही दिसेनासं झालं. आजपर्यंत असा अनुभव मी कधी घेतला नव्हता.मी पोटावर उपडा पडलो होतो.जमिनीचा एक लहानसा तुकडा,गवताची काही पाती आणि त्यावर सरपटणारी एक मुंगी इतकंच मला दिसत होतं.मी एका झुडुपाच्या फांदीवर आदळलो होतो.माझ्या एका डोळ्यांची संवेदना हरवली होती.मी थोडी हालचाल करण्याचा प्रयत्न केला.पण मला कणभरही हालचाल करता येईना.किती वेळ गेला हे

ते चार दिवस

अनुवाद -शैलजा देशमुख

समजत नव्हतं.आसपासच्या कीटकांचा आवाज फक्त जाणवत होता.खूप प्रयत्नांनी मी माझ्याच अंगाखाली सापडलेला उजवा हात बाहेर काढला.आता दोन्ही हात जमिनीवर टेकून मी डोकं वर करून आसपास पाहण्याचा प्रयत्न केला.माझे गुडघे,छाती,मस्तक सर्व अवयवयातून कुणी सुरी फिरवावी अशी तीव्र वेदना जाणवली आणि मी पुन्हा जमिनीवर कोसळलो.पुन्हा सर्वत्र अंधार पसरला. मी जागा झालो तेव्हा भोवती पसरलेल्या चांदण्याची जाणीव झाली. मी माझ्या तंबूत झोपायचं सोडून इथे उघड्यावर काय करतोय,हेच मला समजेना.थोडी हालचाल केली..पुन्हा एकदा पायातून जीवघेण्या कळा आल्या. मग माझ्या एकदम ध्यानात आलं,मी युद्धात जखमी होऊन इथे पडलोय. दुखऱ्या पायांवर मी हळूच हात फिरवला.माझे दोन्ही पाय रक्तबंबाळ झाले होते.त्यांना स्पर्श केल्यावर मस्तकात जाणाऱ्या कळा येत होत्या.डोकं बधीर झालं होतं..कानात कसलातरी गुणगुणल्यासारखा आवाज येत होता.... आपले दोन्ही

पसिद्ध रशियन लेखक Vsevolod Garshin याची Four Days ही सुमारे १०० वर्षांपूर्वी लिहिलेली कथा, युद्धामध्ये जखमी होऊन चार दिवस विजनात पडून राहिलेल्या एका सैनिकाची मनोवस्था आणि अनुभव या कथेत त्याने मांडले. युद्ध कोणतेही असो, देश कोणताही असो पण देशासाठी लढणाऱ्या सैनिकाची कथा आणि व्यथा सारखीच. असाच विदारक अनुभव या कथेत लेककाने मांडलाय. त्यामुळेच स्थल-कालाच्या मर्यादा ओलांडून श्रेष्ठ वाङ्मय वाचकाला भावते-हे ही कथा वाचताना तुम्हालाही नक्कीच अनुभवायला मिळेल.



पाय जायबंदी झालेत हे माझ्या लक्षात येऊ लागलं. नेमकं काय बरं घडलं असावं? मी आठवायचा प्रयत्न करू लागलो. माझ्या सहकाऱ्यांनी मला उचलून का बरं नेलं नाही? शत्रूकडून पिछेहाट झाली की काय? जरा ताण दिल्यावर माझ्या लक्षात आलं हे शक्य नाही. मी इथे मोकळ्यावर टेकडीच्या माथ्यावर पडलोय. आमच्या कंपनी कमांडरने आम्हाला दिलेले विजयाचे लक्ष्य हेच होते, आम्ही इथे पोहोचलो होतो; म्हणजेच आम्ही शत्रूवर मात केली होती. पण मग माझ्या मित्रांनी मला का बरं उचलून नेलं नाही?... त्याचवेळी उभयपक्षी झालेला तुफान गोळीबार मला आठवू लागला. मी एकटाच इथे पडलेला नसणार. मी मान फिरवून आजूबाजूला पाहण्याचा प्रयत्न केला. हळूहळू उठून बसलो. पायातील वेदनांनी डोळ्यात अश्रू आले. रात्रीची वेळ होती. भोवती असणाऱ्या झुडुपांच्या भयाण छाया त्या अर्धवट अंधारात मनाला भिववू लागल्या.

अचानक कुणीतरी विव्हळल्यासारखा आवाज आला. कुणीतरी माझ्यासारखाच अभागी, जखमी सैनिक जवळ पडलाय का?.. मी आजूबाजूला पाहिलं.. कुणीसुद्धा नव्हतं.. मग माझ्या लक्षात आलं तो नक्की माझाच आवाज होता.. नक्की खरं काय होतं?.. माझं होकं बधीर झालं होतं. अर्धवट जाणीवेच्या सीमेवर मी रेंगाळत होतो.. 'मी खाली पडून झोपावं हेच खरं... पण खरंच पुन्हा मला जाग येईल का?' मी खाली पडून झोपायचा प्रयत्न करू लागलो, चंद्र प्रकाशाची एक तिरिप शेजारी पडली होती. त्या प्रकाशात मला एक महाकाय आकृती अगदी माझ्या जवळ पडलेली दिसली. ते बहुधा प्रेत असावं किंवा एखादा जखमी सैनिक.. फार विचार करण्याचं भान

होतंच कुठं? दुसऱ्या क्षणी मनात आलं, आपली माणसं इथेच जवळपास असतील. त्यांचा आवाज माझ्या कानापर्यंत का बरं येत नाही? मी ओरडण्याचा प्रयत्न केला... “कुणीतरी मदत करा हो. मी इथे पडलोय.”

माझ्या तोंडून आवाज फुटत होता की नाही कोण जाणे... माझं मन आक्रंदत होतं. रातकिड्यांचा किर् आवाज येत होता. आकाशात वरती, चंद्र माझ्याकडे सहानुभूतीने पाहात होता. ‘माझ्या शेजारी पडलेला तो जखमी असेल तर, माझ्या आवाजाला प्रतिसाद देईल-पण नाही- नक्कीच तो मृत आहे. आमच्यापैकी कुणी की शत्रूपक्षातील?’... माझी विचारशक्ती हळूहळू क्षीण होऊ लागली. डोळे जळजळत होते. पुन्हा एकदा माझी शुद्ध हरपली.

मला जाग आली तेव्हा सूर्यकिरणांचा कडाका जाणवत होता. डोळे जड होते. माझ्या हळूहळू स्मरणात येऊ लागलं, की काल (बहुधा कालच!) मी जखमी होऊन इथे पडलोय. एक दिवस गेला... दुसरा... तिसरा... जर कुणी मदतीला आलं नाही तर मृत्यू अटळ... डोक्यात अनेक विचार... अनेक आठवणी...

वृत्तपत्रातून काही ओळींमध्ये आमच्या विजयाची वार्ता छापली जाईल... आमचं मरण अनामिक राहिल. लढाईमध्ये दहा... बारा ठार... अशीच निनावी बातमी येईल... ‘मी विचार करित उठायचा प्रयत्न करित होतो. अचानक धडपडून

शेजारच्या झुडुपावर पडलो. एक उग्र दर्प नाकात शिरला. कुणीतरी येऊन इथून मला उचलेल का? नाही - दिवस चढतोय - उन्हाचा ताप वाढतोय. मी डोळे उघडून पाहिलं- शेजारी पडलेलं ते प्रेत मी नीट पाहिलं. तो नक्की ‘तो’च होता. त्याला ‘मीच मारलं होतं. मी त्याला का बरं मारलं? आणि तो आज नेमका माझ्याशेजारीच निष्प्राण होऊन का पडलाय? तो कोण असेल? त्याचीही माझ्यासारखीच म्हातारी आई असेल, तीही आपल्या झोपडीच्या दारात बसून त्याच्या परत येण्याची वाट पाहत असेल. मी त्याच्या छातीत बॉनेट खूपसलं आणि ठार मारलं. खरं तर मला कुणालाच मारायचं नव्हतं. युद्धावर येताना असा विचारसुद्धा माझ्या मनात आला नव्हता. त्यावेळी धुंदी होती ती देशासाठी स्वतःचे प्राण अर्पण करण्याची. त्याचीही मनःस्थिती माझ्यासारखीच असेल. तरीही हे काय घडलं?... माझा घसा तहानेनं कोरडा पडलाय - कुणीतरी मला पाणी देईल का? अरे ते काय दिसतंय - त्या प्रेताजवळ त्याची मोठी वॉटरबॅग पडलीय, ती मिळवायला हवी. २०-२५ फूटावरील त्या प्रेताजवळ पोहोचायला मला खूप कष्ट पडले - पण मला पाण्याविना तडफडून मरायचं नाही. मी तसाच धडपडत, सरपटत त्याच्यापर्यंत पोहोचलो. वॉटरबॅगवर झडप घातली. ती अर्ध्याहून जास्त भरलेली होती. हे पाणी मला खूप वेळ पुरेल. ‘मी तुला मारलं, पण तू माझं

रक्षण केलंस.’ मी पुटपुटलो. त्याच्या कमरेला बांधलेली वॉटरबॅग सोडवताना मी धडपडून पडलो, उठून वॉटरबॅगमधलं पाणी प्यायलो - ते आता उबट लागत होतं... पण नशिबानं भरपूर पाणी शिल्लक होतं. मला जरा हुशारी आली. पूर्वी कधीतरी एका मासिकात मी वाचलं होतं- नुसत्या पाण्यावरही माणूस अनेक दिवस जगू शकतो. दुसऱ्या क्षणी माझं मन निराश झालं... मी असा पाच... सहा... दहा... दिवस जगेन, पण पुढे काय? आमची माणसं इथून निघून गेलीयत, जवळपास वस्तीही दिसत नाही. मी हा असा जखमी... माझ्या वेदनांमय आयुष्याचा प्रवास किती दिवस चालू राहिल? माझ्या शेजाऱ्याची बंदूक माझ्या हाताच्या अंतरावर पडली होती. ती उचलून जीवनाचा अंत करावा? की थोडी वाट पाहावी? --- पण आमचीच माणसं भेटतील याचा काय भरवसा? जर शत्रूच्या हाती पडलो तर... अनन्वित छळ... त्यापेक्षा आपला आपणच अंत केला तर? नाही... मी एक सैनिक आहे... अशी हिंमत हारून चालणार नाही... शेवटच्या श्वासापर्यंत मी झगडेन... आमची माणसं येतीलच... मला वाचवतील... मी बरा होईन... मायदेशी जाईन. माझी आई आणि माझी पत्नी मी वाट पाहत असतील. माझी नजर आता माझ्या शेजाऱ्याकडे गेली. त्याचं शरीर काळंठिक्कर पडलं होतं. उद्या-परवा त्याची अवस्था कशी होईल? शक्य

तितक्या लवकर मला त्याच्यापासून दूर जायला हवं... नाहीतर वासानं इथं राहणं अशक्य होईल... पण हालचाल करायला आपल्या गावात शक्ती कुठाय?... वेदनांनी पुन्हा एकदा माझ्या डोळ्यांवर झापड आली. मी खूप वेळ झोपलेलो असेन. कारण जाग आली तेव्हा रात्र होती. सर्व स्थिती होती तशीच... मी वेदनांनी तळमळत पडलेला - माझा शेजारी-निश्चल, अचेतन! आता माझ्या मनात त्याच्याविषयीचेच विचार येऊ लागलेत. 'मला प्रिय असणाऱ्या सर्व गोष्टींचा त्याग करून मी इथे हजारो मैल लांब कशासाठी आलो? ही वेदनामय जखमी अवस्था अनुभवण्यासाठी? या माझ्या बिच्च्याऱ्या शेजाऱ्याला मारण्यासाठी?'

मी सैन्यात भरती होताना माझ्या आईने व पत्नीने साश्रूनयनांनी पण अभिमानाने मान ताठ ठेवून मला निरोप दिला होता. त्यावेळी मी माझ्या ध्येयाच्या धुंदीत होतो. त्यांचे अश्रू मला तेव्हा दिसले नाही. माझ्या प्रियजनांना मी कोणतं दुःख दिलं ते तेव्हा मला समजलं नाही! आज हे सर्व मला का बरं स्मरतंय? माझ्या काही शेजाऱ्यांनी, नातेवाईकांनी अनाहूत सल्ला दिला होता- 'अरे, कशाला उगीच ही धोक्याची नोकरी पत्करतोयंस!' देशप्रेम, त्याग इ. कल्पनांवर त्यांचं प्रेम होतं- पण दुरून...

पण मला मात्र देशासाठी काही करायचं होतं. म्हणून तर इथे

घरापासून शेकडो मैल लांब येऊन पडलो होतो.

सकाळचा प्रसन्न वारा वाहू लागला. चांदण्या मावळू लागल्या... पूर्व दिशेला फटफटू लागलं. मी इथे पडून असलेला हा तिसरा दिवस उजाडला... हे माझं जगणं... हे खरंच जगणं होतं का... असे किती दिवस जातील?- फार काळ तर मी असा जगू शकणार नाही. मृत्यूनंतर माझी अवस्थाही माझ्या शेजाऱ्यासारखीच होईल... आता थोडं पाणी प्यावं- मी दिवसात तीन वेळा पाणी पितो... सूर्य वर चढू लागला. दुपारी उन्हाचा कडाका वाढेल. शेजारच्या प्रेताचा उग्र दर्प तसाच चढत जाईल... मी तिकडे नजर टाकली, माझ्या शेजारचे प्रेत आता टम्म फुगले होते. आता तिथे जवळच पडून राहणं असह्य होतं. कुठल्याही परिस्थितीत सरपटत त्याच्यापासून दूर जायला हवं. जमेल का? माझे हात मी हलवू शकत होतो. पण छातीखालील शरीराचा भाग उचलता येत नव्हता. पण मुगीच्या गतीने का होईना मला दूर जायलाच हवंय. अखवी सकाळ या प्रयत्नात गेली. वेदना असह्य होत्या. पण त्यांची आता सवय झाली होती. ५-६ तासांच्या प्रयत्नांनी मी केवळ १५-२० फूट अंतरच सरकू शकलो. अर्थात सडणाऱ्या प्रेतापासून १५-२० फूट अंतर काही फार नव्हतं. वाऱ्याच्या झोताबरोबर सडका वास येतच होता. नैराश्याने माझे डोळे भरून आले. असे किती दिवस जाणार? या सगळ्याचा

अंत काय?

पुन्हा एकदा मी भान हरवून पडून राहिलो. अचानक घोड्यांच्या टापांचा, माणसांच्या बोलण्याचा आवाज येऊ लागला- हा भ्रम होता का? नाही... आवाज नक्कीच खरे होते. मी आनंदित झालो. पण दुसऱ्याच क्षणी विचार आला 'ते शत्रूपक्षातील असतील तर?' कल्पनेनेही मी भेदरलो. 'त्यांच्या तावडीत सापडण्यापेक्षा मृत्यू बरा'...

पण ती आपली माणसं असतील तर? भोवतालच्या झुडुपांमुळे मला नीट दिसत नव्हतं. मधल्या फटीतून दूरवरचा झरा दिसत होता. होय, युद्धाला तोंड फुटण्यापूर्वी तिथलं पाणी आम्ही प्यायलं होतं. त्याच्यात दगड टाकून आम्ही पलीकडे येण्यासाठी वाट केली होती. ते नक्कीच तेथून येतील. त्यांचे आवाज येताहेत. पण त्यांची भाषा ओळखण्याइतका माझा मेंदू स्थिर नाहीये. मी मोठ्याने हाका मारीन... ते पाहा आले. त्यांचा निळा युनिफॉर्म- नक्की आमचीच माणसं- मी हाक त्यांच्यापर्यंत का बरं जात नाही? मी असह्य झालो. 'अरे देवा, ते तर वळले... थांबा हो. मी इथे पडलोय... मदतीची वाट पाहातोय.' माझा आवाज त्यांच्यापर्यंत पोहोचला नाही. मी जमिनीत तोंड खुपसून हुंदके देऊ लागलो. या गडबडीत माझ्या वॉटरबॅगमधलं पाणी धक्क्यानं सांडून गेलं... मी आता खरंच भयभयीत झालो. माझ्या शेजाऱ्याचं मांस आता झपाट्यानं सडत होतं. शिकत असताना मी हाडांचे सांगाडे हाताळले

होते. पण समोर पडलेला गणवेशातील तो सांगाडा... माझ्या मनात विचार आला, हे खरं युद्धांचं रूप... आणि त्याचे परिणाम... चढत्या उन्हाचे चटके सगळं शरीर भाजून काढताहेत. तहानेनं जीव व्याकूळ झालाय... आई गं, माझी ही अवस्था समजली तर तू धाय मोकलून आक्रोश करशील... पण कदाचित तुमच्यापर्यंत ही हकीकत पोचणारच नाही. आई, येतो... मृत्यो, तू कुठे आहेस? माझा अंत का बघतोयस?

पण मृत्यूला माझी दया नाहीच आली. तळपत्या सूर्याची किरणं भाजून काढताहेत. जवळ पाण्याचा थेंब नाही- प्रेताची असह्य दुर्गंधी... वेदनांचा उसळता सागर... तिसरा दिवस... रात्र संपली... सकाळ झाली... सारं काही तसंच... भोवतालची झुडपं मला हिणवतायंत- 'तू नक्कीच मरणार'... पुन्हा एकदा ग्लानी-

... जाग आली तर झुडपातून डोकावणारा माझ्या सहकाऱ्याचा चेहरा दिसत होता. "अरे, चला लवकर, कुदळ आणा. इथे दोन प्रेतं पडलीयेत. एक आपला अन् एक त्यांचा दिसतो. मला ओरडावंसं वाटतंय, 'मी जिवंत आहे, मला पुरू नका'.. पण माझ्या ओठातून शब्दच फुटत नव्हते.

अरे देवा, हा तर आपला इव्हानॉव्ह... त्याने माझा छातीला कान लावला... अरे पळा, चटकन डॉक्टरना बोलवा. इव्हानॉव्ह जिवंत आहे. एका क्षणानंतर पाणी, नंतर

गरम कॉफी- कुणीतरी पाजल्याचं आठवतंय. त्यानंतर मात्र इतक्या प्रयासानं टिकवलेलं माझं धैर्य हरपलं. एक प्रदीर्घ बेशुद्ध अवस्था... आपण सुरक्षित हायात आहोत, एवढंच कळलं. माझे ऑफिसर ओणवून माझ्याकडे ममतेने पाहाताना दिसत होते.

"सर, डॉक्टर काय म्हणतात, मी लवकरच मरणार?"

"मूर्ख आहेस इव्हानॉव्ह. तू मरणार नाहीस. आम्ही तुला मरू देणार नाही. पण गेले चार दिवस तू कसा जिवंत राहिलास? काय खाल्लंस?"

"काही नाही."

"आणि पाणी?"

"तो माझ्या शेजारी पडला होता, त्याच्या वॉटरबॅगमधील! सर, मला बोलवत नाही."

"ठीक आहे, इव्हानॉव्ह, देवानेच तुला वाचवलंय, निश्चितपणे आराम कर."

मी पुन्हा निद्रा, बेशुद्धावस्था यांच्या ताब्यात गेलो.

मला पुन्हा जाग आली ती विभागीय रुग्णालयात. अनेक डॉक्टर्स, नर्सस माझ्याभोवती होत्या. प्रख्यात डॉक्टर इव्हानॉव्हिच माझ्या पायांवर ओणवून काहीतरी करीत होते.

माझ्याकडे हसून पाहात ते म्हणाले, "सुदैवी आहेस खरा! जीवावर बेतलं होतं, पण पायावर निभावलं. तुझा एक पाय कापावा लागलाय; पण त्यानं फारसं काही बिघडलं नाही. ऐकतोयस ना? आता बोल पाहू काही तरी?"

मी इथे लिहिलेली माझी कहाणी मग हळूहळू त्यांना सांगितली... खरंच फारसं काही बिघडलं नव्हतं, असं आता वाटत होतं... पण ते चार दिवस....

●●

सुप्रसिद्ध रशियन लेखक

Vsevolod Garshin च्या

'Four days' या कथेचे स्वैर रूपांतर

प्रा. शैलजा देशमुख

बी ७/५, गुरुराज हौसिंग सोसायटी
पद्मावती, पुणे ३७

गोलमाल

एका हॉटेलमध्ये एका खोलीत ३ माणसे एक दिवस राहिली. त्यांच्याकडे ३० रु. चे बिल पाठवण्यात आले.नंतर मॅनेजरच्या लक्षात आले की, आपण चुकून ५ रु. चे जास्त बिल पाठवले. म्हणून त्याने नोकराकरवी ५ रु. परत पाठवले. नोकर लबाड होता. ५ रु. तीन माणसात वाटून देता येण्यासारखे नाहीत म्हणून त्याने प्रत्येक पाहुण्यास एक एक रुपया परत करून २ रु. खिशात घातले. याचा अर्थ असा की, त्या प्रत्येक पाहुण्याच्या खातातून रु. ९ गेले. ९ह्र३= २७. नोकराने रु. २ खाल्ले म्हणजे झाले एकूण रु. २९. त्या पाहुण्यांनी तर प्रथम खिशातून रु.३० दिले होते मग त्या गोलमालात १ रु. गेला कुठे? ●●

तुम्हीच संपादक व्हा! हस्तलिखित स्पर्धा

स्पर्धेचा निर्णय व परीक्षकांचे अभिप्राय : छात्र प्रबोधनने या वर्षी घेतलेल्या हस्तलिखित स्पर्धेत ७४ विद्यार्थी- गटांनी भाग घेतला.सहभागाची ही संख्या उत्साहवर्धक आहे. छात्र प्रबोधनचा उद्देश फक्त स्वतः एक मासिक काढणे एवढ्यापुरता मर्यादित नसून,विद्यार्थ्यांना नवनिर्मितीची प्रेरणा देणारी ती एक कृतिशील चळवळ आहे, हे या स्पर्धेच्या निमित्ताने स्पष्ट झाले विद्यार्थींचे संपादक,विद्यार्थींचे लेखक,विद्यार्थींचे चित्रकार अशाप्रकारे संपूर्णपणे विद्यार्थ्यांनीच ही हस्तलिखिते तयार केली. शेकडो विद्यार्थ्यांचे हात,मने या नवनिर्मितीच्या कार्यात,प्रतिभेच्या आविष्कारात रमली होती.या कामातून मिळणारा निखळ आनंद हेच खरे तर या स्पर्धेचे प्रत्येकाला मिळालेले बक्षीस आहे.तथापि,त्यातही काही हस्तलिखितांची कामगिरी ही अधिक देखणी,अधिक कौतुकास्पद झालेली आहे.त्यांना आपण जाहीर केल्याप्रमाणे बक्षिसे देत आहोत.स्पर्धेचा निकाल पुढे दिला आहे.

सर्व सहभागी विद्यार्थ्यांचे व यशस्वी स्पर्धकांचे मनःपूर्वक अभिनंदन!

क्रमांक	हस्तलिखिताचे नाव	शाळेचे नाव	गावाचे नाव	शाळेला (रोख)	गटातील सदस्यांना (पुस्तकरूपाने)
प्रथम	विविधा	टिळकनगर हायस्कूल	डोंबिवली	३००/-	३००/-
द्वितीय	नवी स्पंदने	सुविद्यालय	बोरिवली	२५०/-	२५०/-
तृतीय	नंदनवन	रचना विद्यालय	नाशिक	२००/-	२००/-
चतुर्थ	कन्याभूषण	महिला विद्यालय	रत्नागिरी	१५०/-	१५०/-
पाचवा	कल्पतरू	आर्य चाणक्य विद्यालय	धाराशिव	१००/-	१००/-

१. छात्र प्रबोधन आयोजित तुम्हीच संपादक व्हा - हस्तलिखित स्पर्धेचा निर्णय बक्षिसाची रक्कम

उत्तेजनार्थ - एकूण ७ बक्षिसे - प्रत्येक गटाला रु. ५०/- चे बक्षिस व शाळेसाठी रु. ५०/- चे बक्षिस (पुस्तकरूपाने)

१. प्रेरणा : टिळकनगर हायस्कूल,डोंबिवली, २. **कांचनमृग :** स्वतंत्र गट,बार्शी, ३. **बालमित्र :** मराठावाडा हायस्कूल, परभणी, ४. **किलबिल :** (स्वतंत्र गट),पुणे, ५. **प्रतिबिंब :** विद्याभवन,गिरगाव,मुंबई, ६. : **Spirit :** बालशिक्षण मंदिर, पुणे, ७. **आकांक्षा :** आदर्श विद्यामंदिर,कुळगाव,बदलापूर.

याशिवाय खालील विद्यार्थ्यांना हस्तलिखितांना प्रत्येकी रु. २५/-चे बक्षीस पुस्तकरूपाने दिले जाईल.

उत्कृष्ट मुखपृष्ठ : कल्पतरू (आर्य चाणक्य विद्यालय, धाराशिव), स्त्री जगत (न्यू इंग्लिश स्कूल,वसई), हिप हिप हुर्रे (भारत इंग्लिश स्कूल, पुणे), भरारी (सरस्वती मंदिर माध्य.विद्यालय, कल्याण)

उत्कृष्ट जाहिराती : नवी स्पंदने (सुविद्यालय, बोरिवली मुंबई), कन्याभूषण (साने गुरुजी महिला विद्यालय, रत्नागिरी), हिप हिप हुर्रे (भारत इंग्लिश स्कूल, पुणे)

उत्कृष्ट व्यक्तिचित्र : लो.टिळक-प्रतिभा (सुविद्यालय,बोरिवली) साने गुरुजी-कन्याभूषण(महिला विद्यालय,रत्नागिरी)

हस्तलिखितातील उत्कृष्ट चित्रे : सतेजा मुंगी -भरारी(सरस्वती मंदिर माध्य. विद्यालय,कल्याण),वैभव सुरवडे -सुगंध (सरस्वती मंदिर माध्यामिक शाळा,कल्याण), मुग्धा भाटवडेकर -विविधा (टिळकनगर हायस्कूल, डोंबिवली)

वरील हस्तलिखितांव्यतिरिक्त खालील शाळांनी पाठविलेल्यांपैकी १७ हस्तलिखिते ६०%गुणवत्तेच्या वर आहेत.

भारत इंग्लिश स्कूल -पुणे,सरस्वती मंदिर माध्य.शाळा-कल्याण,सुविद्यालय-बोरिवली,रचना माध्य.-उच्चमाध्य.विद्यालय-नाशिक,जे.आर.सिटी हायस्कूल-धुळे,बालशिक्षण मंदिर-पुणे,न्यू इंग्लिश स्कूल-वसई,जी.पी.पी.इंग्लिश मिडियम स्कूल-रत्नागिरी,बाल विद्यामंदिर-परभणी.

अन्य सहभागी शाळा- श्री मारवाडी राजस्थान विद्यालय-लातूर,आपटे प्रशाला-पुणे,नूतन कन्या प्रशाला-सेलू,बांदोडकर प्राथमिक शाळा-पुणे,राष्ट्रीय विद्यालय-चाळीसगाव,याखेरीज धुळे,पुणे,अकोला,सांगली,मुंबई येथील स्वतंत्र वैयक्तिक गट.

लवलवलते तरुवरती पालवी ही नवथर ती, सण मंगल जन करती नटलेली जणू धरती.

४१

परिक्षकांचे अभिप्राय :

एकूण हस्तलिखितांकडे नजर फिरविली तर लक्षात येते की, कुणाचा ललित लेख उत्तम झाला आहे, कुणाची कविता छान आहे तर कुणी चित्र अप्रतिम काढलय! काहींनी मर्मिक व्यंगचित्रे काढलीत! विनोदी लेखन करण्याचा प्रयत्न केलेला आहे! असं जे जे काही वेगळं नजरेला आलं, त्याचं रसग्रहण करण्याचा हा प्रयत्न! प्रथम पहिल्या ५ क्रमांकांच्या अंकंची वैशिष्ट्ये बघूया!

‘कल्पतरू’ (पाचवा क्रमांक) चे मुखपृष्ठ नारळाची झाडे, त्या पाठीमागची डोंगरराणी, सूर्योदय, अशा निसर्गदृश्यांनी चितारले आहे. विवेकानंदांच्या समग्र जीवनाचा आढावा घेणारा ‘सत्य-विद्या विवेकानंद’ हा लेख अभ्यासपूर्ण झाला आहे. ‘लेवियाड’ ही विद्यानकथा तसेच ‘आत्मविश्वास’, ‘माझे गाव’. गणिताचे कुटुंब’ या कविता चांगल्या जमल्या आहेत.

‘कन्याभूषण’ (चौथा क्रमांक) या हस्तलिखिताचे मुखपृष्ठ नावाप्रमाणेच महिलांच्या कर्तृत्वाचे दर्शन घडविणारे आहे. या अंकातील साने गुरुजींचं व्यक्तिचित्र हुबेहुब जमलय! ‘स्त्री शिक्षणाचे महत्त्व’, ‘अणुस्फोट’, ‘आहारविषयक चुकीचे ग्रह’, ‘एड्स’ इ. वैचारिक लेख सद्यःस्थितीची दखल घेणारे आहेत. ‘मोर’ या कवितेतील कल्पनाविलास रम्य, मधूर आहे तर लोकसंख्यावाढीच्या उद्रेकामुळे निर्माण झालेले भीषण वास्तव ‘माणसांचं पीक’ या कवितेतून उपहासाच्या फटकाऱ्यांमधून प्रगटत!

‘नंदनवन’ (तिसरा क्रमांक)चे मुखपृष्ठ सुरेख निसर्गदृश्याने नटले आहे. कमानी दरवाजाचा कटआऊट उघडल्यावर आत अनुक्रमाणिका दिसते, ही कल्पना नावीन्यपूर्ण आहे. निसर्गचित्र कसे काढावे हे सांगणारा ‘रहस्य निसर्गचित्रांचे’ हा लेख माहितीपूर्ण आहे. अंकातील व्यंगचित्रे मर्मिक आहेत! ‘दूरदर्शन’, ‘संगणक-विद्यार्थ्यांचा मित्र’, ‘गरज-माझी आजीआजोबा’ हे वैचारिक लेख चांगले आहेत. आधुनिक म्हणी नावीन्यपूर्ण आहेत. उदा. ‘अडला विद्यार्थी क्लासच्या दारी’, यासारख्या म्हणी आधुनिक काळातील वास्तवाचे नेमके चित्रण करतात!

नवी स्पंदने (दुसरा क्रमांक)च्या नवी स्पंदने कशा कशाची? त्याचा अर्थ खुलवून सांगणारा अमृता बेडेकरचा वैचारिक ललित लेख हा सर्व हस्तलिखितांमधील उत्कृष्ट असा लेख आहे. या मुलीची समज, प्रगल्भता विलक्षण आहे. या अंकातील ‘यशशिखराच्या सात पायऱ्या’, ‘पिशव्या उभ्या रहात नाहीत’, ‘फॅशन एक वेड’ हे ललित लेख उत्तम आहेत. व्यंगचित्रे चांगली काढली आहेत. ‘शिखर’ ही कविता ध्येयदर्शन घडविणारी आहे.

‘विविधा’ (पहिला क्रमांक) हे हस्तलिखित अर्थातच सर्वच आघाड्यांवर सरस आहे. वेगळे शिर्षक, निसर्गदृश्याने सजलेले सुंदर मुखपृष्ठ, उत्तम सजावट, नावीन्यापूर्ण आधुनिक विषयांची निवड, खोल आशय, चित्रे, कविता, कोडी, विनोद-प्रत्येकच गोष्ट दखल घेण्यासारखी जमली आहे! या अंकातील ‘पहिले नमन पर्यावरण’ मूल्यशिक्षण हवंकी नको?, ‘इंटरनेट’, ‘निसर्ग’, डॉ. रूदरफोर्ड’, ‘कुलूमनालीचं प्रवसवर्णन हे लेख सरस आहेत. अंकातील सर्व निसर्गचित्रे दृष्ट लागायी इतकी देखणी आहेत. ‘लूप ग्लायडर’ ‘करून तर पहा’ हा उपक्रमही वेगळा वाटतो!

एकूणच सर्व हस्तलिखितांविषयी जाणवलेल्या काही गोष्टींचाही मुद्दाम उल्लेख करावासा वाटतो. विद्यार्थ्यांचं हस्ताक्षर सुंदर घटविलेले आहे. **परंतु शुद्धलेखनाच्या चुका सर्वच अंकांमध्ये जाणवतात!** शुद्धलेखनाकडे शिक्षक, पालक, विद्यार्थी सर्वांचेच दुर्लक्ष होत आहे. त्याचा हा एकत्रित परिणाम आहे. मुखपृष्ठ, सजावट, रंगांचा वापर, शीर्षक निवड, विषयांची निवड या बाबतीत नावीन्य, प्रगल्भता आधुनिक काळातील समस्यांचे भान जाणवते.

अन्य हस्तलिखितांमधील काही चांगले लेख, कविता यांची दखल या ठिकाणी थोडक्यात घ्यावीशी वाटते. **‘प्रेरणा’** या अंकातील ‘आणि बुद्ध हसला’, ‘शालेय शिक्षण-मातृभाषेतून की इंग्रजीतून’, ‘विद्यार्थ्यांच्या समस्या’ हे लेख चांगले आहेत. ‘नाही शिकायचं मला’ ही अप्रतिम कविता आहे! ‘भरारी’ अंकात ‘वृत्तपत्रांचे सामाजिक कार्य’, ‘आजचा भारत स्वातंत्र्यात की पारतंत्र्यात’, ‘दुःख नसते तर’ व ‘शाळेचा निरोप घेताना’ हे ललित लेख चांगले आहेत. **‘अंतराळातील सफर’** आणि **‘भयासूर’** ही हस्तलिखिते एकाच विषयाला वाहिली आहेत हे त्यांचे वेगळे वैशिष्ट्य म्हणावे लागेल. **‘खजिना’**, **‘किलबिल’** ही हस्तलिखिते पाचवी-सहावीच्या मुलांनी तयार केली आहेत. नववी-दहावीच्या विद्यार्थ्यांच्या तुलनेत त्यांना विषय निवडीच्या मर्यादा पडणारच! तरीपण या बालचमूनी केलेल्या खटपटीचे नक्कीच कौतुक करायला हवं. **‘प्रतिबिंब’** या हस्तलिखितात ‘माझी जगावेगळी मैत्रीण’ हा परीक्षेवरील लेख नावीन्यपूर्ण आहे. ‘सूर्य’, ‘वृक्ष’ आणि ‘पाऊस’ कवितांची रचना चांगली झालेली आहे.

किळत दबला श्वास सुटावा, विसरून व्हावा चैत्रहि शीतल, भ्याल्या ओठी हसू फुटावे, गुलमोहराचे निर्भर, अवखळ.

तसेच अंकातील चित्रेही चांगली आहेत. 'बालमित्र'च्या अंकातील, 'उल्कापात', 'इस्त्राईल तंत्रज्ञान', 'भास्कराचार्य-एक थोर गणितज्ञ अर्थशास्त्रज्ञ अमर्त्य सेन' यांची मुलाखत 'प्रयोग गंमतीचे' हे सर्व लेख उल्लेखनीय आहेत. 'मयूरपंख' 'कांचनमृग', 'संस्कार', 'आकांक्षा', 'साहित्यतरंग', 'प्रतिभा', 'पालवी', 'Blossom', 'Spirits' ह्या हस्तलिखितांमधील काही लेख वैशिष्ट्यपूर्ण आहेत. विविध सामाजिक समस्यांचा विचार, अनुक्रमे 'हा खेळ रंगगंधाचा', 'विकास' 'ग्यानबा तुकाराम', 'ज्ञानदीप' या हस्तलिखितांतून केला गेलाय. याव्यतिरिक्त अनेक अंकात सुंदर कविता समाविष्ट आहेत.

हस्तलिखिताच्या अंतरंगाइतकीच त्याची सजावटही महत्त्वाची असते. त्यादृष्टीने मुखपृष्ठे, आतील चित्रे, हस्ताक्षर, छात्र प्रबोधनची जाहिरात यांचे परीक्षण, खास तज्ज्ञ चित्रकारांनी केले. 'कल्पतरू' 'स्त्रीजगत', 'हिप हिप हुर्रे' आणि 'भरारी' या हस्तलिखितांची मुखपृष्ठे वैशिष्ट्यपूर्ण आहेत. 'कल्पतरू'चे मुखपृष्ठ, रंगपंचमी व मांडणी, चित्रातील बारकावे व सुंदर वातावरण निर्मिती यादृष्टीने उत्तम आहे. 'स्त्रीजगत' या अंकाचे मुखपृष्ठ आशयधन आहे. स्त्रीच्या आयुष्याची, ठिगळांशी साम्य दर्शविणारी व्यथा, त्यातून व्यक्त होते. 'हिप हिप हुर्रे'च्या मुखपृष्ठरचनेत शीर्षकाला योग्य असा स्वच्छंदीपणा जाणवतो. 'भरारी'च्या मुखपृष्ठांतही घट्ट्यातून आसमंतात झेप घेणारा चिमुकला पक्षी, हा विषय कमीतकमी रंगाचा वापर व सौम्यपणा यामुळे मोहक वाटतो. या व्यतिरिक्त जाहिरातीच्या बाबतीत 'नवी स्पंदने', 'कन्याभूषण' व 'हिप हिप हुर्रे' यांच्या जाहिराती खूप कल्पक, आकर्षक व बोलक्या आहेत. 'सुगंध' मधील चित्रांच्या रंगछटा खूपच सुरेख आहेत. त्यामुळे चित्रात जिवंतपणा आला आहे. 'प्रतिभा' मधील 'लोकमान्य टिळकांचे' व्यक्तिचित्र व 'कन्याभूषण' मधील 'साने गुरुजींचे' व्यक्तिचित्र नेमक्या रेषात छान जमले आहे. एकूणच अंतरंगाबरोबरच अंकाच्या सजावटीतही खूप कल्पकता आणि कलात्मकता यांचा संगम झालेला दिसतो.

या सर्व हस्तलिखितांचे रसग्रहण करताना, शेवटी असे जाणवते आहे की, अजून बरेच सांगायचे राहून गेले आहे! ज्यांचे कौतुक करावे, दखल घ्यावी अशा अनेकानेक लेख, कविता, चित्रे यांची केवळ जागेअभावी विस्तारभयास्तव दखल घेता आली नाही. तथापि विद्यार्थ्यांच्या या हस्तलिखितांवर आधारित एक स्वतंत्र अंकच छात्र प्रबोधन द्वारा प्रसिद्ध केला जाणार आहे. त्या अंकातून तसेच इतर अंकातूनही उत्कृष्ट साहित्य वेळोवेळी प्रसिद्ध केले जाईल. विद्यार्थ्यांचे हे चांगले साहित्य आमच्या हजारो वाचकांपर्यंत पोहोचविण्याचा छात्र प्रबोधनचा संकल्प आहे.

स्पर्धेचे परीक्षक : डॉ. नलिनी गुजराथी, डॉ. लीला दीक्षित, प्रा. शैलजा देशमुख

चित्रांचे परीक्षक : श्री. गिरीश सहस्रबुद्धे, श्री. भास्कर सगर

ध्वनिफीत निर्मिती स्पर्धा : निकाल

'तुम्हीच संपादक व्हा' या स्पर्धेच्या बरोबर 'पंख सुरांचे-ध्वनिफीत निर्मिती स्पर्धा' आपण जाहीर केली होती. स्पर्धा पूर्णतः नवीन असल्याने त्याला प्रतिसाद कमी मिळाला. एकूण ५ शाळांनी आपल्या ध्वनिफीत स्पर्धेसाठी पाठविल्या होत्या. तथापि त्यातील ४ शाळांनी फक्त समूहगीतांची ध्वनिफीत तयार करून पाठविली. मूळ कल्पना 'आवाजा'च्या माध्यमातून, नवनवीन कल्पना वापरून, वैविध्याने नटलेली अशी ध्वनिफीत विद्यार्थ्यांनी तयार करावी अशी होती. त्यादृष्टीने 'आदर्श विद्या मंदिर, कुळगाव, बदलापूर' या शाळाने प्रयत्न केला आहे. तथापि परीक्षकांना या ध्वनिफीतीचा दर्जा क्रमांक देण्याइतपत न वाटल्याने या स्पर्धेत कोणताच क्रमांक काढता आला नाही. उत्तेजनार्थ म्हणून विद्या मंदिर, कुळगाव, बदलापूर' ह्या शाळेच्या 'आला किनारा' या ध्वनिफीतीतील सहभागी कलाकरांना रु.१००/- ही रक्कम बक्षीस म्हणून देण्यात येणार आहे.

(उर्वरित सहभागी शाळांची नावे - श्री. देशीकेंद्र विद्यालय, लातूर, प्रताप विद्यामंदिर, चोपडा, बाल शिक्षण मंदिर, पुणे, सुविद्यालय बोरीवली, मुंबई)

स्पर्धेचे परीक्षक : श्री. विजय कुलकर्णी, सौ. कल्याणी केसकर

दोन्ही स्पर्धांमधील सहभागी विद्यार्थ्यांचे मनःपूर्वक कौतुक, अभिनंदन व पुढील वाटचालीसाठी शुभेच्छा!

सिंह : बंड्या-बंड्या अं--हं
आत ये चल, पिंजऱ्यात ये अगोदर.

सिंहीण : ऐकतोय का बघा,
लक्षसुद्धा देत नाहीये तुमच्याकडं.

सिंह : बंड्या आत ये.

सिंहीण : ही माणसं तरी मेली
किती लुबरट आहेत, जा म्हणावं
आता.

सिंह : पण बंड्याला कळायला
नको का? त्यांना आपल्या तालावर
नाचवायचं का आपणच नाचायचं
त्यांच्या तालावर!

सिंहीण : बघा-बघा, लोळतोय
काय, शोपटीचा झुपका काय
नाचवतोय.

सिंह : हे, हे तुझे लाड नडलेत,
एखादा पंजा मार म्हटलं की लगेच
तूच म्हणतोस 'नको नवसाला
झालाय!'

सिंहीण : मग खरंच आहे ते!
प्राणी संग्रहालयात जन्मलेला पहिला
सिंह आहे, आपला बंड्या.

सिंह : तेही खरंच म्हणा, त्यावेळी
किती फोटो आले होते पेपरात छापून.
टी.व्ही.वरसुद्धा दाखवलं होतं,
आपली मुलाखतही घेतली होती.

सिंहीण : त्यावेळी काय म्हणाला
होतात हो तुम्ही?

सिंह : मी म्हणालो होतो, याला
जंगलात सोडा, छान वाढू द्या. त्याला
असं पिंजऱ्यात बंद करू नका, पण
कसलं काय! 'डरकाळ्या मारतोय,
सिंह डरकाळ्या मारतोय', असं म्हणून
कॅमेरे टाकून पळत सुटले. आता सिंह
डरकाळ्या नाही मारणार तर काय
करणार? 'डैय्या, डैय्या' गाणं



योगेश सोमण

(एका प्राणीसंग्रहालयातील काही पिंजरे, एका पिंजऱ्यात सिंह, सिंहीण आणि त्यांचं पिळू, एका पिंजऱ्यात माकडाचं एक कुटुंब, एका पिंजऱ्यात अस्वल आणि एकात हत्ती आणि हत्तीण)

(प्राणीसंग्रहालय बंद व्हायची वेळ आली आहे. सिंहाच्या पिंजऱ्यापाशी काही माणसं अजून उभी आहेत, फोटो काढतायंत. सिंहाचं पिळू त्यांना वेगवेगळ्या पोजेस देतं, सिंह, सिंहीण अस्वस्थ झाले आहेत.)

म्हणणार आणि नाचणार आहे?

सिंहीण : नाचवतील. सर्कशीत
नाही का ही माणसं वेडी-वाकडी
कामं करून घेत आपल्याकडून?

सिंह : हो ना! ते पलीकडच्या
पिंजऱ्यात नव्यानी आलेले भाऊसाहेब
सांगत होते.

सिंहीण : सर्कशीतून रिटायर
होऊन आलेत ना!

सिंह : रिटायर्ड कसलं? जखमी
होऊन आलेत. आधी काम करून
घेतलं रिंगमास्टरनं नि एकदा
खुर्चीवरून खाली काय पडले ते,
पायच मोडला त्यांचा.

सिंहीण : अगं बाई मग

सिंह : मग काय? काही कामाचा
नाही राहिला म्हटल्यावर अर्धपोटी
ठेवायला लागले. आता आणून
टाकलंय इथं.

सिंहीण : अरेरे!

सिंह : आपल्याला जेवायला तरी
भरपेट देतात, हे नशीबच ना!

सिंहीण : पण तुम्हाला असं
पिंजऱ्यात आवडतं? मला तर बाई,

ते जुने दिवस आठवून अस्वस्थ
व्हायला होतं.

सिंह : खरंय तुझं, मी अस्सा,
अस्सा चालायला लागलो, की सगळं
जंगल सावध होऊन मुजरा करायचं.

सिंहीण : मगSS राजे होता तुम्ही!
काय ती तुमची आयाळ! तुमची नजर,
तुमची उंची, छाती कशी रुबाबदार
होती! नाहीतर आता.

सिंह : आता आम्ही नावाचे राजे
राहिलोय, पिंजऱ्यातून बाहेरच्या
पाटीवरचे.

सिंहीण : आता मात्र फार झालं हं
बंड्याचं! पिंजऱ्याबाहेर हात काढून
शेकहँड करतोय त्यांना.

सिंह : बोलव, आत बोलव
त्याला. नाहीतर तोंडात कान धरून
ओढत आण.

सिंहीण : लगेच आणते आता.
तुम्हीही ओरडा त्याला, फार
लाडावलाय तो.

सिंह : हं.

(सिंहीण बाहेर जाते आणि बंड्याला
आत ओढून आणते.)

बंड्या : हे काय गं आई, कशाला आणलंस आत?

सिंहीण : मग काय रात्रभर बाहेरच राहणार होतास?

बंड्या : छान खेळत होतो त्यांच्याबरोबर. किती प्रेम करतात सगळे माझ्यावर?

सिंह : बंड्या, तू खेळत नव्हतास त्यांच्याबरोबर! त्यांनी तुझा खेळ मांडलाय.

बंड्या : कुणी?

सिंहीण : माणसांनी.

सिंह : तुला इथं पिंजऱ्यात ठेवलंय, जणू प्रदर्शन. त्यांना तू आवडतोस म्हणून ते तुझ्याशी खेळतात.

बंड्या : पण बाबा मला पण आवडतं त्यांच्याशी खेळायला! त्यांनी माझे फोटो काढले, मला पॉपकॉर्न दिलं.

सिंह : काय दिलं?

बंड्या : पॉपकॉर्न.

सिंह : भिकारी आहेस का गधड्या? हे, हे असल्या फुसक्या लाह्या खातोस. अरे जंगलचा राजा आहेस तू; जंगलचा राजा!



बंड्या : पण इथं जंगल कुंठ?

सिंहीण : जंगल नसलं म्हणून काय झालं? आपण राजेच राहणार.

बंड्या : पण बाबासुद्धा माणसांनी दिलेलं खतात ना. मग ते पण भिका...

सिंहीण : आता मात्र जिभेला चावीन हं मी, बाबांना भिकारी म्हणेपर्यंत मजल गेली तुझी. इतकी माणसं जवळची वाटायला लागली तुला? सॉरी म्हण बाबांना.

बंड्या : सॉरी बाबा, पण मला सांगा ना! आता आपण राजे कुठे राहिलोत? तुमची डरकाळीसुद्धा पूर्वीसारखी राहिली नाही. पूर्वी उठल्याउठल्या आवाज दिलात की सगळी बाग खडबडून जागी व्हायची. आता गवतातलं फुलपाखरूसुद्धा उडत नाही. सांगता असं का झालं आपलं?

सिंह : खरंय पोरा. पण या माणसांनी आपल्याला दहा फुटाच्या पिंजऱ्यात कोंबलं अन् आपलं राजेपण नष्ट करायला सुरुवात केली. अरे, मी दोन-दोन डोंगर चढून उतरायचो जंगलात. आता एका ढांगेत या

भिंतीपासून

त्या

भिंतीपर्यंत

जातो.

हात-पाय

आखडून

टाकलेत या माणसांनी.

बंड्या : पण बाबा माणसांनीच तर आपल्याला जिवंत ठेवलंय ना, तेच आपल्याला जेवण देतात ना?

सिंह : गुलामाला रोज पक्वान्न घातली तरी त्याला ती कशी गोड लागणार बाळा?

बंड्या : पण मला इथलं जेवण खूप आवडतं. शिवाय ही बाहेरची माणसं रोज मला काय काय खाऊ देतात. चुरमुरे, पॉपकॉर्न, शेंगा, मी जातो बाहेर-बाय...

सिंहीण : बंड्या-बंड्याSS, बाहेर जाऊ नकोस...

पण हा असा कसा झालाय?

सिंह : कारण त्याचा जन्म जंगलात झाला नाहीये. जंगलची मोकळी हवा छातीत भरून तो बागडला नाहीये. तो माणसांच्या उपकारांवरच वाढलाय, माणसांनी त्याला स्वतःच्या करमणूकी-साठी विदूषक बनवलाय विदूषक! बघ-बघ, कसा नाचतोय, माणसांनी फेकलेले पदार्थ कसे हावरटासारखे खातोय. (एक जोरदार डरकाळी हाणतो.)

सिंहीण : तुम्ही आरडाओरडा करू नका. बघा सगळे घाबरले!

सिंह : घाबरायलाच पाहिजे. हा वनराजाचा आवाज आहे. राजपुत्राला विदूषक बनवता, अंगावर येऊ का तुमच्या? (अजून एक जोरदार डरकाळी हाणतो.)

सिंहीण : अगं बाई, पाहिली का माणसांची पिळं, दगड मारताहेत बंड्याला आणि आपल्याला.

सिंह : दगड-दगड मारतात ती छोटी कार्टी? जंगलच्या राजाला

दगड मारतात. (डरकाळी)

सिंहीण : तुम्ही, तुम्ही आत जा बरं .. पिसाळलीयेत ही माणसं... बघा बघा कसे दात काढताहेत सगळे?

बंड्या : (डोळ्यावर एक दगड भिरभिरत येतो) आऽऽ आऽऽ आई गं...

सिंहीण : अगं बाई, रक्तपण येतंय बंड्याच्या डोळ्यातून. बंडू, बंडू ये बाळा, आई आई गंऽऽ, मारलं हो माझ्या पोराला ... ये ये बाळाऽऽ. पड इथे पड.

(सिंहीण त्याला मांडीवर झोपवते. डोळा पुसते. बंड्या कण्हतोय. माकडं, अस्वलं आपापल्या पिंजऱ्यातून बघत असतात. सिंह हे बघून संतापतो आणि जोरजोरात डरकाळ्या मारून राग व्यक्त करू लागतो.)

सिंहीण : अहो, का उगीच ओरडताय?

सिंह : ओरडोतोय म्हणजे, या झूऽऽ च्या डॉक्टरला उठवतोय.

सिंहीण : तो उठणार आहे का?

सिंह : उठायलाच पाहिजे.

डॉक्टर, डॉक्टर उठा, माझ्या पोरान्या डोळ्याला दगड लागलाय.

डॉक्टर, डॉक्टर, डॉक्टर...

सिंह : चांगली करमणूक करून घेतली या माणसांनी नि माझ्या छाव्याचा डोळा फोडला.

सिंहीण : अहो, अहो फार रक्त वाहतंय हो आणि बंड्या बेशुद्ध पडला बहुतेक... बंड्याऽऽ बंड्या.

सिंह : त्या माकडीणीला सांगतो झाडाचा पाला आणायला.



सिंहीण : तिलाच सांगा लेप लावायला. ती छान करते लेप वगैरे.

सिंह : माकडीण वहिनी, जरा तुमच्या पिंजऱ्याच्या खिडकीतून हात घालून झाडाचा पाला काढता काहो?

माकड : हो-हो काढेल की, थांबा मीच काढतो. माझा हात पुरेल (माकड झाडाचा पाला काढून आणतो) पाहिलं मी आत्ता! पण आपल्या पिंजऱ्याही कळायला नको का?

माकडीण : हो ना! जायचं कशाला माणसांजवळ? ती कशी आहेत माहितेय ना?

माकड : तरी आप पिंजऱ्यात आहोत म्हणून बरं! बाहेर असतो तर उपाशी पोटी खेळ करायला लागला असता.

सिंह : खरंच?

माकड : अहो महाराज, तुमची प्रजा फार हाल अपेष्टा सहन करतेय सध्या! बिचाऱ्या या अस्वलदादांना... गेल्या महिन्यात आले इथे तेव्हा आज मरतात का उद्या मरतात अशी अवस्था होती त्यांची.

सिंह : काय सांगता?

माकड : विचारा की त्यांनाच.

सिंह : काय रे अस्वलदादा काय

झालं तुला?

अस्वल : वाईट, फार वाईट अनुभव घेतला मी या माणसांचा. नाकातून दोरी घालून गावोगाव फिरवायचा मला तो मदारी.

सिंह : आणि काय करायचा?

अस्वल : पैसे नाही जमले तर माझे केस तोडून विकायचा.

सिंहीण : आई आई गऽऽ, केस तोडायचा? का?

अस्वल : काय सांगू महाराणी. माझे केस म्हणे लाभदायक असतात म्हणून श्रद्धेने ताईतात घालायची ही माणसं. पाठीवरचे पुंजकेच्या पुंजके काढले. जखम झाली होती.

सिंह : मग त्या राक्षसाच्या तावडीतून सुटलात कसे?

अस्वल : एकदा एका गावात खेळ करता करता चक्कर येऊन पडलो.

सिंह : मग?

अस्वल : तेव्हा एका प्राण्यांच्या डॉक्टरांनी हे पाहिलं, मग तात्पुरतं अन् मदान्याकडून विकत घेऊन मला इथे आणलं, तर इथे वेगळीच तऱ्हा.

सिंह : इथं काय झालं?

अस्वल : इथे मला लागणारी औषधंच नव्हती बरेच दिवस. माझा पिंजरा नीट धुतला जात नाही. सगळीकडे नुसती घाण येतेय. इथल्यापेक्षा त्या मदान्याकडे बरं असं वाटायला लागलंय!

सिंह : खरंय दादा, खरंय तुमचं... अहो, जंगलात रोजची ताजी शिकार करायची सवय आम्हाला. इथं दोन-दोन दिवसांचं शिळं मांस देतात,

ते सुद्धा कमी असतं आजकल.

माकड : अहो, आपले पिंजरे धुवायला नेमलीयेत ना? ती चोरून नेतात तुमचं अन्न.

सिंहीण : काय सांगता महाराज, तुम्ही काहीतरी केलं पाहिजे यासाठी.

सिंह : नका नका म्हणू मला महाराज. मी कसला महाराज? ज्याला स्वतःच्या छाव्याचं रक्षण करता येत नाही तो कसला वनराज? तो काय प्रजेचं पालन करणार? आम्ही 'जंगलचे राजे' फक्त या माणसांच्या पुस्तकातून राहिलोय आता.

माकडीण : लेप झालाय, लावू का?

सिंहीण : हो लाव बाई पटकन. (माकडीण लावू लागते) बरं वाटेल ना ग बंड्याला?

माकडीण : नक्की वाटेल... मागे आमच्या पिंठ्याची शोपूट तुटली होती, तेव्हा याच पानांचा लेप लावला होता.

सिंहीण : हो बाई, ते आठवलं तरी अंगावर काटा येतो.

माकड : रात्रभर केकाटत होता पिंठ्या.

माकडीण : अहो दुखत होतं बिचाऱ्याला. कसा चाप ओढल्यासारखा अडकला होता दारात!

सिंहीण : आणि बघणारे टाळ्या वाजवत होते.

माकड : माणसं दुसरं काय करणार? अन् माकडांनी काहीही केलं तरी हसायचं असा नियमच आहे ना! अरे, एका पिलाची शोपूट अडकलीये, ते रडतंय, त्याची शोपूट तुटलीये, त्याची

आई डोळ्यातून पाणी काढतीये, याची कशाची जाणीवच नाही, हे फक्त टाळ्या वाजवणार!

सिंह : अहो, यांना जाणीव असती तर असं आपल्यातलं अन्न चोरलं नसतं.

सिंहीण : नशीब अन्नच चोरतात. वाघांची नखं आणि हत्तीचे दात नाही काढून नेत.

अस्वल : नेतही असतील.

सिंह : नाही नाही, आता या माणसांना सांगून, विनंती करून काही उपयोग नाही. आपणच पावलं उचलली पाहिजेत.

सिंहीण : पण आपण असे पिंजऱ्यात! काय करू शकणार?

माकडीण : खरंय महाराणी म्हणतात ते! अन् समजा आता महाराज तुम्ही बाहेर पडलात तरी आता तुमच्यात ती शिकार करायची ताकद राहिलीये का?

सिंह : खरंय तुम्ही म्हणता ते, आपल्याला या पिंजऱ्यात जखडवून एक प्रकारचं मरणच दिलंय माणसांनी. पण आपली पिंठ्या अशीच पिंजऱ्यात राहिली तर तीही अशीच मरतील.

सिंह : माकडा, अस्वला काहीतरी शकल लढवा. आपल्या पिंठ्यांना तरी इथून बाहेर काढलंच पाहिजे!

माकडीण : महाराज, पण बाहेर काढून आपली पिंठ्या जाणार कुठं?

अस्वल : एखाद्या अभयारण्यात जाऊ दे, तिथं आपल्या जंगलासारखं वातावरण ठेवलंय माणसांनी... तिथं आपण मोकळं असतो आणि माणसं पिंजऱ्यातून बघायला येतात आपल्याला.

माकडीण : अगं बाई, हो का?

अस्वल : मी समजावून सांगीन पत्ता पोराना.

माकड : हो पण, पोराना इथून बाहेर काढायचं कसं?

सिंह : माझ्या डोक्यात कल्पना आहे ना एक. आपण काम करू. आता मी आणि महाराणी पिंजऱ्यात जोरजोरात ओरडायला लागतो. अस्वला तूही जोरजोरात चित्कार कर. आपण ओरडून बाकीच्या पिंजऱ्या-तल्या प्राण्यांना सांगू की सगळ्यांनी आपापली पिंठ्या तयार ठेवा. सिंहाचा बंड्या आणि माकडाचा पिंठू त्यांना घेऊन जंगलात जाणार



आहेत. बंड्या आता शुद्धीवर पण आलाय. लेपाने चांगलाच परिणाम केला आहे.

सिंहीण : विशेषतः वाघाच्या बछड्याला सांगा, फार आगाऊ आहे.

सिंह : आता आगाऊपणा करायला वेळ नाही म्हणावं. आपण सगळे एक झालो पाहिजे, हेही सांग. अस्वला तू या दोन्ही पोराना नकाशा समजावून सांग. चल, माकडा तू तुझं काम सुरू कर. दवंडी पिटायला सुरुवात कर. चल गं आपण ओरडू.

सिंहीण : आपण ओरडायचं काय पण?

सिंह : अगं, आपण काहीही बोललो तरी त्यांना ओरडणंच वाटणार, चल गाणं म्हणू.

सिंहीण : अगं बाई गाणं? कोणतं ते?

सिंह : म्हण, शेपटीवाल्या प्राण्यांची भरली होती सभा... (सिंह, सिंहीण आणि माकडीण हे गाणं मोठ्यांदा म्हणू लागतात. अस्वल दोन्ही पिलांना नकाशा काढून दाखवू लागतो, गाण्याचा आवाज जसजसा कमी होई तसतसं माकड दवंडी पिटू लागतं)

माकड : ऐका SS हो ऐका SS सिंह महाराजांचा नवा हुकूम ऐकाSS, महाराजांनी सर्व प्राणीमात्रांच्या हितासाठी नवीन फर्मान काढलं आहे. आपल्याला आपली प्राणीजात जिवंत राहावीशी वाटत असेल, तर प्रत्येक प्राणीआईने मनावर दगड ठेवून महाराजांच्या आज्ञेचे पालन करावे. (मधेच गाणे मोठे होते, संग्रहालयाचा चौकीदार उदून पिंजऱ्यापाशी येतो.

गोंधळ अधिकच वाढतो. सिंह गडाबडा लोळू लागतो.)

माकड : महाराजांचा असा हुकूम आहे, सर्व प्राण्यांनी आपापली पिंजऱ्याबाहेर काढावीत, सिंहाचा छावा आणि माकडाचा पिंजऱ्या त्यांचं नेतृत्व करतील आणि त्यांना अभयारण्यात दाखल केलं जाईल. थोड्याच वेळात आमची पिंजऱ्यात किल्ल्या घेऊन येतील, तरी महाराजांच्या हुकुमाचे पालन करावे होSS

(गोंधळ वाढतो... गाणं सूरत मोठ्यांदा म्हटलं जातं)

चौकीदार : एSS गपा, गपा, आनी ह्यो का लोळतोय गडाबडा... आँSS

सिंह : आता तो किल्ली काढून दार उघडेल. माकडा, मी त्याला घाबरवून कोपऱ्यात उभा करतो तू त्याच्या हातून किल्ली काढून घे आणि पिंजऱ्या बाहेर काढ.

माकड : ठीक आहे महाराज. (याच गोंधळात चौकीदार पिंजऱ्यात येतो आणि एकदम सिंह आणि सिंहीण डरकाळी फोडून चौकीदाराच्या अंगावर धावून जातात.)

सिंह : हाSS हाSS घाबरला.. चल, चल, त्या कोपऱ्यात.

चौकीदार : अगं बाबो, एSS... दूर हो... एSS वाचवा वाचवाSS मला वाचवा ...

सिंह : एSS चूप.. गपबस एकदम. माकडा किल्ल्या घे.

माकड : हो महाराज (माकड किल्ल्या घेतो)

चौकीदार : किल्ल्या, किल्ल्या

घेतल्या... आता काय करणार ए माकडा. काठी घालू का डोक्यात?

सिंहीण : एSS गपतो का आता.

चौकीदार : अयोयोSS मेलो मेलो.

बंड्या : (आई-वडिलांना नमस्कार करतो) बाबा, आम्ही निघतो.

सिंह : जा बाळा... नकाशा नीट समजला?

बंड्या : हो बाबा.

सिंह : जा, सगळ्यांना घेऊन जा, सगळ्यांची जबाबदारी तुमच्यावर आहे आणि हे बघ रस्त्यावर गेल्यावर उगीच कुणाची खोडी काढून कुणाला त्रास द्यायचा नाही, असं करायला आपण काही माणसं नाही आहोत.

सिंहीण : अन् हो, लहान मुलं असली तरी त्यांच्याशी खेळायला जाऊ नका. त्यांच्यापासून सावध राहा. कारण तीही आज ना उद्या मोठी माणसं होणारेत रे बाबांनो!

सिंह : आणि पुन्हा आम्हाला कधी भेटायला येऊ नका, जा पळा.

माकड/अस्वल : शुभेच्छा! (दोघेही जातात.)

चौकीदार : पळाले... प्राणी पळाले... अरे उठा एSS राम्या, राज्या, अरे प्राणी पिंजऱ्यातून पळाले.

सिंह : एSS पळाले नाही, स्वतंत्र झाले म्हण. मुक्त झाले. आता माझा बंड्या खरा जंगलाचा राजा होईल... शुभास्ते पंथानः!

●●

श्री. योगेश सोमण

७७६/१ राजश्री अपार्ट.,

कमला नेहरू पार्क जवळ, एरंडवणा, पुणे ४

चौकोनी ठोकळ्यांची किमया

आपल्यातील अनेकांनी ७ तुकड्यांचे चिनी कोडे पाहिले असेल.खेळलेही असेल. एका चौरस आकारातून विशिष्ट प्रकारे ७ तुकडे करायचे अन् मग या तुकड्यांची विविध प्रकारे रचना करून त्यातून असंख्य आकार निर्माण करायचे.

जसे द्विमिती रचनेमधले हे कोडे आहे, तसे त्रिमितीमध्ये काही कोडे तयार करता येईल का? असा विचार सुरू झाला आणि या चौकोनी ठोकळ्यांच्या किमयेचा शोध लागला. १९५० च्या सुमारास 'सोमा क्युब्स्' या नावाने, 'पिएट हाइन' या डॅनिश लेखकाने हा खेळ तयार केला.तुम्हीही हा खेळ घरच्या घरी तयार करू शकाल.या खेळासाठी एकूण २७ एकसारखे घन ठोकळे लागतात.ते तुम्ही लाकडाचे अथवा प्लॅस्टिकचे तयार करू शकाल.ते तुम्हाला स्वतः तयार करायचे असल्यास बाजारामध्ये २ सें.मी.ह्र २ सें.मी. आकाराची इलेक्ट्रिक वायरिंगसाठी वापरली जाणारी बॅटन पट्टी मिळते; ती १ मिटर लांबीची पट्टी विकत आणा.त्याचे २-२ सेंमी.चे तुकडे तयार करा.सॅडपेपरच्या साहाय्याने घासून,बरोबर २ सें.मी.ह्र २ सें.मी. ह्र २ सें.मी. या आकाराचे २७ घन तुकडे तयार करा.खालील आकृतीत दाखवल्याप्रमाणे ते फेव्हिकॉलने चिकटवून ७ आकार तयार :

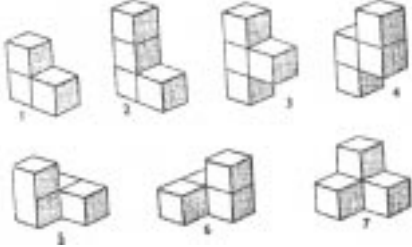

आता या ७ आकारांच्या आधाराने पुढे दिलेल्या काही रचना तयार करून बघा.त्रिमितीची समज वाढायला या खेळाचा निश्चितच खूप उपयोग होईल.लहान-मोठे-सर्वांना हा खेळ वेड लावेल,यात शंकाच नाही.



या खेळावर प्रभुत्व मिळविण्यासाठी प्रारंभी २ आकार घेऊन,त्या आधारे शेजारील आकृतीप्रमाणे पायरी तयार करा.एकदा हे जमलं की मग या सात आकारांच्या आधारे एका मोठा घन तयार करा. त्यातल्या त्यात ही एक सोपी रचना आहे. २३० वेगवेगळ्या पद्धतींनी हा मोठा घन तयार करता

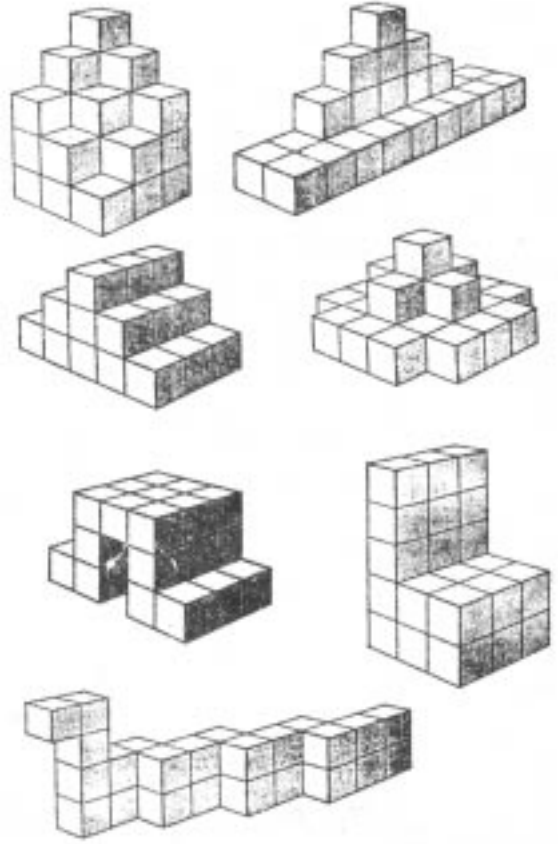

येतो. तुम्ही किती पद्धतींनी तो तयार करू शकाल?ते तुमचे तुम्हीच तपासून पाहा.

हे सात आकार वापरून वर दिलेल्या सोडून, अन्य कितीतरी रचना तुम्हीसुद्धा तयार करू शकाल.

अजून एक गमतीशीर गोष्ट अशी आहे की, एकूण सात आकारांपैकी १ क्रमांकाचा आकार बाजूला ठेवला तर उरलेल्या आकारांचा वापर करून तुम्ही अगदी १ क्रमांकाच्या आकारासारखीच रचना तयार करू शकाल आणि त्याची उंची १ क्रमांकाच्या आकाराच्या दुप्पट असेल.

मग खेळ तयार करा अन् डोकं वापरून त्रिमितीमध्ये मनसोक्त रमून जा.तुम्हाला काही नवीन रचना सुचल्या तर आम्हाला अवश्य कळवा!

डॉ. अरविंद गुप्ता

सी ७/१६७,सफदरजंग डेव्हलपमेंट एरिया,नवी दिल्ली १६
(सायन्स रिपोर्टर,फेब्रु. ९९ च्या सौजन्याने)

(कुसुमाग्रज यांनी ज्ञानपीठ पारितोषिक स्वीकारताना केलेल्या भाषणाचा गोषवारा)

अध्यक्ष महाशय आणि माननीय सभाजन 'ज्ञानपीठ पुरस्कार' हा भारतीय साहित्यविश्वातील महत्तम पुरस्कार आहे. हा पुरस्कार देऊन आपण मला व माझ्या साहित्याला महाराष्ट्राच्या नाकाशावरून भारताच्या नकाशावर आणलं आहे. या सन्माबद्दल मी भारतीय ज्ञानपीठाचे आणि सर्व संबंधितांचे मनःपूर्वक आभार मानतो. हा गौरव माझ्या मायभाषेचा आहे, जिच्या खांद्यावर मी उभा आहे, त्या वाङ्मयीन परंपरेचा आणि ज्यांच्या हातात हात घालून मी आज प्रवास करतो आहे, त्या समकालीन साहित्यिकांचाही आहे. कोणाही कवीचं काव्य कधीही विजनात निर्माण होत नाही. पूर्वकालीन आणि समकालीन काव्याच्या प्रकाशातच त्याची वाटचाल होत असते. माझं लेखनही याला अपवाद नाही. ज्ञानेश्वर, तुकाराम या प्राचीनांनी आणि केशवसुत, गडकरी आदी अर्वाचीनांनी संपन्न केलेल्या मराठी भाषेचं ऋण मस्तकावर घेऊनच मी या सन्मानाचा स्वीकार करत आहे.

एक कवी म्हणून मला वाटतं ते हे, की काव्याचे आणि पर्यायाने सर्व साहित्याचे फलित, 'सत्यं शिवं सुंदरम्' या उक्तीत-सामावलेलं आहे. काव्य हे अखेरतः सुंदराचा शोध घेतं, शिवाचं रक्षण करतं आणि सत्याची साधना करतं आणि हे सर्व करताना जे असुंदर आहे, अशुभ आहे, असत्य आहे, त्याच्याशी मुकाबला करीतच त्याला पुढे जावं लागतं. म्हणून माणसाच्या उत्कट अनुभूतीचं जेवढं क्षेत्र आहे ते सर्व काव्याचंही क्षेत्र

एक चैतन्यपर्व लोपले!

दि. ११ मार्च १९९९! मराठी साहित्यातील आणि महाराष्ट्राच्या सांस्कृतिक, सामाजिक विश्वातील एक चैतन्यपर्व लोपले. गेली ६० वर्षे मराठी रसिकांच्या अनेक पिढ्यांना आपल्या काव्यातून, गद्यलेखनातून सत्य, शिव, सुंदराची उपासना करण्याची प्रेरणा देणारे कवी कुसुमाग्रज - श्री. वि. वा. शिरवाडकर, आज आपल्यात नाहीत. 'छात्र प्रबोधन'च्या सुरुवातीपासून दर वर्षी तात्यासाहेबांचे आशीर्वादूपर पत्र न चुकता यायचं. अशा ऋषितुल्य लेखकाचे आश्वासक शब्द नेहमीच खूप प्रेरणादायी वाटायचे.

सोबत कुसुमाग्रजांना ज्ञानपीठ पुरस्कार दिला गेला तेव्हाच्या त्यांच्या भाषणातील काही मोलाचे विचार देत आहोत. 'मराठी भाषा समृद्ध करणे, तिला ज्ञानभाषा करणे, याचा ध्यास त्यांनी आयुष्यभर जपला. त्यांच्या वाङ्मयाचा अभ्यास करणे आणि इतर भाषांचा अभ्यास करताना मराठीची अस्मिता जपणे, हीच तात्यासाहेबांना खरी श्रद्धांजली!



असो वा सामाजिक व्यवस्थेतील न्याय-अन्यायाचा असो.

पृथ्वीवरील माणसाच्या मरणाधीन जीवनामध्ये, अभिजात शब्द ही एक अशी शक्ती आहे, की जिला मरण नाही; जी चिरंजीव आहे. या शक्तीचा परमोच्च आविष्कार काव्यादी साहित्यात होत असतो. म्हणून या शक्तीचा आश्रय घेऊनच माणसाची संस्कृती, एका युगातून दुसऱ्या युगात प्रवास करीत असते. माणसाची संस्कृती म्हणजे अखेरतः अंधार आणि प्रकाश यांच्यातील निरंतर संघर्षाचा इतिहास आहे. न्याय-अन्यायाची, सुंदर-असुंदराची, शिवाशिवाची जाणीव असलेली काव्यशक्ती प्रकाशाच्या बाजून उभी राहते आणि म्हणूनच ती पर्याप्त विकासाचा आधार होऊ शकते...

...मातृभाषेचा दुराभिमान माझ्या ठिकाणी नाही, पण अभिमान मात्र अवश्य आहे. राष्ट्रीय एकात्मतेवर

आघात करणारा भाषिक दुराभिमान हा निषेधार्हच मानायला हवा.विविध भाषा, विविध परंपरा,विविध अस्मिता असलेल्या अनेक राज्यांतून,एका राष्ट्राची उभारणी आपण आज करीत आहोत.या उभारणीसाठी एक संवाद भाषा आवश्यक आहे.ही संवाद भाषा 'हिंदी'आहे आणि हिंदीच असू शकेल,असं मीही मानतो. स्वातंत्र्याच्या ४० वर्षांमध्ये भाषेचे आणि लिपीचे प्रश्न आम्ही दुर्लक्षितच केले आहेत.संवाद भाषा आणि मातृभाषा यांच्यातील संबंध किती आणि कसे असावेत? हे सर्वांच्या विचारानं ठरविणं अशक्य नाही.पण राजकारणाच्या पातळीवर उगविलेल्या समस्यांना शरण जाऊन,आम्ही ते प्रश्न कपाटात कोंडून टाकले आहेत.एक नागरिक आणि एक लेखक म्हणून मला खंत वाटते ती ही,की हे प्रश्न आपण सोडवूच शकत नाही.म्हणून पळवाटा काढून आपण इंग्रजीचा,एका अभारतीय भाषेचा अवाजवी आश्रय घेत आहोत.स्वातंत्र्योत्तर काळात इंग्रजीचा प्रभाव कमी तर झालेला नाहीच,उलट तो पूर्वी कधीही नव्हता इतका वाढला आहे. देशातील सर्व प्रतिष्ठित व्यवहारांमध्ये इंगजीला वाढत्या प्रमाणात प्राधान्य दिले जात आहे.

इंग्रजीवर एक संपन्न भाषा म्हणून माझंही प्रेम आहे.जगातील ज्ञान-विज्ञानाशी संपर्क साधणारी ती एक खिडकी आहे,हे सुभाषित मलाही मान्य आहे.पण खिडकी म्हणजे घर नव्हे.आपण घराच्या चार भिंती न बांधता,फक्त खिडक्याच उभ्या करीत आहोत.आपल्या भाषा मागासलेल्या आहेत,ही तक्रारही खरी नाही.कोणतीही

भाषा माजघरात किंवा बाजारात वाढत नाही. ज्ञान-विज्ञानाच्या, राज्यकारभाराच्या,आर्थिक व्यवहाराच्या प्रांतात तिचा प्रवेश झाला,तरच ती वाढू शकते,आणि तशी ती वाढते,हे अनेक राष्ट्रांनी सिद्ध केलेले आहे.आपण कल्पनेची कुंपणं निर्माण करीत आहोत आणि एका परस्थ भाषेच्या पायावर डोकं ठेवून 'तूच आम्हाला तार' म्हणून तिला विनवणी करीत आहोत.देशातील बहुसंख्यांना न समजणाऱ्या परस्थ

भाषेचा पांगुळगाडा घेऊन सामाजिक परिवर्तनाचा,प्रगतीचा पर्वत आपण चढू पाहात आहोत.भाषाविषयक समस्या सोडविणं सोपं नाही,हे तर खरंच.पण अवघड प्रश्न कपाटात अधिक अवघड होत जातात आणि शेवटी संभाव्य उत्तरही गमावून बसतात.भाषेचा प्रश्न हा केवळ अभिमानाचा प्रश्न नसून तो समाजाच्या अस्मितेचा आणि पर्यायाने अस्तित्वाचाही प्रश्न आहे हे आपण लक्षात ठेवले पाहिजे! ●●

प्रतिभेचे पिंपळपान

पृथ्वीची प्रीती त्याने शब्दांकित जेव्हा केली
धगधगत्या सूर्याच्याही गालावर लाली फुलली ॥
कुलगुरू कालिदासाच्या नात्यातील शार्दुल गेला
ही मायमराठी धन्य तिज ऐसा पुत्र मिळाला ॥
आशेची गरुडभरारी-सह अनंत ध्येयासक्ती
परि त्याची प्रेमावरती अन् मांगल्यावरि भक्ती ॥
सौजन्य प्रेम करणेचा तो जिवंत विझर होता
चांदणे धरुनि हातात मार्तंड चालला होता ॥
जीवनभरि त्याला होता नक्षत्रफुलांचा ध्यास
प्रतिभेस त्याच्या होती नित दिव्यत्वाची आस ॥
“क्रांतीच्या जयजयकारे” ये समर्पणाला भरती
“पृथ्वीच्या प्रेमगिता” ने संतुप्त जाहली धरती ॥
ती प्रकाशवेडी ममता जणु समूर्त झाली होती
स्वप्नांच्या बकुळफुलांची ती संतत वर्षा होती ॥
प्रतिभेच्या भात्यामध्ये शर होते जरि तेजाचे
तरि तेही समिधा झाले जनकल्याणी यज्ञाचे ॥
ते नक्षत्रांचे देणे त्या नक्षत्रातच विरले
अन् कंठी सरस्वतीच्या तेजस्वी हार जहाले ॥
शिरि लेऊन पसायदान मानवतापूजन केले
प्रतिभेचे पिंपळपान ते कृतार्थ होऊनि गळले ॥

डॉ. अरविंद लेले
३६ शुक्रवार पेठ, पुणे २

सृष्टीमध्ये विविध प्रकारचे वृक्ष, वेली, झुडुपे असतात. प्रत्येकाचे काही ना काही कार्य असते. चरकसंहितेचा जनक 'चरक' याने आपला विद्याभ्यास पूर्ण झाल्यानंतर गुरूंना 'काय गुरुदक्षिणा देऊ?' असे विचारले असता गुरूंनी सांगितले, की 'ज्या वनस्पतीचा काहीही उपयोग नाही अशी वनस्पती मला आणून दे.' चरक खुषीत निघाला. गुरुदक्षिणेचे काम सोपे आहे असे त्याला वाटले.

निरुपयोगी वनस्पतीला शोधण्यासाठी त्याला पुष्कळ हिंडावे लागले. पण एकही वनस्पती अशी सापडली नाही की जिचा काही उपयोग नाही. चरक निराश होऊन परतला व गुरूंना सांगितले की, 'मला अशी एकही वनस्पती मिळाली नाही; गुरूंना आनंद झाला. ते म्हणाले, 'शाब्बास! तू वनस्पतींचा चांगला अभ्यास केलास, हीच माझी गुरुदक्षिणा.' या निमित्ताने 'चरकसंहिता' लिहून झाली.

माणसाला जशा वनस्पती जन्मापासून मृत्यूपर्यंत वापराव्या लागतात, त्याप्रमाणे इतर पशुपक्ष्यांनाही त्यांचा निवारा, अन्न, इत्यादीसाठी त्यांचा उपयोग असतो.

निसर्गात जेथे विविधता आढळते तेथे समतोल राहतो. काही वनस्पती नष्ट झाल्या, की समतोल ढासळतो व प्रदूषणासारखे प्रश्न निर्माण होतात. ही जैवविविधता जतन करण्यासाठी विविध प्रकारच्या दुर्मिळ होत चाललेल्या वनस्पतींचे संवर्धन केले पाहिजे. अर्जुन वृक्ष यातीलच एक.

यालाच 'अर्जुन सादडा' (Terminalia Arjuna) असेही म्हणतात.

अर्जुन वृक्ष सावली देणारा उपयुक्त वृक्ष आहे. हा ४० फुटापर्यंत उंच वाढतो आणि जाडी ३ फुटापर्यंत होते. मध्य व दक्षिण भारतात नदीच्या काठाने हा वृक्ष आढळतो.

या वृक्षाचे लाकूड इमारती, बोटी, शेतीची अवजारे बनविण्यासाठी वापरतात. खोडावरच्या सालीत २० ते २४% टॅनिन असते. त्याच्या साली व पाने हृदयरोग, डायरिया व रक्तस्त्राव यावर उपयोगी पडतात.

या वृक्षाला सहा वर्षांनी पिवळी फुले येतात. फळाला ५ पंख असतात. जूनमध्ये बिया लावतात.

मित्रांनो, अर्जुनवृक्ष या एका दुर्मिळ वनस्पतीची रोपं तयार करण्याची खटपट मी केली. त्याची केलेली निरीक्षणे व प्रयोगाचे मला मिळालेले निष्कर्ष पुढे देत आहे. तुम्हीही एखाद्या दुर्मिळ वनस्पतीची रोपे तयार करून, त्याची बारकाईने निरीक्षणे नोंदवून आमच्याकडे पाठवा.

अर्जुन वृक्षाच्या बिया ४ दिवस



भिजवून लावल्या तर ४० % बिया रुजल्या. बी रुजण्यासाठी वरचे टरफल काढून टाकले. प्लॅस्टिकच्या पिशावीत प्रत्येकी एक बी लावले व रोज पाणी घातले.

बिया पेरताना आडव्या अथवा छिद्राचा भाग वर असेल अशा पेरल्या. बी रुजण्यास १० ते १२ दिवस लागले. बीजदले वर येण्यास ४-५ दिवस लागले. ही बीजदले हृदयाकार असून गुंडाळी केलेली होती. ती हळूहळू उघडली.

पहिली पाने येण्यास नंतर ४ दिवस लागले. पानांचा आकार निमुळता होता. ही पाने बीजदलाशी काटकोनात आली. ८ दिवसात सुमारे



३ सें.मी. उंची वाढली.

काही दिवसांनंतर रोपाची पहिली पाने गळून गेली.परंतु वरची पाने टिकली,नंतर नवीन पाने फुटली. एकंदर वाढ सावकाश झाली.परंतु रुजलेली सर्व रोपे जगली.

दुर्मिळ वृक्षांचे पालकत्व घ्या!

महाराष्ट्रात दुर्मिळ होत चाललेल्या वृक्षजातींपैकी कोणाही २ जातींचे पालकत्व तुम्ही स्वीकारावे.त्या वृक्षजातीच्या बिया गोळा कराव्यात. त्या रुजण्यासाठी विविध प्रयोग करावेत.त्यांच्या नोंदी ठेवाव्यात. त्यांची विविध प्रकारची माहिती विविध ठिकाणांहून गोळा करावी. वृत्तपत्रातील कात्रणे,संदर्भग्रंथ,अन्य पुस्तके,महाविद्यालयांमधील वनस्पती शास्त्रातील प्राध्यापक या सर्वांच्या माध्यमातून अधिकाधिक माहिती गोळा करावी.२-३ वर्षांमध्ये या वृक्षजातीची किमान २०-२२ रोपे तुम्ही तयार करावी व नंतर ती घरी,

परिसरात, रस्त्याच्या कडेला,बागेत अथवा विविध संस्थांमध्ये लावण्यास द्यावीत.या सर्व कामामध्ये व प्रत्यक्ष बिया उपलब्ध करून देण्यामध्येही तुम्हाला महाराष्ट्र वृक्षसंवर्धिनी,ही संस्था मदत करू शकेल.त्यांच्याशी संपर्क साधण्यासाठीचा पत्ता :

महाराष्ट्र वृक्षसंवर्धिनी,
द्वारा - डॉ. वा. द. वर्तक
३१२ शनिवार पेठ,
सुयोग मंगल कार्यालयामागे,
पुणे ४११ ०३०.
वृक्षसंवर्धन व वृक्ष परिचय या संदर्भात या संस्थेद्वारे इतरही अनेक

प्रकल्प राबविले जातात.त्याचीही तुम्ही अवश्य माहिती घ्या.

मग अशा दुर्मिळ वनस्पतींच्या वृक्षसंवर्धन प्रकल्पात सहभागी होऊन आपली सुट्टी अर्थपूर्ण करणार ना! भारताच्या राष्ट्रगीतात आपण नुसतेच म्हणतो की भूमी 'सुजलाम्,सुफलाम्' आहे.पण आज पाहावे तेथे माळराने आणि उघड्या टेकड्या.मात्र आपण प्रत्येकाने ठरविले तर तीनचार वर्षांत त्या हिरव्यागार करू शकू.फक्त ठरविले पाहिजे! अन् त्याप्रमाणे कृतीला सुरुवात केली पाहिजे. ●●

प्रा.अंजली तळेगावकर
१३६१ सदाशिव पेठ, पुणे - ३०

अभंगातील विहंग

पक्षीयांचे घरी नाही सामुगरी ।
त्यांची चिंता करी नारायण ॥

(तुकाराम गाथा - क्षे. २६३)

आनंदमय आणि शांतीपूर्ण आयुष्य जगण्यासाठी भरपूर पैसे,बेसुमार जमीन, भरमसाठ कपडे, मोठमोठी घरे, खूप खूप वहाने, मनोरंजनाची अद्ययावत उपकरणे, वगैरे वगैरे गोष्टींची खरंच गरज आहे का?

आपला खरा ठेवा आहे प्रेम, माणुसकी आणि ज्ञान, खरेपणाची चाड, सौंदर्याची गोडी आणि उत्कृष्टतेचा ध्यास मनी धरला की आयुष्य आपोआपच सुखकर होते.

तुकाराम महाराजांनी वरील क्षेपक अभंगातूनच हेच सांगितले आहे. आनंदात रहाणाऱ्या आणि आनंद देणाऱ्या, उडणाऱ्या, गाणाऱ्या, रंगीबेरंगी पक्ष्यांच्या वास्तूत कहीच वस्तू नसतात! त्यांची चिंता जगत्पिता नारायण करतो. त्याचप्रमाणे आपणही सरळपणाने वागलो तर आपली चिंतासुद्धा नारायणच करेल.

तुम्हीही असाच एखादा पक्षीवर्णन असणारा
अभंग शोधून, अर्थासहित आमच्याकडे पाठवा.

डॉ. सतीश पांडे,सी/९, भोसले पार्क, सहकारनगर - २, पुणे ९.

शकवर्ष ९४४ मधील दुंदुभी नाम संवत्सरात ही कथा घडली आहे. होयसळांचा पहिला राजा नृपकाम मोलनूरमध्ये राज्य करत होता.पुष्य शुद्ध पंचमीच्या दिवशी मोलनूरच्या एका गल्लीत बऱ्यापैकी मोठ्या घरासमोर वाजंत्री वाजत होती.ओटीचे सामान व आहेर घेऊन जाताना, त्याचप्रमाणे फळानारळांनी भरलेली ओटी घेऊन परत येताना रंगीबेरंगी साड्या नेसलेल्या तरुणी, मध्यमवयीन व म्हाताऱ्या बायका आनंदाने व उत्साहाने वावरताना दिसत होत्या.

होयसळ राजा नृपकामाच्या सेनापतीचे,जोगणाचे,ते घर होते. जोगणाची बायको वासंती पहिल्यांदा गरोदर होती.त्या दिवशी तिच्या डोहाळजेवणाचा समारंभ होता म्हणून घरात आनंदाचे व उत्साहाचे वातावरण होते.त्या मुलीचे ते सासर होतेच,पण तिची आईदेखिल तिथेच राहात असल्यामुळे माहेरही तेच होते.

वासंतीला फुलांनी सजवून अलंकृत केलेल्या आसनावर बसवले होते. तिच्या समवयस्क तरुणी तिची थट्टा करत होत्या,तर वयस्कर सवाष्णी,गाणे गाऊन तिला भरभरून आशीर्वाद देत होत्या.

सजलेल्या आपल्या बायकोचे सौंदर्य डोळ्याने पाहात तरुण जोगणा त्या खोलीच्या बाहेरच्या दाराजवळ उभा होता.आपला नवरा इतक्या लोकांसमोर आपल्याकडे टक लावून पाहात असल्याने किंचित लाजून,तर थोड्या अभिमानाने तिचा चेहरा लालबुंद झाला होता.ती त्याच्याकडे

होयसळांचा सेनापती

मीना वांगीकर

कळत न कळत पाहात वडिलधाऱ्यांचा आशीर्वाद स्वीकारत होती.तिची मैत्रीण एकदा जोगणाकडे पाहून वासंतीच्या कानात काहीतरी कुजबुजली.ते ऐकून वासंतीने पण हासून लाजून मान खाली घातली. कोणीतरी तिला कुंकू लावत होते, केसांमध्ये गजरे माळत होते,ओटी भरत होते.

“टक,टक,टक” गल्लीत एकदम आवाज आला.सर्वजण एकदम दचकले.वासंती तर डोळे मोठे करून नवऱ्याकडे पाहात राहिली. त्याच्या चेहऱ्यावरही दुःखाची सावली दिसली. सणाच्या, आनंदोत्सवाच्या मधेच हा आवाज कसा आला?अरेरेरे!

ती होयसळ राजाच्या युद्धाची हाक होती.आपल्या सेनेने संध्याकाळी गावातल्या मैदानात जमावे अशी राजाची आज्ञा आहे, अशी दवंडी पिटली जात होती. नंतर थोड्याच वेळात राजवाड्यातील एक नोकर येऊन जोगणाला हा हुकूम कळवून गेला.

डोहाळजेवणाच्या उत्सावर विरजण पडले. सुरू केलेले कार्य घरच्या

बायकांनी कसेतरी तडीस नेले.आपली बायको घाबरू नये म्हणून जोगणा नेहमीसारखे दिसायचा व वागायचा प्रयत्न करत होता.वासंती सकाळभर एके ठिकाणी बसलेल्या श्रमाने, पोटातील गर्भाच्या भाराने व आणखी कोणत्यातरी अजाण चिंतेने थकलेली दिसत होती.जेवण झाल्याबरोबर जोगणा राजवाड्यात गेला.

बनवासीचा कदंबराजा हा होयसळांच्या राजाचा अधिराजा होता. शत्रू घाटाच्या बाजूने होयसळांच्या सीमेकडे येत होता. सीमारक्षक सेनेने तिकडे बनवासीला व इकडे मोलनूरला ही बातमी कळवली होती.सामंत नृपकामाने त्याचक्षणी आपले कर्तव्य पाळायचा निश्चय केला.



राज्यभर युद्धाची हाक दिली.

युद्ध म्हटले की, त्याचा अनुभव असलेला व आपला धर्म पाळणारा कोणताही योद्धा कचरत नाही. जखमी होणे, जखमी करणे, मरणाच्यांना पाहणे, आपण मरणे, त्यांना सुखाचे वाटते; आवडते असे नाही. परंतू मागे राहणे सुखाचे वाटत नाही, ते पटत नाही. युद्धाला जाण्यात मान असताना मागे राहणे लाजिरवाणे वाटते.

नातेवाईकांना काही विशेष कारणांनी आपला माणूस युद्धाला जाऊ नये असे वाटते. जोगण्याची आई व सासू यांनी त्याची बायको सात महिन्याची गरोदर आहे ही बातमी कोणातरी मार्फत राजाच्या कानावर घातली. पूर्वीच्या युद्धात दोर्घांच्याही नवऱ्यांचे बलिदान झाले होते. दोन्ही घराण्यात मिळून एकच पुरुषमाणूस म्हणून जोगणाला वाढवले होते. घरात दुसरा पुरुष नाही. कारण बायको गरोदर आहे. राजाने त्याला सोडले तर बरे होईल, असे त्यांना वाटले.

तरुण सेनानीला हे काही माहीत नव्हते. सर्वांबरोबर युद्धाला जाण्याच्या तयारीने तोही गावाच्या वेशीवर जमलेल्या सैन्यात सामील झाला व राजाच्या शेजारी उभा राहिला. नृपकामाने जमलेल्या सेनेचे निरीक्षण करून त्या त्या नायकांना योग्य सूचना देऊन, नंतर त्यांना विडा दिला व दुसऱ्या दिवशी सीमेकडे निघण्याची आज्ञा दिली. कोणत्या सेनापतीने कुठे राहावे याचीही कल्पना दिली.

सर्वांना बोलावून काम सांगितलेल्या

राजाने जोगणाला मात्र, कोणतेही काम दिले नाही. जोगणा पुढे जाऊन मान तुकवून “मला आज्ञा झाली नाही” म्हणाला. “नंतर राजवाड्यात होईल” असे शांतपणे राजाने उत्तर दिले.

जोगणा घरी गेला नाही. राजा देवपूजा आटोपून आरामात बसल्यामुळे तो राजवाड्यात हजर झाला.

“आज तुझ्या घरी डोहाळजेवण झाले म्हणे.” नृपकामाने चौकशी केली.

“होय मालक, तुमच्या चरणी कालच नजराणा पाठवला होता.” जोगणाने नम्रपणे उत्तर दिले.

“हो. विसरलो होतो. आज तुझ्या आईने आठवण केल्यावर लक्षात आले. यावेळी तू लढाईला येऊ नको. गावाच्या रक्षणासाठी थांब.”

“मालक लढाईला जाणार नाहीत का?” गोंधळून जोगणाने विचारले.

“मालकाने न जाता बाकीच्यांना ‘मरा’ म्हणायचं का? जायलाच हवं ना?”

“मालकांनी गावात राहून प्यादी लढू शकतात. प्याद्यांनी गावात राहून मालकांनी लढायचं का, प्रभू? मी नगररक्षणाचा सेनापती नाही. प्रभूंचा अंगरक्षक सेनापती आहे. नगररक्षक सेनेला गावाचे रक्षण करू दे. अंगरक्षक असलेला मी तुमच्याबरोबर येतो. तुमच्या सावलीला उभा राहीन. आज्ञा करा, महाराज”

“नेहमीसारखं असतं तर तेच बरोबर होतं, जोगणा. पत्नीचे आजच

डोहाळजेवण झाले असता तू लढाईला कसा निघू शकणार? रीतिभातीचा, आपल्या नातेवाईकांचाही विचार करायला नको का?”

“अन्न देणाऱ्या मालकांच्या पाया पडतो. या पामरावर दया करून त्याची सेवा नाकारू नका. माझ्या पूर्वजांनी आपली सेवा केली. आयुष्य संपल्यावर ते कालवश झाले. मला तुमच्या ताब्यात देऊन गेलेत. मी जर भेकड झालो तर ते स्वर्गातून खाली पडतील. प्रभूंनी लढाईला जाऊन मी गावात राहिलो तर आनंदणारे नातेवाईक तरी कोण? महाराज याला सोडून गेले म्हणून उलट विव्हाळतील.”

नृपकामाने त्याला नेणे योग्यच होते: परंतु त्याच्या घरच्या बायकांची मनःस्थिती विचारात घेता, नको वाटत होते. हा तरुण त्याच्या पूर्वजांसारखा जन्मतःच शूरवीर आहे. सोडून गेलो तर दुखावेल. काय करावे हे तो ठरवू शकला नाही.

“गावाच्या रक्षणासाठी योग्य माणसं लागतातच. त्याचाही विचार करून उद्या काय ते ठरवू. आता तू घरी जा बरं” असे समजावून राजाने सेनापतीचा निरोप घेतला.

जोगणाने घरी जाऊन घडलेली गोष्ट सांगून “मालकांनी मला गावातच ठेवावं असा तुम्ही कोणी तरी निरोप धाडला होता का?” अशी चौकशी केली. बायकोने आपल्या आईच्या तोंडाकडे पाहिले. तिने जोगणाच्या आईच्या तोंडाकडे पाहिले. ती आई मुलाकडे सरळ बघत म्हणाली,

“सूनबाई बाळंत झाली असती तर मी काही बोलले नसते. तिच्या पोटात बाळ असताना तू लढाईला जाणं बरं नव्हे वाटलं. ही गोष्ट धर्नीच्या ध्यानात नसणार. म्हणून त्याची आठवण करून दिली इतकंच. त्याच्यावर धर्नीची इच्छा ! ते म्हणतील तसंच आपल्याला वागायला हवं.”

“आपल्याला जशी हवी तशीच ते आज्ञा करणार. गावात राहाण्याची आपली इच्छा आहे असे दाखवल्यावर ते ये म्हणणार नाही. ‘राहा’ ही त्यांची आज्ञा नव्हे. राहतो हे आपले म्हणणे झाले.” जोगणाने आपल्या मनातील विचार सांगितला.

“अरे बाळा, धन्यांच्या मिठाला आपण जागलो आहोत. कधीही कचरलो नाही. जेवणाला हात पसरवा तसा मरणाला हात पसरलाय. दुःख पचवलंय. तुझे पणजोबा, आजोबा त्यांच्या सेवेत वारले. तू अगदी लहान होतास, तुझे बाबा त्यांच्याच सेवेत गेले. सूनबाई छोटी असताना तिचे बाबाही धर्नीच्या सेवेत गेले. अजूनही आपले ऋण फिटले आहेत, असं आम्ही मानत नाही. रणांगणात लढलं तर मोठेपणा, गावाचं रक्षण केलं तर कमीपणा असं असतं का? पोरगी प्रसूत होऊ दे. बाळाला पाहून, बाळंतीणीशी चार शब्द बोलून तू खुशाल लढाईला जा, कोण नको म्हणणार?”

“अम्माजी, कुठंही अन् कशीही केली तरी ती धन्याचीच सेवा आहे, हे मान्य आहे मला; पण आपली सेवा ही

बाकीच्यांच्या सेवेसारखी नव्हे. मी राजाच्या अंगरक्षकसेनेचा सेनापती आहे. शत्रूने प्रभूंवर हल्ला केला तर, त्यांचं रक्षण करणं हे माझं काम, रक्षण करावं, नाहीतर मरावं. लढाईत गेलो तर तसं करता येईल. गावात राहून तसं कसं करता येईल ? मी जिवंत असताना प्रभूंच्या एका केसाला धक्का लागला तर मला अन्न विषासारखं वाटेल. माझ्या पूर्वजांची वाट लागेल. तुझ्या सूनैला, जन्मणाच्या बाळाला, आपले वडील भेकड आहेत म्हणून मान खाली घालावी लागेल. मी गावाच्या रक्षणाला कसा राहू? प्रभूंनी लढाईला जाऊन मी गावात राहावं ही इच्छा म्हजे सूर्याबरोबर येणारा प्रकाश नको म्हणण्यासारखा प्रकार झाला. तू मला आज्ञा दे. सासूबाईंना आशीर्वाद देऊ देत. मी बायकोला पटवीन. उद्या मी जाऊन येईन.”

आईने मुलाचे ऐकले. तिला त्याचे म्हणणे खरे वाटले. आपल्या इच्छेविरुद्ध तिने होकार दिला.

सासू तर ‘जावयाला कळत नाही का? मी बापडी काय त्यांना सांगणार? त्यांनी जायचं म्हटलं तर जायलाच हवं. परमेश्वर त्यांचे रक्षण करून परत पाठवील’ असे म्हणाली. बायको तेव्हा काही म्हणाली नाही. मग काय म्हणाली ते फक्त रात्रीला ठाऊक. बाकी लोकांना काही कळले नाही. सकाळी उठून जोगणणा राजाबरोबर निघाला.

नृपकामाची सेना सीमेवर जाऊन धडकली.

बनवासीहून आधिराजाची सेनाही आली. ती पुरेशी नव्हती. अधिराजाने रक्षणाचे काम जरा प्रमाणाबाहेरच आपल्या सामंतराजावर टाकले होते असे दिसले.

महिनाभर शत्रूची वाट पाहून शेवटी डोंगराच्या उतारावर लपून बसून, एका बाजूने व मागून त्यांनी हल्ला चढवला व दहा दिवस पिच्छा पुरवला. त्यांच्या छोट्या छोट्या तुकड्यांना पळवून एके ठिकाणी लढायला लावणे तसे अवघड झाले. नंतर दोन्ही सेना समोरासमोर येऊन युद्ध झाले. नृपकामाच्या शौर्याला कमतरताच नव्हती. दोन दिवसात त्यांनी शत्रूला बडवून मागे फिरायला लावले. सर्वांना प्रोत्साहन देऊन, त्याने स्वतः सेनेच्या पुढे उभे राहून होय्सळांचा ध्वज दहादिशेला फडफडवला.

सेनापती जोगणणा राजाबरोबर वावरत होता. तो असेल तेथे सावलीसारखा राहून, पाहाणाऱ्यांनी शाबासकी देण्यासारखा, धाडसाने लढत होता. शिकान्याबरोबर असलेला कुत्रा त्याच्या शिकारीत मदत करून स्वतःपण जशी शिकार करतो त्याच प्रमाणे तरुण सेनापती अगदी लीलया लढत होता.

त्याच्या घरची परिस्थिती माहीत असलेल्या राजाला त्याचे हे साहस पाहून आश्चर्य वाटले. दुसऱ्या दिवशी संध्याकाळी त्यांनी सेनेसमोर जोगणणाच्या धाडसाची स्तुती केली. “सारी प्रभूंचीच कृपा” जोगणणा नम्रपणे म्हणाला. शत्रू पुन्हा धावून आला. शत्रूंचा राजा कोंगाळव

कण्णम्मामे नृपकामावर लक्ष ठेऊन त्याच्यावर हल्ला केला. असे होईल अशी यांची अपेक्षा नव्हती. रक्षण करणारी सेना जरा लंब असताना कण्णाम्मा घोड्यावर स्वार होऊन तलवार उपसून नृपकामाच्या अगदी जवळ आला. नृपकामालाही हे अनपेक्षित होते. तो या मारापासून बचावेल असे वाटले नाही. ते दूरवरून पाहात असलेली सेना राजा गेला, असे समजून असहाय बनून हळहळू लागली. विजेच्या वेगाने वर उचलेली वार करणारी तलवार राजाला लागली नाही. कुठेतरी असलेला जोगण्णा मधे प्रगट झाला. तलवार अडवली. कोंगाळव कण्णम्मामाच्या घोड्याला भोसकले. घोडा खाली कोसळला. कण्णम्मामाही खाली पडला व उठून जोगण्णावर हल्ला करू लागला. जोगण्णा खाली पडून, पुन्हा उठला. कोंगाळवने जोगण्णाला भोसकले. तरुण सेनापती खाली कोसळून मरण पावला. राजा वाचला.

लढाईला गेलेले सर्वजण परत येत नाहीत, हे गावातल्या लोकांना माहीत होते. दीड महिन्यांनंतर सैन्य परतले तेव्हा मरण पावलेल्यांची नावे गावातल्या लोकांना कळली. जोगण्णाच्या मरणाची बातमी सर्व ठिकाणी पसरली होती. जोगण्णा मरण पावला एवढेच नव्हे, तर तो कसा मरण पावला याचे वर्णनही सगळ्यांना माहीत झाले होते. धन्याचा जीव वाचविण्यासाठी या तरुणाने आपला जीव ओवाळून टाकला अशी स्तुती होऊ लागली.

आपल्या नशिवात एवढेच होते अशी त्याची आई हळहळली. सासू तर आपलीच अवस्था आपल्या मुलीला, आपल्याही आधी आली अशी विव्हळली. ही बातमी कानावर आली त्याच दिवशी वासंती दिवस पूर्ण होण्याआधीच बाळंत झाली आणि मुलाला जन्म देऊन बेशुद्ध पडली. दुसऱ्या दिवशी, 'मी यापुढे जगूच शकणार नाही. नवऱ्याच्या अस्थीबरोबर चितेवर चढून मी मरून जाते', असा हट्ट तरुण वासंतीने धरला. नृपकामाने ही बातमी ऐकून त्या तरुणीला राजवाड्यावर बोलावून घेतले. तो बोलू लागला.

“होयसळ राजा जर देव असता तर त्याने जोगण्णाला मरू दिले नसते. तो फक्त माणूस आहे. जो गेला तो सेनापती नव्हे, आपलाच मुलगा आहे असे समजल्याने राजा हळहळतो आहे.”

“जोगण्णा जाऊन अनाथ झाला आहे तो राजाचा नातू आहे. वडील गमावलेल्या बिचाऱ्या बाळाला आईपण सोडून गेली तर त्याची काय अवस्था होईल?”

“मरण पावलेला एकच नाही, शंभरहून जास्त लोक मेले आहेत. शत्रूने शंभर लोकांना मारले, ते दुःख जर आणखी शंभर लोकांना मारणार असेल तर मग नृपकामाने काय स्मशानावर राज्य करायचे?”

“जोगण्णाचा देह गेला. त्याच्याच श्वासाचे हे मूल आहे. त्याची कीर्ती आज आपल्या राज्याची ज्योत बनली आहे. त्याचे स्मरण करून ही ज्योत

बघत जोगण्णाची बायको जगली पाहिजे. अतिशय कष्टाचे वाटले तरी जिवंत राहिले पाहिजे व राजाला जिवंत राहणे साध्य केले पाहिजे.”

मोठ्यांनी सांगितले, छोट्यांनी मागणी केली. लहान लेकराने रडून आईच्या हृदयाला बंदिस्त केले. स्वतःला न कळतच वासंती जिवंत राहिली.

बारशाच्या दिवशी नृपकामाने बाळाला भरघोस आहेर पाठवला. राजपुरोहितांकडून त्याचे नाव 'जोगा' ठेवले. त्याला मुकुट बांधून त्या लहान बाळाला वडिलांच्या जागेवर सेनापती नेमले.

काही दिवसांनी राजाने आपला सेनापती 'जोगण्णाच्या' नावाने एक स्मारक बांधून त्यावर त्याचे कर्तृत्व लिहिले.

‘जोगा आपल्या वडिलांसारखा शूर आणि कीर्तीवान होऊ दे परंतु त्याच्यासारखा अल्पायुषी न ठरो.’ असे त्याच्या दोन्ही आज्यांनी देवाजवळ मागणे मागितले. त्या आईच्या हृदयाने काय सांगितले, हे तिच्या अंतर्दामाला व त्या अंतर्दामालाच ठाऊक!

जोगाची स्तुती करणारे दगड कुठेही आढळलेले नाहीत. तो बहुकाळ जगला असे मानायला हरकत नाही.

● ●
मूळ कन्नड लेखक : ज्ञानपीठप्रशस्ती विजेते डॉ. मास्ती व्यंकटेश अय्यंगार.

मराठी अनुवाद : सौ. मीना वांगीकर सरस्वती, १२०४/२८ डेकन जिमखाना, पुणे ४.

पुढील वाक्य वाचा,

‘या वाक्यामध्ये एकूण सतरा अक्षरे आहेत’वाक्य वाचल्यावर तुम्ही वाक्यामधील अक्षरे मोजलीत. ती बरोबर सतरा आहेत का?हे पाहिलेत, बरोबर! त्या वाक्याने तुमचे लक्ष आपल्याकडे वळवले.वाक्यातील विधान बरोबर असण्याचा पुरावा वाक्यानेच दिला.

आता पुढील वाक्य वाचा.

‘वाक्यात कधीही चूका करता कामा नये?’

वाक्य वाचल्यावर तुम्ही हसता. कारण वाक्याने चुका करता कामा नयेत म्हणून सांगताना,स्वतःच चूक केली आहे.वाक्य ‘चुका करता कामा नयेत?’ किंवा ‘चूक करता कामा नये’असे हवे.नियम सांगणे आणि स्वतः ते न पाळणे यातील विसंगती आपणाला हसू आणते.हेही वाक्य स्वतःकडे लक्ष वेधून घेते.आपण चूक असल्याचे दाखवून देते. (मुद्दाम किंवा नकळत!)

ह्या दोन्ही वाक्यांना ‘स्वयंनिर्देशक’(self reflective) वाक्ये म्हणतात.

आता पुढील वाक्य वाचा.

‘महाराष्ट्रात ह्या घटकेस ‘एकोणतीस जिल्हे आहेत.’हे विधान बरोबर आहे का?हे ठरवायला वाक्य आपल्याला मदत करू शकत नाही. त्यासाठी आपणास वाक्याचा बाहेर अन्यत्र कुठे जावे, पाहावे लागेल.हे वाक्य अन्यनिर्देशक आहे,असे म्हणता येईल.अशी वाक्ये आपल्या बाहेरील गोष्टीकडे लक्ष वेधतात.फक्त लक्षच वेधतात.सत्य वा असत्य सांगत नाहीत. स्वयंनिर्देशक वाक्याबद्दल आणखी काही

स्वयंनिर्देशक वाक्ये

आ. ना. पेडणेकर

गोष्टी पाहू,अशी वाक्ये स्वतःच स्वतःबद्दल बोलतात.एवढेच नव्हे तर बोलणाऱ्याबद्दलही बोलतात.

पुढील वाक्य वाचा:-

‘मला जे लोकांना सांगायचे आहे,ते जास्तीत जास्त शब्दांत सांगण्यात शक्ती वाया घालवण्याऐवजी,कमीत कमी शब्दात, लोकांचा जास्त वेळ न घेता सांगून टाकण्याची जी सवय मी जडवून घेतली आहे,त्या सवयीनुसार मी वागतो.’

वक्त्याला एवढेच सांगायचे आहे ‘मी थोडक्यात बोलतो.’ मात्र तो तसे वागत नाही,हे स्पष्ट दिसते.तो दांभिक आहे किंवा मूर्ख आहे किंवा विनोदी आहे.

‘मी लिहिताना एकही जोडाक्षर वापरत नसतो.’हे वाक्य लिहिणारा प्रामाणिक असल्याचे दाखवतो.तो म्हटल्याप्रमाणे जोडाक्षर वापरीत नाही,हे दिसते.(काहींच्या मते क्ष=क्ष हे जोडाक्षर होईल!)

मात्र पुढील वाक्यात नियम सांगणाराच,नियम मोडतो.‘ऊठसूट उद्गारचिन्हे वापरणे ठीक नव्हे!! फार वाईट सवय आहे ती!!!’

पुढील वाक्यात उपदेश आणि उक्तीत विसंगती आहे-‘प्रशासनातील लोक शुद्ध उच्चार करीत नाहीत.’

एका भिंतीवर पुढील वाक्य आहे. ‘ह्या भिंतीवर एकही सूचना लिहू नये.’

सूचना करणाऱ्यानेच सूचनेचे पालन केले नाही.हीच सूचना अशी असेल

तर-‘बाजूच्या भिंतीवर काहीही लिहू नये?’तर ते योग्य होईल.

वहीत लिहिलेला शिक्षकाच शोरा विद्यार्थ्यांला वाचता येईना.त्याने त्यांना विचारले ‘हे काय?’

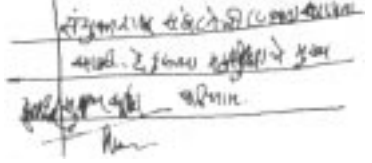

शिक्षक म्हणाले, “मी लिहिले आहे “हस्ताक्षर सुवाच काढा.” सुवाच नसलेल्या हस्ताक्षराने शिक्षकाची ‘योग्यता’ प्रगट केली.(लोका सांगे ब्रह्मज्ञान!)

तोतरा तरुण जेव्हा म्हणतो- ‘तोत..रे...पणा मुळे तु..तु..म्ही... आ...आ...पले विवि..चार सांग.. सांगू शक..त ना..ही’ तेव्हा आपणास हसू येत नाही,येऊ नये,याची तक्रार प्रामाणिक आहे.तो आपल्यापरीने प्रश्न मांडत आहे.याठिकाणी वाक्य त्याच्याकडे निर्देश करीत असले तरी त्याची थट्टा व्हावी,असा उद्देश नाही.

ह्या भिंतीवर एकही सूचना लिहू नये.



दारुडा अडखळत चालतो. अडखळत बोलतो, अशा माणसाला गमतीने 'बोले तैसा चाले' म्हणतात, उक्तीत आणि कृतीत साम्य आहे म्हणून.

काही वेळा दोन वाक्ये एकत्र येतात. ती परस्परावर प्रकाश टाकतात आणि त्यातील व्यर्थता किंवा विसंगती दाखवतात. त्यातूनच कधी कधी हास्यनिर्मिती होते.

'आगरकर वारले तेव्हा टिळक रडले आणि टिळक वारले तेव्हा आगरकर रडले.'

टिळकांआधी आगरकर वारले ही

माहिती, (जी या वाक्यांबाहेर आहे) ठारूक नसली तरी, काही बिघडत नाही. मात्र दोन वाक्ये एकत्र येऊन परस्परास छेद देतात.

स्वयंनिर्देशक वाक्य स्वतःकडे लक्ष वेधून घेते. ते बरोबर आहे, की चूक हे ते स्वतःच सांगते. कधी ते बोलणाऱ्याकडे लक्ष द्यायला लावते. तो अज्ञानी, भोळा, धूर्त, विनोदी आहे, ते आपणास संदर्भाने ठरवावे लागेल. एका परिच्छेदातील वाक्ये वा एका लेखातील परिच्छेद परस्परांस पूरक असतात का? का परस्परांस छेद

देतात, ते पाहून त्यातून सत्य, विनोद, मानवी स्वभाव (दांभिकता इ.) याचा शोध घ्यायला शिकले पाहिजे.

'मी नेहमी खोटे बोलतो' ह्या वाक्याचा अर्थ कसा लावणार. त्या वाक्यावर विश्वास ठेवला तर त्याचे हे विधान खोटे, म्हणजे 'तो खरे बोलतो' असा होईल. खोटे बोलणारा खोटे बोलतो! गुंता सुटत नाही.

● ●

श्री. आ. ना. पेडणेकर

६, अनुपमप्रभा, अयरसी रोड
मालाड (प.) मुंबई -

बिलीअर्ड या खेळामागील शास्त्रीय तत्त्व काय आहे?

बिलीअर्ड हा एक राजेशाही खेळ आहे. हातात एक लांब निमुळती काठी घेऊन, एका मोठ्या टेबलासभोवती, गप्पा मारीत, सावकाशपणे हा खेळ खेळला जातो. उच्चभू आणि धनिक यांच्यासाठीच जणू काही हा खेळ राखीव आहे. या खेळाचे स्वरूप थोडेफार कॅरमसारखेच आहे. बिलीअर्डमध्ये कॅरमच्या वर्तुळाकार सोंगट्याऐवजी रंगीबेरंगी गोल चेंडू असतात आणि त्यांना गिळण्यासाठी टेबलाला चार ऐवजी सहा भोके पाडलेली असतात. बिलीअर्ड हा खेळ धसमुसळपणाने खेळण्याचा नाही, त्याची जात नाजूक आहे. मात्र या खेळामागे भौतिकशास्त्राची दोन महत्त्वाची तत्त्वे दडलेली आहेत.

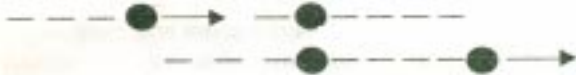

भौतिकशास्त्रात ऊर्जा अक्षय्यतेच्या नियमाचे एक अनन्य साधारण महत्त्व आहे. 'ऊर्जा निर्माण करता येत नाही की तिचा विनाशही करता येत नाही, होते ते फक्त एका ऊर्जेच्या प्रकाराचे दुसऱ्या ऊर्जेच्या प्रकारात रूपांतर,' असा ऊर्जा अक्षय्यतेच्या नियमाचा आशय आहे. संवेग अक्षय्यतेचा नियम ऊर्जा अक्षय्यतेच्या नियमाचेच बोट धरून चालतो. उच्च दर्जाचे स्थितीस्थापकत्व असलेल्या दोन गतिमान वस्तूंची टक्कर झाली तर टक्कर होण्यापूर्वी आणि नंतर एकूण संवेग तोच राहातो. संवेगाचे मापन पदार्थाचे वस्तुमान आणि त्याची गती यांच्या गुणाकाराने करण्यात येते. बिलीअर्डचा खेळ ऊर्जा अक्षय्यता आणि संवेग अक्षय्यता या दोन तत्त्वांवर आधारित आहे.

बिलीअर्डच्या खेळातील लांब निमुळत्या काठीला 'क्यू' असे म्हणतात. या काठीच्या एका टोकाने एक गोल दुसऱ्या गोलाच्या दिशेत गतिमान केला जातो. गतिमान केलेल्या गोलाला आपण 'आघाती गोल', असे नाव देऊ, आणि त्याची ज्याच्याशी टक्कर घडवून आणायची असते त्याला 'लक्षगोल' असे म्हणू. आघाती गोल व लक्षगोल यांची केंद्रे एकाच सरळ रेषेत असतील, तर टक्कर झाल्यावर प्रारंभी आघाती गोलाची गती कितीही असली, तरी तो तात्काळ स्थिर होतो आणि लक्षगोल आघाती गोलाच्या वेगाने गतिमान होतो. उर्जा अक्षय्यतेच्या नियमाने ही गोष्ट सिद्ध करता येते.

समजा गतिमान झाल्यानंतर आघाती गोलाचे केंद्र लक्षगोलाच्या केंद्राचे दिशेत नसेल तर टक्कर झाल्यावर हे दोन गोल दोन निरनिराळ्या दिशांना आणि वेगाने



गतिमान होतात, पण महत्त्वाची गोष्ट अशी की त्यांच्या दिशांमध्ये नेहमी ९० अंशाचा कोन असतो. म्हणजेच टक्करीनंतर हे गोल परस्परांशी काटकोन करून गतिमान होतात. ही गोष्टही ऊर्जा व संवेग अक्षय्यतेच्या नियमाने सिद्ध करता येते. बिलीअर्ड खेळणाऱ्या व्यक्तीला भौतिकशास्त्राच्या या दोन नियमांचे परिणाम नीट समजले, तर ती व्यक्ती या खेळात प्रावीण्य मिळवू शकते. ● ●

(मला उत्तर हवंय ! ले. मोहन आपटे - या पुस्तकातून साभार.)

राजेवाडी गावात आज एका मोठ्या सत्कार-समारंभाचं आयोजन करण्यात आलं होतं. चावडी शेजारच्या मारुती मंदिराजवळ, मोठं स्टेज बांधण्यात आलं होतं हा रंगमंच विविध झाडं आणि वेलींच्या पाना-फुलांनी सजवण्यात आला होता. दिव्यांच्या रंगीत माळांनी तर ती सजावट आणखीनच खुलून दिसत होती. कुणाचा होता सत्कार? कुणी बडी व्यक्ती होती का?... पडला ना प्रश्न तुम्हाला?... पण तुम्हाला अधिक गोंधळात न पाडता सांगतो, मित्रहो! आज गावात सत्कार होता तो एका चौदा वर्षांच्या कोवळ्या पोरानाचा! धोंडी त्याचं नाव.

राजेवाडीच्या एकुलत्या एका हायस्कूलमध्ये, धोंडी आठव्या इयत्तेत शिकत होता. रंगानं काळा सावळा. चेहऱ्यावर भोळा भाव. कपडे व्यवस्थित. गोड बोलणं. लाघवी स्वभाव; या आणि अशाच अनेक गुणांमुळे धोंडी सर्वांना हवाहवासा वाटे. लिंगाडे गुरुजींनी कविता शिकवली... चाल सांगितली की, दुसऱ्या दिवशी याची कविता पाठ. आवाज खणखणीत पण तरीही गोड. धोंडी कविता म्हणायला लागला, की सगळा वर्ग कसा चित्रासारखा गप्प बसायचा. म्हणूनच शाळेची प्रार्थना म्हणायचा मान पण धोंडीचाच. आपल्या गोड आणि उंच आवाजात धोंडी प्रार्थना म्हणे आणि पाठीमागून संपूर्ण शाळेतले विद्यार्थी म्हणत.

धोंडीला आई नव्हती. वडील मोल-मजुरी करायचे, त्यातून ते धोंडीचं शिक्षण करायचे. धोंडीच्या आईला मरताना

धोंडी

गोविंद गोडबोले

त्यांनी वचन दिलं होतं; 'धोंडीला मी शिकवीन. मोठा करीन. त्याच्यावर चांगले संस्कार करीन' आणि त्याप्रमाणे ते वागत होते. धोंडीची काळजी घेत होते. त्याचं दुखलं-खुपलं बघत होते. वह्या-पुस्तकं आणून देत होते. त्याच्याशी प्रेमानं वागत होते. प्रसंगी कठोरही होत होते.

सायंकाळ झाली. सूर्य अस्तास गेला. शेतात गेलेले राजेवाडीकर लगबगीने घरी परत आले. चावडी शेजारच्या पटांगणात हळूहळू लोक जमू लागले. सनईचे मंद सूर सारा आसमंत उजळून टाकीत होते. गावकरी जमले. सरपंच आबा पाटील आले. लिंगाडे गुरुजी आले. रंगमंचावर तीन खुर्च्या मांडल्या होत्या. एकावर आबा बसले. दुसरीवर

गुरुजी आणि तिसऱ्या खुर्चीवर बसवलं होतं धोंडीला. धोंडी कावरा बावरा झाला होता. प्रेक्षकातल्या मुलांना गंमत वाटत होती. आजपर्यंत गावातल्या कोणत्याच कार्यक्रमात छोटा मुलगा खुर्चीवर बसलेला त्यांनी बघितला नव्हता. बायकांच्या डोळ्यात कौतुक होतं... समारंभ सुरू झाला. लिंगाडे गुरुजी बोलायला उभे राहिले. धोंडीचा सत्कार कशासाठी? ते सांगू लागले, "गावकरी बंधू भगिर्नीनो, आपल्या छोट्या धोंडीने फार मोठा पराक्रम केला आहे. आबा पाटलांची छोटी पोर बेबी, हिला वाचवलं आहे. पाच वर्षांची बेबी, समोर फणा काढून उभा असलेला नाग पाहून घाबरून गेली.. ओरडायला लागली. आमचा हा छोटा बहादूर तिथं होता. धावत आला आणि जवळच्याच पडलेल्या एका काठीने त्यानं नागाला ठार मारलं. बेबीचे प्राण वाचवले, म्हणून आबांच्या सांगण्यावरून हा सत्कार



आम्ही आयोजित केला आहे. आबा धोंडीला मोठं बक्षीस देऊन त्याचं जाहीरपणे कौतुक करणार आहेत..”

टाळ्यांच्या गजरात गुरुजींनी आपलं भाषण संपवलं.श्रीफळ आणि पाच हजार रुपये देऊन आबांनी धोंडीचा सत्कार केला.पुन्हा एकदा सगळ्यांनी टाळ्या वाजवल्या.सत्काराला उत्तर द्यायला धोंडी उभा राहिला..त्याच्या डोळ्यात अश्रू होते.तो बोलत होता..

“या गावानं..माझ्या गावानं माझा सत्कार केला,याबद्दल मी आबांचा आणि आपल्या सर्वांचा आभारी आहे. या सत्कारानं एक गोष्ट मात्र साधली,तर म्हणजे माझं पाप थोडं का होईना धुऊन निघालं.माझ्या डोळ्यात असलेले हे अश्रू आनंदाश्रू नाहीत,ते पश्चात्तापाचे आहेत.माझ्यावर आपण सर्वांनी एवढं प्रेम केलं आहे की,माझी एखादी चूक,एखादा गुन्हा निश्चितच पोटात घालाल.मी या गावचा एका अर्थाने तसा गुन्हेगार आहे.गुरुजींचा तर अनंत अपराधी आहे.आपल्याला अंधारात न ठेवता ती घटनाच सांगतो...

“सुमारे चार महिन्यांपूर्वीची गोष्ट.लिंगाडे गुरुजींची ‘लिली’सापडत नव्हती.रात्री खूप उशिरानं वेताळाच्या पडक्या विहीरीतून तिचं प्रेत बाहेर काढण्यात आलं.लोकहो,लिली वाचू शकली असती.. त्यादिवशी सायंकाळी सूर्य अस्तास जाऊन अर्धा एक तास झाला असेल.सुरेश व मी घरी जात होतो.लिली वेताळाच्या विहिरीच्या बाजूनं जात असल्याचं आम्ही लांबून पाहिलं. वेताळाची

विहीर किती भीतीदायक आहे.ते आपणा सर्वांना ठाऊक आहेच.मला तर त्या विहिरीची आणि त्या वेताळाची फार भीती वाटते.तिकडं गेलेला कुणी परत येत नाही असं म्हणतात.मी लिलीला हाक मारून बोलवणार इतक्यात..मेले..मेले.. वाचवा.. मी विहिरीत पडलेयं... अशी छोट्या लिलीची आरोळी आणि रडण्याचा आवाज आला. वेताळानं नक्कीच लिलीला ओढून नेलं असेल अशी माझी व सुरेशची खात्री झाली.माझ्या सर्वांगाला दरदरून घाम सुटला.तसा सुरेश म्हणाला,‘पळ पळ’.आम्ही दोघे धावत घरी गेलो आणि पांघरूण घेऊन न जेवताच पडून राहिलो. ‘बा’नं विचारलं पण ‘भूक नाही’म्हणून सांगितलं.

दुसऱ्या दिवशी आम्ही दोघे भीत भीत शाळेत गेलो.मला वाटलं होतंकी गुरुजी आज शाळेत येणार नाहीत. त्यांची लिली त्यांना सोडून गेली.पण तसं झालं नाही.पहाडासारखे आमचे गुरुजी शाळेत हजर होते.. एवढंच नव्हे तर वर्गात आल्यावरसुद्धा गुरुजींनी कविता शिकवायला सुरुवात केली.त्या दिवशी गुरुजींनी बहिणाबाईंची कविता शिकविली...

बिना कपाशीनं उले त्याला बोंड म्हणू नये...

गुरुजी एकेक ओळ वाचत होते. भावपूर्ण अर्थ सांगण्यात गढून गेले होते. सगळा वर्ग स्तब्ध होता.. मी तर सैरभैर झालो होतो.. गुरुजी वाचत होते.

धावा ऐकून अडला त्याले पाय म्हणू

नये...

ही ओळ आणि याचा अर्थ ऐकला मात्र मला लिलीचा धावा ऐकू आला... माझे तिच्याकडे न धावलेले पाय दिसू लागले... आम्ही दोघे धावलो असतो तर लिली वाचली असती... मला वर्गात हुंदका आला.सारा वर्ग माझ्याकडं पाहू लागला... गुरुजींनी माझ्या पाठीवर प्रेमानं थोपटून त्यादिवशीचं शिकवणं तिथंच थांबवलं...

आणि नुकतीच बेबीची घटना घडली.मी रानात निघालो होतो. आबांची बेबी त्यांच्या घराजवळ होती.ती ओरडत होती.. मेले.. मेले.. साप.. साप..मी ते ऐकलं...समोर पाहिलं तर एक नाग फणा काढून त्या चिमुरडीसमोर उभा.. ती ओरडतेय.. रडतेय..माझ्या डोक्यात लिलीची हाक घणाणत होती. गुरुजींच्या कवितेच्या ओळी प्रतिध्वनीत होत होत्या...

धावा ऐकून अडला

त्याले पाय म्हणू नये...

काय होतंय ते समजायच्या आत मी बेबीकडं धावत गेलो.जवळच एक जाड काठी पडली होती.ती घेतली आणि त्या नागावर सपासप मारली. मला कुठलं बळ आलं होतं कुणास ठाऊक...”

लिंगाडे गुरुजींनी धोंडीला पोटाशी धरलं.धोंडी आणि ते कितीतरी वेळ रडत होते.आबा दोघांनाही समजावत होते.

श्री.गोविंद गोडबोले

आकाशवाणी केंद्र, सांगली ४१६४१६

छात्रांनो, तुम्हाला हे माहीत आहे का, की तुम्ही जगातल्या एका अत्यंत गलिच्छ, घाणीने, विष्टेने भरलेल्या, ऑगळ देशात राहात आहात? तुम्हाला हे विचारताना, माझ्या मनाला यातना होत आहेत. पण ही खरी गोष्ट, तुम्हाला उघड करून सांगितलीच पाहिजे. भारतीय उपखंडातले सगळे देश, पाकिस्तान, भारत, बांगला देश, नेपाळ हे जगातल्या अत्यंत गलिच्छ देशांच्या अग्रभागी आहेत. आपण भारतमातेचे गोडवे गातो, तिला पूजनीय मानतो. भारत देश महान, असा मंत्र जपतो. पण त्या मातेची आपण किती काळजी घेतो? ही भूमी, इथली माती, इथले डोंगर, इथल्या नद्या व ओढे आणि समुद्र, इथली झाडे-झुडपे व इतर वनस्पती, इथले प्राणी-पक्षी आणि इतर जीव, या सर्वांचे जीवन आज माणसाने पूर्णपणे नासून टाकले आहे, हे तुम्हास माहीत आहे का?

भारतातली जवळपास ५० टक्के भूमी ही विदीर्ण झालेली आहे. तिच्यातली सुपीकता धुवून गेली आहे; तिच्यात विषारी रसायने, द्रव्ये आणि वायू मिसळलेले आहेत; तिच्यात कचऱ्याचे, विष्टेचे आणि त्यावर पोसल्या जाणाऱ्या जंतूंचे प्रचंड साठे तयार झालेले आहेत. जरा तुम्ही राहाता त्याच्या आजूबाजूला नजर टाका; म्हणजे जमिनीचा झालेला नाश, तिच्यावरचा कचरा व घाण, तिच्यावरचे उकिरडे लक्षात येतील. तीच परिस्थिती आहे आपल्या नद्यांची, ओढ्यांची. जरा पाहा, किती ओढे वाहते आहेत? किती नद्यांना

सामना एका महाराक्षसाशी!

डॉ. प्रकाश गोळे

मुलांनो, आपण ज्या देशात राहतो त्या भारताची, स्वच्छतेच्या दृष्टीने सध्या काय परिस्थिती आहे, याचा कधी विचार केलात का? जाता जाता रस्त्यात कागद-कचरा टाकणे, ही खरंतर साधी गोष्ट! पण भारतातल्या प्रत्येक व्यक्तीने, ही साधी गोष्ट केली तर रस्त्यांवरून चालणे अवघड जाईल, इतकी सर्वत्र घाण होईल. पण याचा विचार कुणी करायचा? ही कुणाची जबाबदारी? विद्यार्थ्यांच्या पिढीनेच हे आव्हान पेलायला पाहिजे. यासाठी भारतात कशी, कुठे व किती घाण आहे? याचे भीषण पण वास्तव चित्र, डॉ. प्रकाश गोळे यांनी तुमच्यासमोर आणले आहे. त्याचा गांभीर्याने विचार करून, हे चित्र बदलण्यासाठी, आपणच प्रयत्न करायला हवेत. त्यासाठी आपल्या नित्य व्यवहारात करता येण्यासारखे काही उपाय लेखाच्या शेवटी दिले आहेत, तिथूनच सुरुवात करूया!

पाणी आहे? या नद्यांच्या पात्राकडे नजर टाका. पाहा, त्यांच्या कडेने किती विष्टा साचलेली आहे? तिच्या पात्रात गावातली किती गटारे येऊन मिसळत आहेत? किती कारखान्यातले प्रदूषित पाणी ओढ्यात, नदीत सोडले जात आहे? भारतातली एकही नदी आज स्वच्छ राहिलेली नाही, सर्व घाणीने लडबडलेल्या आहेत आणि याचे परिणाम भयानक आहेत.

आपण आपल्या नद्यांचे उगम पवित्र मानतो. त्यामुळे महाराष्ट्रात कृष्णा, भीमा, गोदा यांच्या उगमस्थानी प्रसिद्ध देवालये आहेत. तिथे तुम्ही कधी गेला आहात का? या देवालयांचा परिसर आपण किती गलिच्छ करतो, हे बघितले आहेत का? मी सध्या 'भीमाशंकर' येथे काम करतो. हा भीमेचा उगम आहे. इथले देवालय

इतके प्रसिद्ध आहे, की दर महिना ८० ते ९० हजार लोक, इथे पायधूळ झाडतात. याचा परिणाम असा झाला आहे, की देवालयाच्या भोवतीचा एक चौरस किलोमीटर पेक्षा जास्त परिसर, माणसाच्या विष्टेने, घाणीने लडबडलेला आहे. ही घाण मातीत मिसळते. याचा परिणाम काय होतो? भीमाशंकर येथील ज्या कुंडातले पाणी तिथले लोक, दुकानदार, हॉटेल, व्यावसायिक, पिण्यासाठी, चहासाठी, जेवणासाठी वापरतात, त्याचे आम्ही प्रयोगशाळेत परीक्षण केले. त्यात रोगजंतूंचे प्रमाण स्वच्छ पाण्याच्या ३०० पट जास्त आढळले! म्हणजे भीमाशंकरचे पाणी वापरणारा प्रत्येक प्रवासी, आपल्या आतड्यात प्रचंड जंतू घेऊन परत जात असला पाहिजे आणि त्याच्याद्वारे इतरत्रही त्यांचा फैलाव

६२ सोड निराशा, झाड आळसा, ध्येय पथा आक्रमी, वाटाड्या हो तुझा तूच, मग तुला कशाचे काय कमी.

होत असला पाहिजे. म्हणूनच आज डॉक्टरांकडे येणाऱ्या रोग्यांमध्ये पोटाचे-आतड्यांचे रोग असणाऱ्यांचे प्रमाण सर्वात अधिक म्हणजे ५० टक्के

आहे. याहूनही भयंकर गोष्ट अशी, की आपल्या घाणेरड्या सवयींमुळे आपण आपल्या नद्या उगमापासूनच खराब

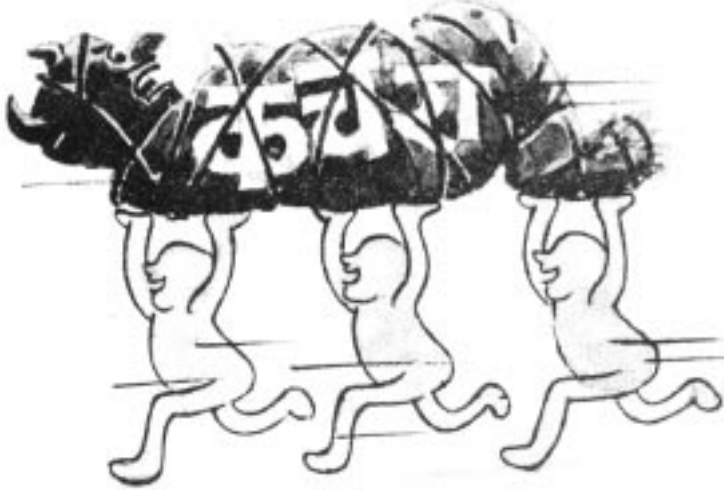

काय कराल काय टाळाल.....

१. सहलीला किंवा बागेत गेल्यावर तिथे जो काही कचरा होईल, तो एका पिशवीत भरून आणावा व योग्य जागी टाकावा.
२. घरातील निर्माल्य, भाजीचे देठ-टरफले, फळांच्या-शेंगांच्या साली, पाला-पाचोळा इ. एका खड्ड्यात साठवून, त्यापासून खतनिर्मिती करावी.
३. देवालय ही आपण पवित्र जागा मानतो. त्यामुळे त्याच्या स्वच्छतेची जबाबदारी आपलीच आहे. तेथील निर्माल्य, पाला-पाचोळा याचा खतनिर्मितीसाठी उपयोग करा.
४. सहलीला गेल्यावर, तेथील ऐतिहासिक वास्तूवर स्वतः काही लिहून, तेथील भिंती खराब करू नका व इतरांनी लिहिलेले असेल ते पुसून टाका. तसेच आसपास पडलेल्या प्लॅस्टिक पिशव्या, खाद्यपदार्थांचे पुडके एकत्र करा. शक्य असेल तेथे स्वच्छतेसंबंधी घोषवाक्ये फलकांवर लिहून लावा.
५. आपल्या गावातील रस्ते खराब होऊ नयेत यासाठी, लोकांनी रस्त्यांवर थुंकू नये, कचरा टाकू नये याबाबत जनजागृती करा. रस्त्यांच्या बाजूने झाडे लावा. परिसर निसर्गरम्य वाटावा यासाठी प्रयत्न करा.
६. घराच्या खिडकीतून, बसमधून, रेल्वेतून, कचरा, प्लॅस्टिक पिशव्या बाहेर फेकू नका. त्याची योग्य विल्हेवाट लावा.
७. नदीमध्ये प्लॅस्टिकच्या पिशवीतून निर्माल्य किंवा अन्य पदार्थ टाकू नका.

करून टाकल्या आहेत. भीमेची जी स्थिती, तीच कृष्णेची, गोदावरीची; तीच हिमालयातल्या गंगा - यमुना यांची. सर्वत्र पसरलेली ही घाण आपल्या रंध्रांमधून शिरली आहे. तिचा प्रत्येकाच्या आरोग्यावर घातक परिणाम होत आहे. त्यामुळे दिवसेंदिवस रोगट, दुबळी, अशी पिढी तयार होणार आहे. जगाबरोबरच्या स्पर्धेत मग ती खेळात-क्रिकेट, अॅथलेटिक्स असो, ज्ञान आणि विज्ञानाचे क्षेत्र असो, व्यापार, कारखानदारी असो किंवा देशाचे संरक्षण असो; सर्व क्षेत्रात दुबळी शरीरे आणि मने काहीही करू शकणार नाहीत. देशाचे मिळविलेले स्वातंत्र्य आपण गमावून बसू. आपल्या गलिच्छ सवयींचे परिणाम, असे भयानक आहेत.

छात्रांनो, उद्याचा भारत घडविणे तुमच्या हातात आहे. आजवरच्या पिढ्यांनी, आमच्या सारख्यांनी या भारतमातेकडे संपूर्ण दुर्लक्ष केले, तिची अनेक प्रकारची संपत्ती लुटली आणि तिला लक्त्रे नेसविली. तिला पुन्हा 'सुजलाम्, सुफलाम्, सुखदाम्' करण्यासाठी आता आपण सर्वांनीच कंबर कसूया आणि गलिच्छतेच्या महाराक्षसाशी सामना करून त्याला नाहीसा करूया!

उज्वल भविष्याकडे जाण्यासाठी वाटेतली घाण नष्ट करूया. ●●

डॉ. प्रकाश गोळे

१/ब, अभिमानश्री सोसायटी,
पाषाण, पुणे ८

(पान २८ वरून पुढे चालू)
असाव्यात.मॅक कुतूहलाने त्यांच्याकडे पाहू लागला.त्याची भीती आता थोडी कमी झाली होती.

“तुम्ही कोण आहात? आणि कोठून आलात? माझी एक वस्तू हरवलीये, ती मी शोधतोय.” मॅक धीटपणे म्हणाला. ‘हे बुटके कितीही असले तरी मी त्यांना भारी पडेन,’ त्याच्या मनात विचार आला.त्याचमुळे त्याची भीती कमी झाली होती.

आम्ही पृथ्वीपासून खूप लांबच्या एका ग्रहावरचे रहिवासी आहोत. तुमच्या भाषेत ज्यांना तुम्ही यक्ष म्हणता,तसे आम्ही आहोत. आमच्यासारख्या यक्षांचे असे अनेक गट लंबाच्या सजीव सृष्टीच्या संस्कृतींचा अभ्यास करण्यासाठी भ्रमण करीत असतात.मी या गटाचा प्रमुख आहे. आमचा गट गेले अनेक दिवस पृथ्वीवरील सजीव संस्कृतीचा अभ्यास करतोय.इथल्या विविध सजीवांमध्ये केवळ एका सजीवामध्ये त्यांच्या वागणुकीत आम्हाला मोठ्या प्रमाणात विरोधाभास आणि वैचित्र्य जाणवले. त्याचे कारण मात्र आमच्या लक्षात येऊ शकत नाही.येथील इतर सजीव प्राण्यांच्या वागणुकीत सुसंगती आहे. मग मानव या प्राण्यातच एवढी विसंगती का असावी? याचे आम्हाला कोडे पडले आहे.मानवाचे विचार एका विशिष्ट पद्धतीचे असताना,त्याची वागणूक मात्र संपूर्णपणे वेगळी असते. या प्रकाराला तुम्ही लोक खोटेपणा असे म्हणता.ही गोष्ट वाईट आहे हे माहीत असूनसुद्धा तुम्ही लोक

यक्षाचा रूप!

सातत्याने खोटेपणा करताना दिसता.हे करताना तुम्ही इतरांना नाहक दुखवत असता.बरे तस करण्याने तुमचा काहीही फायदा नसतो.पण तुम्हा मानवांच्या विसंगत प्रवृत्तीमुळे तुमच्यातील बुद्धीचा उपयोग तुम्ही प्रगतीसाठी न करता विध्वंसक कामासाठी करता.या भागातील वनस्पती आणि सूक्ष्म जलचरांचा अभ्यास करण्यासाठी आम्ही आज या भागात आलो असताना,तुम्हा खोटेपणा आम्ही बघितला.आम्ही आमचा अभ्यास करताना इतर संस्कृतींच्या व्यवहारात ढवळाढवळ करीत नसतो.पण तुमच्यातील या प्रवृत्तीमदल आम्हाला अतिशय चीड आहे.तुम्हा खोटेपणाबद्दल शिक्षा म्हणून,आम्ही तुम्हातील बौद्धिक क्षमता निकामी करण्याचा निर्णय घेतला आहे.तसे करण्याची शक्ती आमच्यात आहे.तुमच्याकडील पौराणिक इतिहासातील महाभारतामध्ये अश्वत्थामा नावाच्या ब्राह्मणाच्या डोक्यातील जन्मजात मणी काढून त्याच्या बौद्धिक अस्तित्वाचा,त्याच्या ब्राह्मण्याचा नाश केल्याचा उल्लेख आमच्या वाचण्यात आला.तशाच प्रकारे आम्ही तुम्हातील कुशाग्र बुद्धिमत्ता निष्प्रभ करणार आहोत.त्यानंतर तू एक अत्यंत सामान्य कुवतीचा जणू मतिमंद मुलगा बनशील.”

“पण मी आजच खोटेपणा,

बनवाबनवी न करण्याचं ठरवलं आहे.मी यापुढे कधीही खोटेपणा करणार नाही.”मॅक त्या यक्षाला उद्देशून म्हणाला.

एकाएकी मॅकला,त्या सर्व यक्षांच्या हसण्याचा आवाज ऐकायला येऊ लागला.

“मकरंद,तू काय आम्हाला तुम्हा त्या समीरप्रमाणे भोळा समजलास की काय?तुम्हा बोलण्यावर आता तर त्याचादेखील विश्वास बसणार नाही.”

“यक्षराज,प्लीज माझ्यावर विश्वास ठेवा.मी खरंच कधीही खोटेपणा करणार नाही.”

“हे बघ मकरंद,आम्ही तुम्हावर विश्वास ठेऊ शकत नाही.पण आम्ही तुला एक संधी देतो.तू तुम्हा मित्रांना विचारून बघ.त्यांच्यापैकी एकाचादेखील तुम्हावर विश्वास बसला,तरी आम्ही आमचा विचार बदलू.पण एक लक्षात ठेव,आमच्या आकाराकडे बघून आमच्या शक्तीचा अंदाज लावू नकोस.”

“हो ते माझ्यावर नक्कीच विश्वास ठेवतील.”मॅक घाईघाईने म्हणाला “चल तर मग लवकर,विचार त्यांना!आम्हाला दुसरीकडे जायला निघायचे आहे”मॅक घाईघाईने कॅपकडे जायला निघाला.त्याला मनातून धाकधूक वाटत होती.पण तरी त्याला समीरबद्दल खात्री होती.निदान तो तरी आपल्यावर विश्वास ठेवेल,असा त्याला विश्वास होता.पण त्याचा हा विश्वास चुकीचा ठरला.मध्यरात्रीच्या वेळी झोपेतून उठवल्याबद्दल सगळी मित्रमंडळी

६४ विराग,विक्रम,विभव होऊ दे । ध्यास उद्याच्या युवकांचा । ज्ञान वसो,विज्ञान कळो । गुण सेवाभावी मित्रांचा ।

मॅकवर नाराज झाली होती.भंकस करण्याचा मॅकचा हा काहीतरी नवा प्रकार असावा.असंच सर्वांनी बोलून दाखवलं.मॅकला दूषणे देत सगळेच पुन्हा झोपायला परत गेले.सॅमने तर मॅकवर गंभीर आरोप ठेवला. “मॅक अवघ्याचा पेन ढापण्यासाठी यक्ष,दुसरा ग्रह वगैरे काल्पनिक कहाणी तू रचलीयंस,हे मला माहीत आहे.” असं म्हणत तो देखील निघून गेला.

मकरंद मोठा धक्का बसला होता. त्याच्या जवळच्या मित्राने त्याच्यावर अविश्वास दाखवला होता.त्याचे कारणही त्याला माहीत होते.त्याच्या बुद्धिचा त्याला काही उपयोग नव्हता. त्या यक्षाचे म्हणणे बरोबर होते. बुद्धिमान मुलगा असूनही इतरांचा विश्वास गमावण्यापेक्षा, एक सामान्य मुलगा असण्यात जास्त समाधान होतं. खिन्न मनाने मकरंद पुन्हा त्या खडकाकडे गेला.

“मकरंद तू आलास? तुझ्या चेहऱ्यावरून तुझ्यावर कोणी विश्वास ठेवलेला दिसत नाही.पण तुझ्यात प्रामाणिकपणाही आहे,हे पाहून आम्हाला बरे वाटले.पण म्हणून तुझी शिक्षा कमी होणार नाही.”

“यक्षराज,माझ्या वाईट वागणुकीबद्दल शिक्षा भोगण्याची माझी मनापासून तयारी आहे.पण मला वाईट एकाच गोष्टीचं वाटतयं,की माझे मित्र माझ्यावर अवधूतचा पेन चोरल्याचा आळ घेतील.ते पेन कसं नाहीसं झालं, ते मला खरंच माहीत नाही.पण माझ्यावर कोणीच विश्वास ठेवणार नाही.मी कसाही असलो तरी चोर

नक्कीच नाही.” आता मकरंदचा गळा भरून आला होता.

“मकरंद,तुझा खोटेपणा थांबावा म्हणून ते पेन आम्हीच पळवले होते.हे बघ,आम्ही पुन्हा तुझ्या मॅजिक बॉक्समध्ये परत ठेवले आहे.”असे म्हणून त्या यक्षाने मकरंदचा मॅजिक बॉक्स त्याला दिला.त्याने बॉक्स उघडून पाहिला.त्यात अवघ्याचे पेन होते.त्याने मोठ्या कृतज्ञतेने त्या यक्षाकडे पाहिले.यक्ष खाली मान घालून काहीतरी पुटपुटत होता.

दुसऱ्याच क्षणी आपल्यातील शक्ती कोणीतरी काढून घेतल्यासारखे मकरंदला वाटले.त्याला खूप गळून गेल्यासारखे वाटत होते.एखाद्या मतिमंद मुलाप्रमाणे त्याच्या तोंडातून लाळ गळत होती; त्याला स्वतःचे भान उरले नव्हते.पण तरीही त्याने तो मॅजिक बॉक्स छातीशी घट्ट धरून ठेवला होता आणि ‘मी चोर नाही,मी चोर नाही’ असे काहीतरी असंबद्ध बरळत मध्येच तो हसत होता.मध्येच गळा काढून रडत होता.

“मॅकS, ए मॅकSS ऊठ काय बडबडतोयस झोपेत?तुला काहीतरी स्वप्न पडलयं बहुतेक,समीर मकरंदला हलवत म्हणाला.मकरंद धडपडत उठून बसला.त्याचा चेहरा घामाने डबडबला होता.त्याच्या हातात त्याने मॅजिक बॉक्स घट्ट धरून ठेवला होता.मकरंदने घाईघाईने तो उघडला.त्याबरोबर त्यातून अवघ्याचे पेन बाहेर पडले,आत अडकून राहिले असावे.

“समीर,बघ मी नव्हते चोरले ते.”

मकरंद समीरला म्हणाला.

“अरे पण तू चोरले असं कोण म्हणालं?उलट तुझ्या प्रयोगावर सगळ्यांचा विश्वास बसलाय.पण मला माहितेय तो प्रयोग.माझ्याकडेही असा बॉक्स होता.मात्र मी कोणाला तुझं गुपित सांगितलं नाही.”

“सॅम,पण मी सांगणार आहे सगळ्यांना,की तो वैज्ञानिक प्रयोग नव्हता म्हणून आणि यापुढे कधीही खोटेपणा करायचा नाही,असं मी पक्कं ठरवलंय.मला खोटेपणा करून तुझ्यासारख्या मित्राला पारखे व्हायचे नाहीय.शिवाय त्या यक्षाचा शाप मला परवडणार नाही.”असे म्हणून मकरंदने समीरचा हात हातात घेऊन हळूच दाबला.

समीरच्या काही लक्षात आले नाही.ही यक्षाची काहीतरी नवीनच स्टोरी काढलीय बहुतेक बेट्याने. “तू तुझी यक्षाच्या शापाची गोष्ट पूर्ण कर.मग आजच्या कॅम्पफायरचे ते नवं आकर्षण होईल.”असं कौतुकाने म्हणत समीर टेंटच्या बाहेर पळाला.

समीरच्या पाठमोऱ्या आकृतीकडे पाहात मकरंद सांगायच्या गोष्टीची जुळवाजुळवी करून लागला.पण या गोष्टीत खोटेपणा मात्र असणार नव्हता!

● ●

श्री. मुकुंद जोगळेकर
२७,अनंत विजय अपार्टमेंट
हिरा विद्यालयाजवळ,
विरार (पश्चिम)
जिल्हा - ठाणे ४०१३०३

(पान १८ वरून पुढे चालू)
कपडे होते.तो तीन वेळा वाकला आणि म्हणाला,“सलाम आलेकुम्! मी समीरकंदचा वजीर आहे. बादशहांचं आपल्याला पकड-फर्मान आहे!”

‘समीरकंद! -म्हणजे माझंच गाव की!’ समीर म्हणाला,“पण का म्हणून पकडणार मला?”

त्याला उत्तर न देता दोन शिपाई पुढे आले.एकाने त्याचा डावा हात धरला. दुसऱ्याने उजवा हात धरला.

“काय करताय हे?”समीर ओरडला. “कुठे नेताय मला?”

“राजवाड्यात! तुमचं राजकन्येशी लग्न ठरलंय!”

“माझं लग्न?आणि मला न विचारता? खुशाल मला पकडून नेता तुम्हाला काही वाटत नाही?”

पण शिपायांना काही वाटले नाही. त्यांनी त्याला तसेच ओढत बाहेर नेले. तिथे एक पांढरा शुभ्र सजवलेला घोडा उभा होता.

“बसा राजकुमार घोड्यावर!” असे म्हणून शिपायांनी त्याला वर चढवले.समीरच्या छातीत धडधडत होते,तरी तो रिक्किबीत पाय ठेवून ठाकठीक बसला आणि घोड्याने एकदम आकाशात उड्डाण केले,कारण तो मंतरलेला घोडा होता.हळूहळू समीरची भीती गेली.त्याने बाजूला पाहिले.डावीकडून एक घोडा उडत होता.उजवीकडून दुसरा घोडा उडत होता.प्रत्येक घोड्यावर एकेक शिपाई बसलेला होता.वजिराचा घोडा पुढे उडताना दिसत होता.

समीर आता लगाम धरून ऐटीत

समीर आणि त्याचा जादूचा दिवा

ताठ बसला.त्याने हळूच खाली पाहिले.वाळवंटामागून वाळवंटे मागे पडत होती.शेतांमागून शेते,नद्यांमागून नद्या,गावांमागून गावे,आणि मग दूर उंच मिनार दिसू लागले.

“खूप मोठं शहर दिसतंय हे?” समीर म्हणाला

“कुठे आलोत आपण?”

“ही समीरकंद शहराची शीव.इथे शहेनुशाह आपल्या भेटीला येतील.”वजिराने उत्तर दिले.

घोडे अलगद खाली उतरले.शिपाई समीरला धरून खाली उतरणार होते. पण तो म्हणाला,“नको-नको! मला उतरता येतं.” आणि त्याने एक टांग वर करून उडी मारली.त्याला मुळीच लागले नाही.तिथे बादशहा हजर होता.बादशहा म्हणजे राजांचा राजा.केवढा थोर माणूस किती रुबाबदार त्याचा पोशाख.बरोबर कितीतरी नोकर-चाकर.पण तो पुढे आला आणि खाली वाकून म्हणाला. “शहाजादा राजकुमार समीरसाहेब,तुमचं स्वागत असो!”

आणि बादशहाने टाळी वाजवली तेव्हा एक दासी पुढे आली.तिच्या डोक्यावर पाण्याची घागर होती.तिने घागरीतून समीरच्या पायांवर पाणी ओतले.

“अहो,हे काय?” समीर मागे सरकत म्हणाला,“माझे जरीचे बूट भिजतील की!”

“जावईबापू!” बादशहा म्हणाला, “आम्ही तुमचे पाय धुतो आहोत”

“नका धुवू!” समीर म्हणाला.

“मला नाही आवडत कुणी माझे पाय धुतलेले. माझे मी धुवीन की! माझे हात मोडले नाहीत.”

“पण राजकुमार-”

“पण नाही नि बीण नाही.

आमच्या दादाच्या लग्नात आईचे पाय धुवायला सासूबाई आल्या, पण आईला ते मुळीच आवडलं नाही.”

“बरं - बरं!” बादशहा म्हणाला.

“आम्ही आता पुढे जातो. -वजीर!” “जी हुजूर.”

“राजकुमारांना नीट घेऊन या. त्यांच्या सेवेत दक्ष राहा. त्यांचा शब्द खाली पडू देऊ नका!”

“जी हुजूर.”

बादशहा नि त्यांच्या बरोबरचे दासदासी दिसेनासे झाले. समीर घोड्यावर स्वार झाला होता, त्याचा घोडा, वजिराचा घोडा नि शिपायांचे घोडे...सारे उडाले. डोळ्यांच्या पापण्या मिटतात न मिटतात तो घोडे पुन्हा खाली.

“उतरा खाली, राजकुमार!” वजीर म्हणाला.

“कुठे आलो आपण?”

“समीरकंदच्या शाही उद्यानात. ते पाहा. शहेनुशाह उभेच आहेत. तुमची वाट पाहात!”

समीर उतरला. उद्यान म्हणजे बाग.

केवढी मोठी बाग होती ती! किती सुंदर!

“बाप रे! सोन्याची झाडं- आणि त्यांना हिच्या-माणकांची फुलं. मोत्याच्या कळ्या! - पण छे! नुसतीच चकाकताहेत! यांना वास नाही!”

लगेच कुणीतरी टाळ्या पिटल्या-
“वास! वास!.. अरे, वास हवा वास!”

त्याबरोबर सगळीकडून सुगंधाचे लोट आले. सुंदर वास, गोड वास.

पण त्या वासाने समीरचा जीव गुदमरला.

“अरे, मेलो-मेलो मी या वासापायी! कुणीतरी पाणी आणा!”

समोरून बादशहा येत होता. त्याने टाळी वाजवली. वजीर ओरडला - “पानी - पानी! गुलाबपाणी! नारिंगी शरबत! डाळिंबी सरबत ! लगेच बारा दासी पाण्याच्या घागरी घेऊन आल्या. छानदार सोन्याच्या ग्लासात त्यांनी पाणी ओतले. ग्लासच ग्लास समीरच्या तोंडापुढे आले. समीर आणखीनच गुदमरला.

“अरे, आहे काय हे? किती कोंडताय मला? यापेक्षा कुत्री - मांजरं बरी!”

लगेच टाळ्या वाजल्या.

“कुत्री!” “मांजरं!” “ससे!” “हरणं!”

सर्व बाजूंनी हे प्राणी येऊन गर्दी करू लागले. समीरची गडबड उडाली.

“छे छे!” तो पुटपुटला. “तो जादूचा दिवा असता तर राक्षसानं

यांना हाकलून दिलं असतं! पण दिवा घरी राहिला.”

“अरे नको रे!” तो अरोरडला आणि सगळे प्राणी पळून गेले.

हाश् हुश् करीत समीरने समोर पाहिले तर समोरून एक मेणा आला होता. मेणा म्हणजे पडद्यांनी झाकलेली पालखी. चार भोयांनी ती उचलून धरली होती.

‘भोई - भोई - त्यांनी आणलं भोईंग!’ समीर पुटपुटला

भोयांनी मेणा उतरवला. पडदा दूर झाला आणि आतून राजकन्या बाहेर पडली. सुंदर, नाजुक परीसारखी राजकन्या! किती छानदार पोशाख तिने घातला होता! मखमली सलवार अन् जरीचा रत्नजडीत खमीस आणि अंगावर दागिनेच दागिने.

“या पुढे शहाजादे!” बादशहा टाळ्या पिटत म्हणाला, “तुमची आता शादी होणार!”

“शादी?” समीर म्हणाला. “लग्न? माझे आई-बाबा पण हजर नाहीत आणि म्हणे लग्न! मी नाही उभा राहणार लग्नाला!”

“मी पण नाही!” राजकन्या म्हणाली. “समीर, आपण भातुकली खेळू या का?” समीर आनंदाने म्हणाला, “आपण क्रिकेट खेळू या का?”

“ते काही नाही!” बादशहा म्हणाला,

“भातुकली बंद, क्रिकेट बंद! हे लग्न झालंच पाहिजे! शहाजादे, ही अंगठी घ्या अन् राजकन्येच्या बोट्यात घाला!” समीरने भीत भीत अंगठी घेतली.

पण ती तो राजकन्येच्या बोट्यात घालीना. चुळबुळ करीत उभा राहिला. आणि एकाएकी - ‘धुडूम् - फश्श्’ जमिनीतून धुराचा मोठा लोट निघाला. आणि समोर उभा राहिला एक लंबू टंगू उंच राक्षस.

“सलाम, साहेब’! काय हुकूम आहे. मी आहे अंगठीचा राक्षस!” तेव्हा समीर आणि राजकन्या एकदमच म्हणाली, “अंगठीच्या राक्षसा! आम्हाला ही गडबड नको हा गोंधळ नको! आम्हाला खेळायचं आहे. घेऊन चल आम्हाला इथून!”

“जी हुजूर!” असे म्हणून राक्षस खाली वाकला. दोघे त्याच्या दोन खांद्यावर बसली. आणि -

“झूं- झूं- सों- सों-” वाऱ्याचा झोत आला आणि राक्षस आकाशात उडाला. राक्षसाच्या दोन कानांत दोन मोठी कडी होती. ती दोघांनी घट्ट धरली होती, त्यामुळे दोघे पडले नाहीत.

समीर खाली पाहात म्हणाला, “आपण खूप खूप खेळू! मला राजवाड्याचा कंटाळाच आला होता.”

इतक्यात धप्प झाले. अंगठीच्या राक्षसाने त्यांना खाली आणले होते, पण दिव्याच्या राक्षसासारखे हळूच अलगद नाही. दोन्ही जमिनीवर आपटली होती.

समीरला तर चांगलेच लागले होते. दोन्ही हात मागे नेऊन तो कंबर चोळत म्हणाला, “आई ग! बाप रे! हे काय? कुठे पडलोय मी? कॉटवरून खाली? आणि ती राजकन्या कुठे गेली?”

इतक्यात आतून आईची हाक आली, “समीर! अरे समीर! ही बघ काय गंमत झाली!”

समीर धावतच आत गेला. पण आई स्वयंपाकघरात नव्हती. तो मोरीत गेला तिथे आई तो जुना दिवा घासत होती.

“समीर! पाहिलंस का? घासल्यावर किती चकचकीत दिसतोय तुझा दिवा!”

खरंच! दिवा इतका चकाकत होता की त्याच्याकडे पाहता पाहता समीरचे डोळे दिपले.

आणि तेवढ्यात तिथे समीरचे बाबा आले. “पाहू - पाहू” असे म्हणून त्यांनी तो दिवा हातात घेतला आणि त्याच्याकडे नीट पाहून ते म्हणाले, “हा साधा दिवा नाही. हे पितळ नाही. हे बावनकशी सोनं आहे!”

“बावनकशी म्हणजे अस्सल, खरं खुरं सोनं!”

समीर म्हणाला, ‘बाप रे! बद्दुद्दिनकाकांना हे माहीत नसणार!’

“काकांना तू दिवा परत दे,” आई म्हणाली.

“होय. त्यांना तो परत दे. बिचारे फसले तुला असं प्रेझेंट देऊन!”

आणि त्या दिवशी ‘बद्दुद्दिन बोहरी यांचे रद्दीचे दुकान’ उघडले तेव्हा त्यांच्या मागोमाग दुकानात पाऊल ठेवले समीरने. त्याच्या हातात तो छोटा झगमग करणारा दिवा होता.

“क्यों बेटा, क्या हुआ?”

“काका!” समीर म्हणाला. “हा दिवा तुम्ही परत घ्या!”

“का रे बेटा?”



“कारण तो सोन्याचा आहे. बघा नीट! बाबा म्हणाले, याचे पाच हजार रुपये येतील”

बद्दुद्दिनकाकांनी दिवा हातात घेतला. “क्या कहते हो?” ‘है है तो’ ते पुटपुटले. बराच वेळ ते दिव्याकडे न्याहाळून पाहता होते. मग त्यांच्या मनाचा निश्चय झाला. दिवा समीरला परत देत ते म्हणाले, “तू तो बहुत नसीबवान लडका है, समीर! असू दे सोन्याचा. मी तुला तो बक्षीस दिला आहे ना? मग तो तुज्याच जवळ ठेव.”

हे बोलताना त्यांचा हात समीरच्या पाठीवरून फिरत होता; आणि समीरच्या डोळ्यांत प्रेमाश्रू चमकत होते.

श्री. भा. रा. भागवत

‘पाखरबाग’, एन. डी. ए. रोड,
बावधन खुर्द - पुणे ४११ ०२१.

ज्ञान प्रबोधिनीद्वारा मे १९९९ च्या सुट्टीतील प्रशिक्षण वर्ग

(इ. ८ वी ते १० वीच्या विद्यार्थ्यांसाठी)

- १) स्वयंअध्ययन कौशल्य (मराठी व इंग्रजी माध्यमांच्या स्वतंत्र तुकड्या)
- २) इंग्रजी संप्रेषण कौशल्य (फक्त मराठी माध्यम)(Development of English Communication Skills)
- ३) लेखन कौशल्य (फक्त मराठी माध्यम) वेळ - स. ९ ते १२।।
- ४) प्रतिभा विकसन वर्ग (१० मे ते १५ मे व १७ मे ते २२ मे असे फक्त दोनच वर्ग होतील.)

कालावधी : वरील प्रत्येक वर्ग सोमवार ते शनिवार, असा एक आठवड्याचा असेल.

प्रारंभ : सोम. ३ मे, १० मे, १७ मे, २४ मे, ३१ मे

शुल्क : २००/- रू फक्त

वेळ : रोज दु. २।। ते ५।।

स्थळ : ज्ञान प्रबोधिनी, ५१० सदाशिव पेठ पुणे ३०.

वरील सर्व वर्गांची नावनोंदणी १ एप्रिल १९९९ पासून ज्ञान प्रबोधिनी, पुणे येथील चौकशी केंद्रात करावी.

(बाहेरगावच्या विद्यार्थ्यांसाठी निवास व भोजन व्यवस्थेची सोय उपलब्ध नाही.)

६८ कुठे शोभते गगनपथावर, ताऱ्यांची आरास देखणी। लख्ख चमकुनी उठते बिजली, काळ्या काळ्या मेघामधुनि

प्रेम, बंधुता, एकात्मतेचा झेंडा घेऊ हाती, भ्रष्टाचार अन् कुप्रवृत्तींना देऊ आम्ही माती.

‘छात्र प्रबोधन’ची स्थानिक केंद्रे

छात्र प्रबोधन हे निव्वळ मासिक न राहता त्याद्वारा विद्यार्थ्यांच्या सर्वांगीण विकसनाची चळवळ महाराष्ट्रभर उभी राहावी असा गेल्या ४-५ वर्षांचा प्रयत्न आहे. आत्तापर्यंत गावोगावच्या अनेक कार्यकर्त्यांनी उत्स्फूर्तपणे व स्वयंसेवी वृत्तीने आपापल्या गावांमध्ये छात्र प्रबोधनचे काम वाढावे यासाठी धडपड केली आहे.

स्थानिक कार्यकर्त्यांची उपलब्धता, त्यांची वेळ देण्याची तयारी व अनेकांना बरोबर घेऊन काम करण्याची त्यांची क्षमता यावर विविध गावांमधील केंद्रांचे स्वरूप निश्चित होत जाईल.

यापुढील कालात केंद्रांचे ५ प्रकार असतील.

१. **वितरण केंद्र** : येथे छात्र प्रबोधनच्या दिवाळी अंकांची वितरण व्यवस्था केली जाईल.
२. **नोंदणी केंद्र** : वरील कामाबरोबरच येथे ‘छात्र प्रबोधन’ मासिकाची वर्गणी स्वीकारली जाईल.
३. **नोंदणी व पुस्तक विक्री केंद्र** : येथे वरील गोष्टींबरोबरच ज्ञान प्रबोधिनीद्वारा प्रकाशित विविध साहित्य विक्रीसाठी उपलब्ध असेल. तसेच छात्र प्रबोधनद्वारा आयोजित विविध शिबिरांची नावनोंदणी या केंद्रावर केली जाईल.
४. **उपक्रम केंद्र** : वरील गोष्टींबरोबरच विद्यार्थ्यांच्या सर्वांगीण विकसनाच्या दृष्टीने स्थानिक स्तरावर नियमित वा प्रासंगिक कार्यक्रम घेतले जातील.
५. **स्थानिक कार्यालय** : वरील गोष्टींबरोबरच ज्ञान प्रबोधिनीच्या विविध क्षेत्रातील कामांचाही प्रारंभ क्रमाक्रमाने येथे होईल.

सध्या विविध गावांमधे कोणत्या प्रकारचे केंद्र चालू आहे, ते कोणाकडे आहे, ते पुढे दिले आहे. वितरण केंद्रांची यादी दिवाळीपूर्वीच्या अंकात छापली जाईल. आता जेथे कोणतेच केंद्र नाही तेथे नोंदणी केंद्र सुरू व्हावे, जेथे नोंदणी केंद्र आहे तेथे पुढील काळात नोंदणी व पुस्तक विक्री केंद्र सुरू व्हावे. जेथे पुस्तक विक्री केंद्र आहे तेथे उपक्रम केंद्र अन् उपक्रम केंद्र आहे तेथे स्थानिक कार्यालय सुरू व्हावे अशी अपेक्षा आहे, त्यासाठी स्थानिक स्तरावर काही वेळ देऊ शकणाऱ्या अन् स्वयंसेवी वृत्तीने काम करणाऱ्या व्यक्तींची गरज आहे.

आपल्या गावामध्ये हे काम अधिक गतीने वाढावे, ते अनेकांपर्यंत पोहोचावे यासाठी आपणच पुढाकार घ्यायला हवा. प्रत्यक्ष कामाचे स्वरूप व त्याबाबतचे मार्गदर्शन वेळोवेळी मुख्य कार्यालयातून मिळेल; मात्र प्रामाणिक इच्छा, स्वयंसेवी वृत्ती अन् वेळ देण्याची तयारी असायला हवी! तेव्हा तुमच्या प्रतिसादाची वाट पाहात आहोत. इच्छुकांनी कामाचे स्वरूप समजून घेण्यासाठी मुख्य कार्यालयाशी पत्रव्यवहार करावा.

१. उपक्रम केंद्रे

- बोरीवली - सौ. अंजली जोशी, रमणिक टेरेस, कस्तूर पार्क, शिंपोली रोड, बोरीवली (प.) मुंबई ४०००९२. ☐ ८९८६२५९.
- डोंबिवली - सौ. सविता सुनील ढोणसळे, बी १३, कॉमेटकुंज हौ.सो., टिळकनगर शाळेजवळ, डोंबिवली (प.), ☐ ४५४६८८.
- रसायनी - सौ. शुभदा कोकीळ, ५ अ वरद विनायक सो. राम मंदिरासमोर पो. मोहपाडा, ता. खालापूर, जि. रायगड ४१०२०२. ☐ ५१२९६.
- नागोठणे - सौ. अंजली विनोद सावंत, बी २४७, पेट्रोकेमिकल्स टाऊनशीप, ता. पेण, जि. रायगड ४०२१२५. ☐ ७०५२.
- अलिबाग - श्री. राम जोशी, १ कृष्णविहार, समर्थनगर, पिंपळभाट, अलिबाग ४०२२०१. ☐ २५३०९.
- इचलकंजी - श्री. विनायक गद्रे, वॉर्ड नं. ५, घर नं ६८ अ, झेंडा चौक, इचलकंजी, जि. कोल्हापूर ४१६११५. ☐ ४२४००८.
- सांगली - श्री. शैलेंद्र केळकर, ६९२, गावभाग, खाडिलकर गल्ली, सांगली ४१६४१६. ☐ ३३१३८२.
- नाशिक - सौ. साधना गाडगीळ, रामकृष्णधाम, श्रीरामवाडी, म. गांधी रस्ता, नाशिक ४२२००१. ☐ ५७४८३०.

२. नोंदणी व पुस्तक विक्री केंद्र

- बदलापूर - श्री. अनिल वझे, १ गुरुभक्ती सो., आदर्श विद्यामंदिरासमोर, कुळगाव, बदलापूर, जि. ठाणे. ☐ ६९२५२०

कोल्हापूर - डॉ. सौ. शुभांगी कुलकर्णी, आशीर्वाद हॉस्पिटल, बिनखांबी गणेशमंदिराजवळ, कोल्हापूर. □ ५२१५३४.
कराड - श्री. दत्तात्रय ना.कुलकर्णी (नावडीकर), ४५६ डी सोमवार पेठ, पंताचा कोट, नावडीकर वाडा, कराड ४१५११०. □ २२५०५
सातारा - श्री. सतीश कुलकर्णी, प्लॉट नं. ५१, सर्व्हे नं. ३२०/१ अ, अंजली कॉलनी, करंजे तर्फ, सातारा. □ ५०५०४.
सोलापूर - ज्ञान प्रबोधिनी बाल विकास मंदिर, डफरीन चौक, होम ग्राऊंडजवळ, सोलापूर, ४१३००१. □ ६२५७८२.
अंबेजोगाई-श्री. प्रसाद चिक्षे, मधुस्मृती, केशवनगर, अंबेजोगाई, जि. बीड ४३१५१७.
शहादा - प्रा. सी. एम. चौधरी, कमलाताई हौ.सो., मोहिदातर्फे हवेली, शहादा, जि. नंदूरबाग ४२५४०९.
धुळे - सौ. उषा पाठक, धुळे अर्बन बँक, गरूड बाग, धुळे ४२४००१.
चाळीसगाव-डॉ.रेखा शाम महाजन, दिलीप गॅस एजन्सीजवळ, स्टेशनरोड, चाळीसगाव, जि.जळगाव. □ २२६११/२२४६२.
जालना - श्री. संजय लकडे, जी २/१, सूरज अपा., दत्तनगर, मस्तगड, जालना. □ ३६०८२.
लातूर - डॉ. अरुणा देवधर, विद्यानगर, विवेकानंद रुग्णालय, लातूर ४१३५१२. □ ४३६१४.
परभणी - श्री. दिलीप राके, 'पारस', नाथनगर, परभणी. ४१३४०१. □ २५८५६.
धाराशिव - श्री. शेषाद्रि डांगे, स्नेहसंपदा, २७/५५८ समतानगर, धाराशिव. ४१३५०१. □ २४०५९.
अकोला - श्री. भूषण श्रीधर बापट, द्वारा मिहीर उद्योग केंद्र, केशव अर्चना, गांधी चौक, अकोला ४४४००१. □ ४४२१३८.
हिवरा मुरादे-श्री.अशोक मुरादे, मु. हिवरा (मुरादे), पो, पिंप्री (निपाणी), ता. नांदगाव, जि. अमरावती.

३. नोंदणी केंद्रे

वसई - सौ. मेधा हरपनकर, सुयोग, ७ अ, सोनार आळी, वसई, जि. ठाणे ४०१२०७.
विलेपार्ले - सौ. वसुंधरा भोसले, त्रिमूर्ती प्लॉट नं. ३९, तेजपाल स्कीम रोड नं. ३, विलेपार्ले (पू), मुंबई ४०००५७. □ ८३५५९५०.
ठाणे - डॉ. अजित दातार, बी २०, अहिल्या सोसायटी, घंटाळी रस्ता, घंटाळी मंदिराजवळ, ठाणे (प.) □ ५४४२३०९.
कल्याण - श्री. डी.एस. दातार, सितप बिल्डींग, अतुल बाग गल्ली, पहिला मजला, मुखाह रोड, कल्याण (प.), जि.ठाणे
किहीम - सौ. मानसी विश्वास लोंढे, 'राजस' चौडी किहीम मार्ग, पो.किहीम, ता.अलिबाग, जि. रायगड. ४०२२०६. □ ३८२४४.
महाड - श्री. ग. गो. गाडगीळ, १७५७, काकरतळे, महाड, जि. रायगड ४०२३०१.
चिपळूण - श्री. अनिल दामले, १० नीलकमल, मार्कंडी, चिपळूण, जि. रत्नागिरी ४१५६०५. □ ५२७६२.
दापोली - श्री. विष्णू सोमण, द्वारा महाजन ब्रेव्हेरज, स्टेट बँक गल्ली, पेट्रोल पंपाजवळ, दापोली, जि. रत्नागिरी ४१५७१२. □ ८२१९१.
देवरूख - सौ. स्नेहा बोंद्रे, बोंद्रेज क्लासेस, साडवली, देवरूख, ता. संगमेश्वर, जि. रत्नागिरी ४१५८०४.
सावंतवाडी-वैद्य योगेश करमकर, माई बंगला, भटवाडी, गोविंद चित्रमंदिराजवळ, सावंतवाडी, जि. सिंधुदुर्ग ४१६५१०. □ ७२६८५.
बेळगाव - श्रीमती नीला आपटे, मनोरमा सदन, वाडा आवार, अनगोळ, बेळगाव, कर्नाटक ५९०००७. □ ४८०५३०.
इस्लामपूर - श्रीमती सविता सदानंद देसाई, रूबी एंटरप्रायझेस, कचेरी रोड, इस्लामपूर, जि. सांगली ४३१८०३. □ २२४२२.
विटा - सौ. सुनिता देशचौगुले, आशीर्वाद हॉस्पिटल, विटा, जि. सांगली ४१५३११. □ ७२००८.
फलटण - डॉ. ए. एच. कुलकर्णी, 'सुमन', संजीवराजेनगर, गिरवी रोड, फलटण, जि. सातारा ४१५५२३. □ २१९६०.
अहमदनगर-सौ. स्मिता देशमुख, ४४७, चितळे रोड, चौपाटी कारंजा, अहमदनगर. □ ३४५३६५.
बार्शी - श्री. रा. भ. गौरकर, अध्यापक कॉलनी, बार्शी, जि. सोलापूर ४१३४०१. □ २२५०१.
नाशिक रोड-सौ.पुष्पा गवांदे, ३ ड्युप्लेक्स, एक्सक्लुझिव्ह सोसा, शिखरेवाडी, नाशिक रोड, नाशिक. □ ५६५९००.
नंदूरबार - श्री. विलास पांडुरंग जोशी, जनक आमूषणसमोर, श्रीकृष्ण बिल्डींग, २ रा मजला, नंदूरबार ४२५४१८. □ ५०९१४.
नवापूर - डॉ. कैलास सार्वेकर, ५६ ब, मंगळवार पार्क, नवापूर, जि. नंदूरबार ४२५४१८. □ ५०९१४.
चोपडा - श्री. सुधाकर केंगे, विवेकानंद नगर, यावल रोड, चोपडा, जि. जळगाव. □ २०७९३.
सेलू - सौ. सुनंदा भोसकर, ३३५, विद्यानगर, सेलू, जि. परभणी ४४२१०४. □ २२५१९.
नांदेड - सौ. वीणा राके, परवानानगर, बँक कॉलनी, पूर्णा रोड, नांदेड ४३१६०५. □ ३४८४३.
मंगरूळपीर- श्री. किशोर आंबेकर, हॉटेल पापा, एस. टी. स्टँडसमोर, मंगरूळपीर, जि. वाशिम.
नागपूर - सौ. नीलिमा कुलकर्णी, वृंदावन, २९१, वेस्ट हायकोर्ट रोड, लक्ष्मीनगर, नागपूर ४४००२२. □ २३७६४५.

व्यावहारिक कौशल्यांमध्ये तुम्ही कोठे आहात? भाग - १

खाली व्यवहारोपयोगी अशा १० गोष्टींची यादी दिली आहे. त्यातल्या किती गोष्टी तुम्ही गेल्या वर्षभरात प्रत्यक्ष केल्या आहेत? ज्या केल्या त्या त्या सुट्टीत करून बघा. ज्या स्वतःहून जमणार नाहीत असं वाटतंय, त्या जाणकाराकडून शिकून घ्या. अन् मग एकट्याने, कोणाच्याही मदतीशिवाय ते करून पाहा.

खालील कृतींना त्याच्यापुढे काही गुण दिले आहेत. ती ती कृती तुम्ही पूर्ण आत्मविश्वासाने, स्वतंत्रपणे, कोणाच्याही मदतीशिवाय, मार्गदर्शनाशिवाय अन् सफाईदारपणे करू शकलात की, त्या कृतीपुढे दिलेले गुण तुम्ही मिळविलेत.

असे किती गुण तुम्ही मिळवू शकताय ते पाहा आणि व्यावहारिक कौशल्यांमध्ये तुम्ही कोठे आहात? ते खालील प्रमाणे तपासा.

गुण : १२ पेक्षा कमी - सुधारणेस पुष्कळ वाव, १२ ते १४ - साधारण, १५ ते १७ - बरा, १८ ते १९ - चांगला, २० - उत्तम

व्यावहारिक कौशल्य चाचणी - १			
कृती	गुण	कृती	गुण
१. सायकलचे पंचर काढता येणे.	२	६. फणस, अननस ही फळे कापता येणे.	२
२. प्यूजी वायर बदलता येणे.	१	७. पाच जणांना पुरेल एवढं पिठलं भात करता येणे.	३
३. शर्टाला गुंडी लावता येणे.	१	८. नळाचा वॉशर बदलता येणे.	२
४. ५० मिटर पोहता येणे.	३	९. पुस्तकाची सुबक बांधणी करता येणे.	२
५. कंदिलाची काच साफ करून, वात बदलून कंदील चालू करता येणे.	२	१०. कोणत्याही झाडाची प्लास्टिकच्या पिशवीत रोपे तयार करता येणे.	२

यापुढील २ अंकांमध्ये अशी १०-१० कृतींची यादी दिली जाईल, ज्यांना तीनही अंकांमधील ३० कृतीपैकी २५ पेक्षा अधिक कृती उत्तमरितीने जमत असतील, त्यांना छत्र प्रबोधनतर्फे आकर्षक बक्षिसे पाठविली जातील.

एप्रिल - मे मध्ये घ्यावयाचा कार्यक्रम

विद्यार्थ्यांचे विक्री कौशल्य वाढवा : सुट्टीमध्ये विद्यार्थ्यांच्या जोड्या करून त्यांना खालीलप्रमाणे छोटे-छोटे विक्री उपक्रम करायला सांगा. त्यामध्ये वस्तू-कच्चा माल याची खरेदी करणे, त्यासाठी संबंधित वस्तूचा ठोक व्यापार कोठे चालतो, त्याची माहिती घेऊन तेथे त्या वस्तूच्या किमतीची किमान ४-५ दुकानांमध्ये चौकशी करणे. गुणवत्ता आणि किंमत याची योग्य सांगड घालून वस्तू खरेदी करणे. त्याची विक्रीची किंमत ठरवणे. वस्तूवर काही प्रक्रिया करून ती विकणार असल्यास, प्रक्रियेला लागणारा वेळ, कौशल्य, अन्य साहित्य इ. चा विचार करून, त्याची योग्य किंमत ठरवणे. ओळखीच्या घरी जाऊन वस्तू विकणे. अनोळखी घरांमध्ये जाऊन वस्तू विकणे, सार्वजनिक ठिकाणी वस्तू विकणे, जत्रा प्रदर्शन इ. ठिकाणी विक्री-केंद्र थाटून विक्री करणे, इ. पद्धतीने विक्री करता येईल. या सर्व व्यवहारामध्ये आर्थिक नोंदी अचूकपणे ठेवता येणे व विक्री व्यवहारात नफा मिळविणे, इ. गोष्टी या विक्री कौशल्यांमध्ये येतात. या क्रमाक्रमाने, आठवड्यातून दोनदा, प्रत्येक वेळी ३-४ तास याप्रमाणे वरील कृतींच्या सरावासाठी कार्यक्रम घेतले तर, निश्चितच विद्यार्थ्यांमध्ये आत्मविश्वास, व्यवहाराची जाण, लोकांशी बोलण्याची हातोटी, आर्थिक व्यवहार सांभाळण्याची शिस्त, चौकसपणा, कष्ट करण्याची व जोखीम पत्करण्याची मानसिकता वाढेल असा विश्वास वाटतो. विक्री उपक्रम देताना खालील क्रमाने एक-एक प्रकारचा विक्री उपक्रम विद्यार्थ्यांकडून करून घेतला/त्यांना करायला दिला तर, त्यातून त्यांना अनुभवायला खूप मिळेल. प्रत्येकवेळी विद्यार्थ्यांना ५-५ रुपये आणायला सांगावेत व एकेका जोडीने १० रुपयांच्या भांडवलावर खरेदी-विक्री व्यवहार करावा. त्यांना कमीतकमी मार्गदर्शन करावे. उपक्रमासाठी कालावधी नेमून द्यावा. विक्री करण्यात यश/अपयश जे आले असेल व जे अनुभव आले असतील ते एकत्रितपणे सर्वांनी एकमेकांना सांगावेत, त्याची चर्चा करावी. त्याचे टिपण करावे. त्यावर मार्गदर्शन करावे व मग पुढचा विक्री उपक्रम हाताळावा.

विक्री उपक्रमाचे टप्पे - (या उपक्रमांमध्ये, विक्री करण्यासाठी वस्तूची निवड विद्यार्थ्यांनी करावी.)

१. वस्तू ठोक भावात खरेदी करून किरकोळ भावात विकणे.
२. वस्तू सुट्ट्या स्वरूपात विकत घेऊन, त्याचे विशिष्ट पद्धतीने पॅकिंग करून ते विकणे.
३. वस्तूवर थोडीशी प्रक्रिया (ज्यामध्ये फारसे कौशल्य नाही अशी) करून ती वस्तू विकणे.
४. कच्चा माल बाजारातून आणून, त्यावर स्वतःचे कौशल्य वापरून, त्यातून नवीनच वस्तू तयार करून ती विकणे.

हवा पराक्रम धनंजयाचा, कर्णाचे दातृत्व हवे। विश्वांतिच्या आव्हानाला बुद्धाचे निर्वाण हवे।

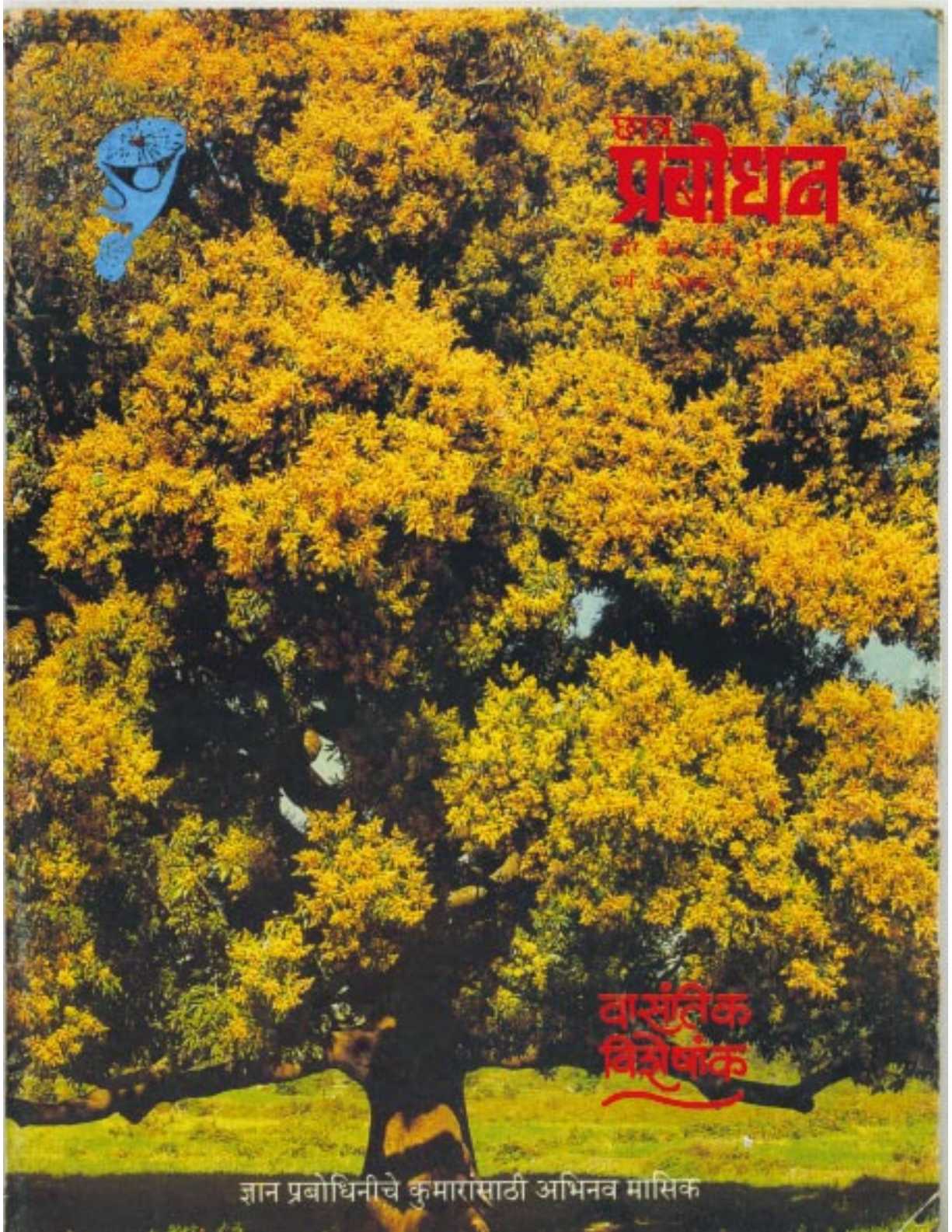

प्रबोधन

मासिक
वैशाख २०१८
खण्ड १२

वास्तविक
विशेषांक

ज्ञान प्रबोधिनीचे कुमारांसाठी अभिनव मासिक

संयोजक प्रशिक्षण शिबिर	नेतृत्व प्रशिक्षण शिबिर	शिक्षक प्रशिक्षण शिबिर
<p>आपापल्या गावात ज्ञान प्रबोधिनीतर्फे विद्यार्थ्यांच्या सर्वांगीण विकसनासाठी कार्यक्रम योजण्याची ज्यांना इच्छा आहे व त्यासाठी आठवड्यातून किमान ३ - ४ तास स्वयंसेवी वृत्तीने काम करण्याची ज्यांची तयारी आहे, अशा वय वर्षे २५ व पुढील वयोगटासाठी हे शिबिर, पुण्यामध्ये, निवासी स्वरूपात आयोजित करण्यात येत आहे.</p> <p>कालावधी : १५ ते १९ एप्रिल १९९९</p> <p>शिबिर शुल्क : रु.२५०/-</p>	<p>ज्यांना नेतृत्व करण्याची हौस व इच्छा आहे. त्यातील गुणवत्ता व कौशल्य विकसित करण्यासाठी शिकण्याची, कष्ट करण्याची ज्यांची मनापासून तयारी आहे, अशा इ.९ वी ते पदवीपर्यंतच्या मुलामुलींसाठी हे शिबिर पुण्यामध्ये, निवासी स्वरूपात आयोजित करण्यात येत आहे.</p> <p>कालावधी : मुलांसाठी : १३ ते २० मे १९ मुलींसाठी : २३ ते २९ मे १९</p> <p>शिबिर शुल्क : रु.४००/-</p>	<p>ज्ञान प्रबोधिनीच्या शिक्षण प्रणालीतून विकसित झालेले स्वयंअध्ययन कौशल्य, वाचनकौशल्य, बरची नृत्य व विद्याव्रत संस्कार हे चार उपक्रम आपल्या शाळेतील विद्यार्थ्यांपर्यंत पोहोचावेत असे ज्या शाळाप्रमुख व शिक्षकांना वाटत आहे, त्या शाळेतील ३ शिक्षक व २ विद्यार्थ्यांसाठी हे शिबिर पुण्यामध्ये, निवासी स्वरूपात आयोजित करण्यात येत आहे.</p> <p>कालावधी : ६ ते १२ जून १९९९</p> <p>शिबिर शुल्क : रु. २५००/- (शाळांसाठी)</p>
<p>वरील तीनही शिबिरांबाबतची माहितीपत्रके छात्र प्रबोधनच्या केंद्रावर उपलब्ध आहेत. आपण स्थानिक केंद्रांशी अथवा मुख्य केंद्राशी संपर्क साधून माहितीपत्रक व आवेदन पत्र मागवावे व लवकरात लवकर शुल्क भरून नावनोंदणी करावी.</p> <p>भारताच्या उज्वल भवितव्यासाठी पालक, शिक्षक व विद्यार्थी या तिघांनीही आपापला सिंहाचा वाटा उचलायला हवा. आपली शक्ती साष्ट्रकार्यासाठी वेचायला हवी. ती अधिक नेमकेपणाने व अधिक प्रभावीपणे वापरता यावी यासाठी वरील शिबिरांमध्ये आवर्जून सहभागी व्हा!</p>		
<p>‘छात्र प्रबोधन’चा जुलै १९ चा अंक पूर्णतः विद्यार्थ्यांचा असेल !</p>	<p>‘छात्र प्रबोधन’च्या मुख्य कार्यालयात रोज काही तास काम करायला या!</p>	
<p>अंकातील सर्व लेखन विद्यार्थ्यांचे, मुखपृष्ठ अन् चित्रे ही विद्यार्थ्यांचीच!</p> <p>खालील प्रकारातील साहित्यकृती-कलाकृती १५ मे १९ पूर्वी छात्र प्रबोधनकडे पाठवा.</p> <ul style="list-style-type: none"> ● कथा, कविता, नाटकले, मुलाखत, पुस्तक परिचय, ललित लेख, संस्था परिचय, माहितीपर लेख, विशेष प्रसंग, आसपास घडणाऱ्या घडामोडींबाबत प्रतिक्रिया. ● विज्ञान प्रयोग, कृतीपर लेख, व्यंगचित्र, विनोद, कोडी. ● मुखपृष्ठासाठी मासिकाच्या आकाराचे रंगीत चित्र. साहित्यकृती स्वतःचीच व सुवाच्च अक्षरात लिहिलेली असायला हवी. स्वतःचे नाव, पत्ता, शाळा, इयत्ता लिहायला विसरू नका. <p>परीक्षेनंतरच्या सुट्टीचा उपयोग करा व आपले साहित्य वेळेत पाठवा.</p>	<p>छात्र प्रबोधन हे निव्वळ मासिक न राहता विद्यार्थ्यांच्या सर्वांगीण विकसनासाठी विविध प्रकारची कामे छात्र प्रबोधनच्या कार्यलयात चालू असतात.</p> <p>पत्रलेखन, प्रचार, मासिकाशी निगडित कामे, विविध माहिती गोळा करणे, राखी-शुभेच्छापत्र इ.साठी कच्च्या मालाची पाकिटे तयार करणे, ही व यासारखी विविध कामे आपण करू शकाल.</p> <p>वेळेचा काही सदुपयोग होईल, काही शिकायला मिळेल, काही मजा येईल व छात्र प्रबोधनच्या कामातही मदत होईल.</p> <p>मात्र सलग किमान १० दिवस अन् रोज किमान २ तास यायला हवं. मग येणार ना!</p> <p style="text-align: center;">● ●</p>	

तुम्हीच संपादक व्हा! हस्तलिखित स्पर्धा-१९९८-९९
विविध हस्तलिखितांमधील उत्कृष्ट मुखपृष्ठे

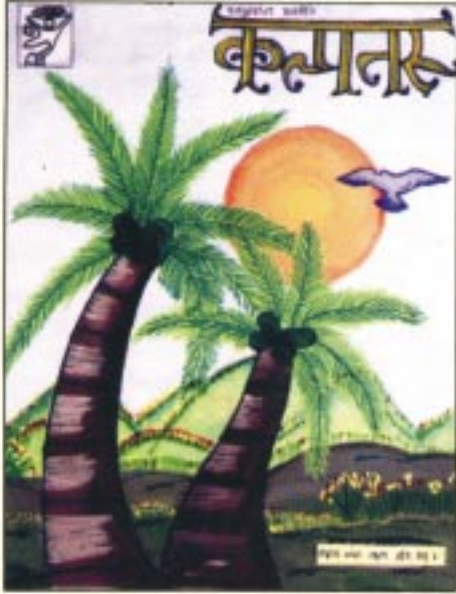

कल्पतरू - आर्यचाणक्य विद्यालय, धाराशिव



स्त्रीजगत - न्यू इंग्लिश स्कूल, वसई



हिप हिप हुरे - भारत इंग्लिश स्कूल, पुणे



भरारी - सरस्वती मंदिर विद्यालय, कल्याण

त्रिधरि

समरभूमिचे सजदी माळक शतयुद्धांचे माळकरी
रणफंदीची जात आमुची कोण आम्हा भयभीत करी?॥१॥

घोरपडीला दोर लावुली पहाड दुर्घट चढलेले
तुटून पडता मस्तक खाली धुंद धडाळे लढलेले
खंदकांतल्या अंगावर हासत खेळत पडलेले
बाप असे कळिकाल आमुचा कीर्त गाजली दिगंतरी
रणफंदीची जात आमुची कोण आम्हा भयभीत करी? ॥१॥

या मातीले दिला वारसा कठोर छती दगडाची
दिली लघांनी ध्येयासाठी समर्थता बळिदानाची
पहाड डोंगर बथे सांगती अजिंक्यता अमितालाची
जगदंबेचा पाळव येथे लढवय्यांच्या सदा शिरी
रणफंदीची जात आमुची कोण आम्हा भयभीत करी? ॥२॥

करवत काजस कुणी चालवो पिकवो कोणी शेतमळा
कळम कागदावरी राबवो धरो कुणी हातात तुळा
करात कंकण असो कुणाच्या वा भाळावर गंधटिका
शिंंग मळोच्यावरी वाजता उभी छवणी घरोघरी
रणफंदीची जात आमुची कोण आम्हा भयभीत करी? ॥३॥

पोळादी त्रिधरि आमुचा असुर बळाची खंत लसे
स्वतंत्रतेच्या संज्ञामाळा विजयावापुढ अंत लसे
श्रद्धा हृदयांतील आमुची वज्राहुति बळवंत असे
मरण मारुति पुढे त्रिधाळे नर्व तयांचा कोण हरी?
रणफंदीची जात आमुची कोण आम्हा भयभीत करी? ॥४॥

भरतभूमिचा वत्सल पाळक देवमुर्तीचा पर्वत तो
रक्त दाळुति उरात आम्हा आर्त स्वराळे पुकारतो
हे सहाचळ, हे सातपुडा, शब्द अंतरा विदारतो
त्या रक्ताची, त्या शब्दांची शपथ आमुच्या जळे उरी
रणफंदीची जात आमुची कोण आम्हा भयभीत करी? ॥५॥

जंगल जाळापरी मराठा पर्वतश्रेष्ठा उठला रे
वणव्याच्या अठदांड गतीला अठसर आता कुठला रे?
तळातळातुनि ठेसुनि काढू हा गतिमांचा घाला रे
स्वतंत्रतेचे त्रिशाण भगवे अजिंक्य राखू धरेवरी
रणफंदीची जात आमुची कोण आम्हा भयभीत करी? ॥६॥

संपर्क पत्ता :

संपादक, छात्र प्रबोधन

ज्ञान प्रबोधिनी, ५१०, सदाशिव फेट, पुणे ४११०३०. ☎ (०२०) ४४७७६९१/४४७८०९५

कार्यालयाची वेळ : स. १० ते संध्या. ७

किंमत : रु. १०/-

वार्षिक वर्गणी : रुपये १२५/-

प्रकाशन दिनांक : सौर ११ चैत्र, शके १९२१, १ एप्रिल १९९९