



# छात्र प्रबोधन

सौर चैत्र शके १९१९  
वर्ष ५ अंक ९

ज्ञान प्रबोधिनीचे कमारांसाठी अभिनव मासिक ।

**॥ सर्व दिशांनी विकसित होवो व्यक्तिमत्त्व येथे ॥**  
**एप्रिल- मे- जून २७ मधील विविध शिबिरे**

क्र.	शिबिराचा कालावधी	ठिकाण	प्रकार	कोणांसाठी	शुल्क रुपये	संख्या मर्यादा
१.	१४ ते २० एप्रिल	पुणे	नेतृत्व प्रशिक्षण	८वीच्या वरील मुलांसाठी	३५०/-	५०
२.	१४ ते २० एप्रिल	पुणे	नेतृत्व प्रशिक्षण	८वीच्या वरील मुलींसाठी	३५०/-	५०
३.	१७ ते २० एप्रिल	पुणे	संयोजक प्रशिक्षण	महाविद्यालयीन युवक-युवती व प्रौढ सदस्य	१५०/-	३०
४.	२२ ते २८ एप्रिल	रत्नागिरी, लातूर, औरंगाबाद, सांगली	नेतृत्व प्रशिक्षण	८वीच्या वरील मुलींसाठी	१००/-	३० (प्रत्येकी)
५.	२५ एप्रिल ते १० मे या कालावधीत ५ दिवस	रत्नागिरी इचलकरंजी डोंबिवली	व्यक्तिमत्त्व विकसन	६वी ते ८वी मुलांसाठी	५०/-	७५ (प्रत्येकी)
६.	२५ मे ते १० जून या कालावधीत ५ दिवस	नगर, लातूर औरंगाबाद सातारा, नाशिक	व्यक्तिमत्त्व विकसन	६वी ते ८वी मुलांसाठी	५०/-	७५ (प्रत्येकी)

वरील सर्व शिबिरांची तसेच त्या व्यतिरिक्त अन्य ठिकाणी होणाऱ्या शिबिरांची अधिक माहिती आतील पानांवर दिली आहे. ती वाचून त्याप्रमाणे लवकरात लवकर स्थानिक कार्यालयात अथवा मुख्य कार्यालयात नावनोंदणी करावी व आपले नाव निश्चित करावे.

**सुट्टी अनुभवसंपन्न करण्याची संधी दवडू नका. शिबिरांसाठी लगेचच नोंदणी करा.**

ॐ

## छात्र प्रबोधन



वर्ष ५ अंक ९  
सौर चैत्र शके १९१९

इवली शल्ये रुपती खुपती, मात करू दे त्यांच्यावरती  
प्रगल्भतेचे पंख लेऊनी ने ज्योतिर्जगतात

संपादक, प्रकाशक  
महेन्द्र सेठिया

संपादक मंडळ

महेन्द्र सेठिया B.E., M.Ed.

विवेक पोंक्षे M.Sc., B.Ed.

अनया लवळेकर M.A., B.Ed.

शैलजा देशमुख M.A., M.Ed.

मुखपृष्ठ व आतील चित्रे

भास्कर सगर

अक्षर जुळणी

प्रिंट लिंक, पुणे - ५.

मुद्रक

प्रबोध संपदा, पुणे - २.

संपर्क

'छात्र प्रबोधन'

ज्ञान प्रबोधिनी

५१० सदाशिव पेठ,

पुणे - ४११ ०३०.

☎ ०२१२-४७७६९१

वार्षिक नोंदणी क्रमांक PHM/153/VIII

प्रकाशन दिनांक

राष्ट्रीय सौर १० चैत्र, शके १९१९

३१ मार्च १९९७

वर्गणी भारतात

वार्षिक - रु. १००/- द्वैवार्षिक रु. १८५/-

त्रैवार्षिक - रु. २७५/- आजीवन रु. २०००/-

भारताबाहेर

वार्षिक - २५ डॉलर



- संवाद २
- निसर्गरम्य रंगपंचमी ३
- कथा - अनंत ज्याची ध्येयासक्ती ६
- कोड्यांच्या अंतरंगात ११
- गंध मोहवी काव्याचा-कवि भा.रा.तांबे १३
- प्रतिभेची भरारी-  
हस्तलिखित व ध्वनिफीत स्पर्धेचा निर्णय १९
- मुलांचे पान २४
- कविता पानोपानी २९
- कोडे ३०
- विज्ञानव्रती विश्वेश्वरय्या ३१
- छंद पिसांचा-कलावस्तू पिसांच्या ३५
- माहितीचा विस्फोट - इंटरनेट ३७
- हे करून पाहा - सौर पवनचक्की ४१
- जीवदान ४३
- दिवाळी अंक प्रतिक्रिया ४६
- स्थानिक कार्यालयांचे पत्ते ४८

मुलांच्या शिविरांच्या तारखा बदलल्या असून  
तपशिलासाठी पान क्र. ४८ पाहा.

वसंतऋतू हा आम्हातोरणे लावित बघ आला, हिमबिंदुंच्या मोतीहिऱ्याने भूषविती तुजला.

छात्र प्रबोधन : ज्ञान प्रबोधिनीचे कुमारांसाठी अभिनव मासिक !



## संवाद

प्रिय प्रबोधक मित्रमैत्रिणींनो,

नुकतीच वार्षिक परीक्षा संपवून तुम्ही सगळे मोकळे झाला असाल. 'शालेय आयुष्यातली एक झयता पुढे सरकली' असे म्हणत सुट्टीची मजा लुटायला प्रारंभही केला असेल.

कविवर्य श्री.आ.ना. पेडणेकर म्हणतात तसं 'गड्यांनो फेकुनि द्या दसरे' असं म्हणायला आतातरी काही हरकत नाही. पाठ्यपुस्तकातला अभ्यास महत्त्वाचा आहेच पण तो पुरेसा नाही. शाळा चालू असताना अभ्यासाच्या चाकोरीबाहेर पडणं सगळ्यांनाच जमतं असं नाही. म्हणून निदान सुट्टीमध्ये तरी थोडे बाहेर पडूयात.

**निसर्गात भटकूयात,** डोंगर दऱ्यांमधला सुसाट वारा अंगावर झेलूयात, गवतांवर बागडूयात, रंगाची उधळण डोळे भरून बघूयात, रानफुलांचा मंद सुगंध हुंगूयात, भर उन्हाळ्यातही कपारीतल्या झुळुझुळू वाहणाऱ्या झऱ्याचं स्वच्छ, थंडगार पाणी पिऊन तृप्त होऊयात. पक्ष्यांची शीळ ऐकूयात, करवंद-जांभळं-कैऱ्या खाऊयात, निसर्गातली प्रसन्न अन् नीरव शांतताही अनुभवूयात.... असा मनमुराद आनंद लुटूयात. निसर्गाची भाषा समजून घेऊयात, ती वाचायला शिकूयात, **निसर्गांशी सुसंवाद साधूयात.**

**निसर्गाबरोबर माणसंही बघूयात.** विविध ठिकाणची, विविध परिस्थितींमध्ये राहणारी! डोंगरदऱ्यांमधीली, वाड्या, वस्त्यांमधीली, पाठीवर बिन्हाड घेऊन गावोगावी भटकणारी, सामान्य भासणारी पण असामान्य व्यक्तित्वाची, इतरांसाठी धडपडणारी, एखादे वेड घेऊन त्यामागे जिद्दीने लागलेली, व्यासंगी, समाजाचा गाडा सुरळीतपणे चालावा यासाठी आपले काम न बोलता, प्रामाणिकपणे अन् मनापासून करणारी... अशी कितीतरी माणसे बघूया, त्यांच्या जवळ जाऊया, त्यांचे अनुभव ऐकूया. त्यांची सुखदुःखे समजावून घेऊया, त्यांच्याबरोबर खेळूया, काम करूया, दोस्ती करूया. माणसंही वाचायला शिकूया. **त्यांच्याशीही संवाद साधूया.**

**हे सगळं करायचं तर साथीला सन्मित्रही हवेच!** सुट्टीत अशा ५-७ मित्रांचा कंपू तयार करा. मग आईस्क्रिमचे भांडे आणून त्यामध्ये आईस्क्रीम तयार करून खा, चुलीवर छानशी खिचडी तयार करा, सायकलवर भटकायला जा. नदीच्या उगमापर्यंत काठाकाठाने पायी प्रवास करा, एखादे नाटक बसवा, छान गाणी बसवा, स्पर्धा भरवा, गावाचा नकाशा काढा, गावातले पुतळे साफ करा अशा कितीतरी गोष्टी एकत्र करता येतील. एकट्याला करायला अशक्य वाटणाऱ्या अनेक गोष्टी मित्रांबरोबर सहज जमून जातात. त्यात आनंद तर आहेच पण एकत्र काम करताना होणाऱ्या संवादातून मैत्री अधिक घट्ट होत जाते.

**या वर्षांची सुट्टी** तासन् तास झोपण्यात, दूरदर्शन बघण्यात अन् पत्ते खेळण्यात वाया घालविण्यापेक्षा **निसर्गांशी, माणसांशी, दोस्तांशी खराखुरा मनमोकळा संवाद वाढविण्यासाठी वापरूयात!** असे करताना तुम्हाला आलेले आगळे वेगळे अनुभव, गंमत, मजा आमच्यापर्यंत जरूर पोहोचवा.

छात्र प्रबोधन द्वारा आयोजित 'तुम्हीच संपादक व्हा' व 'ध्वनिफित निर्मिती' स्पर्धेमध्ये सहभागी झालेल्या व यशस्वी झालेल्या सर्वच स्पर्धकांचे मनःपूर्वक अभिनंदन! सुट्टीतील शिबिरांमध्ये सहभागी होणार ना?

**गुढीपाडव्याच्या निमित्ताने नवीन वर्षांच्या मनःपूर्वक शुभेच्छा!**

**सस्नेह तुमचा,**

**(महेन्द्र सेठिया)**

**प्रभात झाली दिशा फाकली सदाफुली फुलली, घोघरी नव आनंदाची गुढी उभी केली.**

निसर्गाएवढा सिद्धहस्त कलाकार दुसरा कुणी नाही. त्याचा कुंचला कधीच दिसत नाही. पण क्षणाक्षणात उमटणारे त्याचे रंगीबेरंगी फटकारे मात्र मन मोहवून टाकणाऱ्या उत्तम कलाकृतीचे दर्शन देऊन जातात. कधी तो निळसर रंगाच्या पार्श्वभूमीवर लाल-तांबड्या-नारिंगी-पिवळ्या-सफेद अशा रंगसंगतीत काहीतरी वेडेवाकडे चित्र रेखाटून आभाळात गमती जमती करीत असतो. एवढ्या मोठ्या कॅनव्हासवर कधी लाखो किलोमीटरचे रेखाटन काढतो तर कधी मात्र मोकळ्या फट्ट आभाळात एखाद्याच मोहरीच्या फुलाएवढ्या ढगाचा चिमुकला राक्षस चितारून ठेवतो. तो सकाळी जे चित्र काढतो त्याच्या विरुद्ध पठडीतले संध्याकाळी काढतो. दुपारी आणखी वेगळे, रात्री तर त्याहूनही वेगळे असते. थंडीत वेगळे, पावसात वेगळे, उन्हाळ्यात वेगळे. पावसाळ्यात इंद्रधनु काय दाखवेल! हिवाळ्यात रानफुलांना सप्तरंगी बहर काय आणेल! आणि उन्हाळ्यात वेडी म्हणून घोषित केलेली भाया, पळस, पांगारा ही अक्कडबाज झाडे काय फुलवत बसेल. त्याच्या लहरीपणाची सीमा नाही. रशियामध्ये वाम्स प्रांतात एकदा तर त्याने अपरात्री म्हणजे रात्री एकदीड वाजता रंगीबेरंगी इंद्रधनुष्य दाखवून वाम्सकर मंडळींना येडेबावरे करून टाकले. लोकांनी हे बघावे म्हणून नव्हे तर आपल्या मनःशांती साठी! निर्मनुष्य विषुववृत्तावर तर कधी कधी सूर्य बुडाला तरी सहा सहा तास आपल्या कॅनव्हासवरचे रंग पुसायला हा तयार नसतो. थंडीमध्ये धुक्यात सगळी

## निसर्गरम्य रंगपंचमी

- गणेश दिघे

वसुंधरा पहाटे गुरफटून टाकतो, मग हिंदी सिनेमात दुल्हनने घुघट उठविल्याप्रमाणे अर्धीच अस्तरी वर उचलून वसुंधरेचा हिरवा प्रसन्न मुखचंद्रमा न्याहाळत बसतो. पानाफुलांवर दवाचे मोती पसरवून त्यांची अष्टप्रभा फाकवीत बसतो. रात्री चंद्राचा मुखचंद्रमा झाकून टाकतो. अशा वेळी चंद्रप्रभेतून दिसणारे खळे हे चित्र सुखावणारे असते.

‘व्हॅली ऑफ फ्लॉवर्स’ नावाची एक जात हिमालयात आहे. तिथे तर जगात जेवढे रंग आहेत तेवढ्या रंगांची आणि प्रकारची फुले पाहायला मिळतात. पाण्याशिवाय कमळ प्रकार तुम्हाला कसा वाटतो? व्हॅली ऑफ फ्लॉवर्स मध्ये जमिनीवर उगवणारी कमळे आहेत; ती सुद्धा तीन तीन रंग एकाच फुलात असलेली. हार्पर गेव्हिन नावाचा एक जर्मन प्रवासी तर तब्बल दहा वर्षे तिथे तळ ठोकून होता. तुम्ही आम्ही लिहितो तशा त्यान फुलांच्या दैनंदिन्या लिहिल्या. ‘चांद आणि कंपनी’ ह्या दिल्लीच्या प्रकाशनाने त्याच्या त्या दैनंदिन्या (पॅलेट ऑफ हेवन, मराठी अनुवाद : स्वर्गीय फुलांची मायानगरी) प्रकाशित केल्या. त्याच्या पुस्तकात तो म्हणतो, ‘शेवटी शेवटी तर मी प्रिन्स बी. वन. ते प्रिन्स ए.बी. एट थाऊजंड अशी सगळ्या फुलांना नावे दिली. तरीही किमान दहा हजार फुलं आणि रंग छटा मी ओळखू शकलो नाही. मलमलीच्या एखाद्या अतिशय चित्ताकर्षक रजईवर

आम्र मोहोराचा गंध वाऱ्यावर पसरला, आसमंत सारा सुगंधाने धुंद झाला.

आपणही एखाद्या फुलासारखे विराजमान होऊन बसावे तसा मी दहा वर्षे ह्या फुलांमध्ये राहिलो. लाल रंगाच्या रक्तवर्णी छटेपासून ते लाल रंगाच्या सफेद छटेपर्यंत जेवढ्या काही छटा असतील तेवढ्या मी इथे पाहिल्या!

निसर्गाची किमया अगाध आहे. आपण व्हॅली ऑफ फ्लॉवर्सपर्यंत जाऊ शकू, न शकू. आपल्या शहरात जरी चक्कर मारली तरी सदा प्रसन्न बोगन वेलीच्या पिवळ्या किरमिजी, तांबड्या, जर्द गुलाबी, लाल आणि चक्क हिरव्या देखील फुलांचे घोंस आपल्याला भेटतील.

उन्हाळ्यात सगळीकडे रूक्ष रूक्ष झालेले असते. अशा वेळी तुमच्या आमच्या अंगणातील बहरलेल्या गुलमोहराचे वर्णन अलंकारिक भाषेत करायला हवे काय?

जरा गावाकडच्या बाजूस निघा. शंकासुर, आपल्या पिवळ्या-तांबड्या फुलांच्या शेंब्या तुरे नाचवित आपले स्वागत करत असतो. जरा चढण चढून वर या. पळस, पांगारा अगदी डहाळी डहाळीवर लालेलाल फुलांचे गुच्छ नाचवत उभा असतो. तिथंच आसपास जमिनीपर्यंत लोळणारे, पिवळ्या धमक पाकळ्यांचे हार घेऊन भाया आपले अभीष्टचिंतन करू लागतो. त्या झाडावरून नजर बाजूला हलतच नाही. झाड कुठचे होते! ती तर पिवळ्या धमक पाकळ्यांची एक ओसंडून वाहणारी रासच वाटते. जरा चढण चढून आणखी वर जा. कोकणपट्टीची लाल तांबूस अगदी कुंकवाइतकी म्हटलं तरी चालेल अशी लाल माती पायघड्या घालून तयार. इथं आता उन्हाळ्यात कोण स्वागत करणार? तर तेलकट तेलकट

पानांच्या, राकट करवंदीच्या जाळ्या पांढऱ्या झालेल्या असतात. काळवंडलेली हिरवी पाने आणि त्यावर पांढऱ्या शुभ्र फुलांची वेलबुट्टी शोभावी अशी कळा नाचवत करवंदीच्या जाळ्या वाटेतच उभ्या. आपल्या आईच्या ठेवणीतल्या चंद्रकलेच्या दसपट देखणी चंद्रकला नेसून इथे करवंद तयार असते. आणखी थोडं वर जा! आघाटीची शेंदरी फुले, कावळीची धमक पिवळी तोरणे, तटणीच्या शेंदरी, पिवळ्या, गुलाबी, अष्टरंगी फुलांचे चिमुकले गुच्छ नजरेस येतील. कारवी, दौणीची राखाडी फुले. रानशेवग्याची पांढरी फुले! दोन डोळ्यांना झेपणार नाहीत एवढे रंग आपल्या आसपास उधळलेले असतात. ते टिपायला हवेत मात्र तेवढेच रसिक डोळे आणि ह्या रंगपंचमीत न्हायला हवे निसर्गाइतकेच कलासक्त उत्फुल्ल मन.

रंगपंचमी जवळ येते आहे. आता आपल्या डोंगरदऱ्यात कसले रंग खेळले जातील माहित आहे? भेंडीच्या झाडाला आता पिवळी फुले येऊ लागली असतील. जसे बॅडमिंटनचे शटल असते ना अगदी हुबेहुब तशीच पिवळी आणि लाल फुले! त्यांच्या बुंध्याला बुचासारखा जो भाग असतो तो ठेचला की त्यातून पिवळा रंग मिळतो झालं. त्यात पाणी कालवायचं हवं तेवढं आणि खेळायचा रंग हवा तसा मस्त. कोणत्याही विपरीत परिणामांशिवाय पण आपण पडलो शहरवासी. आपल्या नशिवात कुठे असा रंग बनवून खेळण्यातला आनंद? आपण पेस्टरीज किंवा वॉरिस कलर बाजारातून आणणार आणि जमेल अशा बेताने तो खेळणार. त्यातही किती धोके! डोळ्यात गेला तर डोळे जायची

*नवपर्ण फुलांनी उभवून रम्य पताका, येतसे पाडवा हासत नाचत नवखा.*

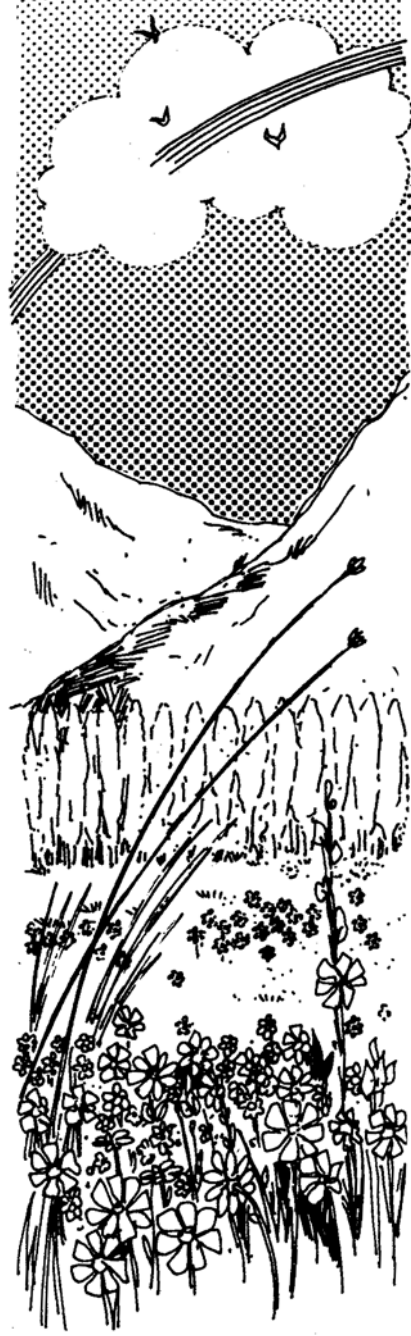

भीती-पोटात गेला तर चक्क जीव जायची भीती. खरेतर अशा रंगांपासून आपण दोन हात लांबच राहिलेले बरे. बाजारातून रंग आणून हात दाखवून अवलक्षण करण्यापेक्षा ही रंगपंचमी जरा वेगळ्या ढंगानं खेळली तर!

आता म्हणाल म्हणजे कशी? रंगपंचमीची तुम्हाला सुट्टी असेलच. (पण परीक्षा संपली नसेल तर परीक्षा संपल्यावरसुद्धा रंगपंचमी खेळायला हरकत नाही!) मग चला आसपासच्या डोंगर दऱ्यात आणि पाहा उघड्या डोळ्यांनी निसर्गानं चालवलेली रंगांची उधळण. कृत्रिम रंग आपल्या इष्टमित्रांच्या अंगावर टाकून त्यांच्या अनारोग्याला कारणीभूत होण्यापेक्षा रानावनात हिंडून रंगीबेरंगी फुले जमवा (हां, थोडीच बरं का? सगळं रान ओरबाडायचं नाही) आणि त्याचे गुच्छ बनवून आपल्या मित्रमंडळींना वाटा, त्याच्या शर्टावर त्या फुलांचे रंग लावा. सगळा वेळ कसा आनंदात जाईल. शिवाय ह्या रानफुलांचा सुगंधही चिरस्मरणात राहिल असाच असतो बरं का!

कृत्रिम रंगांच्या साईडइफेक्टचा 'इफेक्ट' तुमच्या नाजूक नात्यांवर करून घेण्यापेक्षा हा इफेक्टिव पर्याय कसा वाटला? या निमित्ताने रानावनात सैर करण्याचा आनंद मिळेल आणि रंग खेळण्याचीही मजा अभिनव पद्धतीनं लुटता येईल. कशी आहे कल्पना? राबवा तर मग!

□□

गणेश दिघे

१३७, प्रेरणा प्रतिष्ठान,

रामनगर, चिंचवड. पुणे ४११०१९.

रविकिरण कोवळे लतिकासंगे रमती, तेजाळ होई वन हर्षित हो मम वृत्ती.

## अनंत ज्याची ध्येयासक्ती

- प्रा. शैलजा देशमुख

“पप्पा खरंच सांगा, तुम्हाला काय वाटतं, मी डॉक्टर होऊ शकेन का हो?”

-घरातील सर्वजण जेवणासाठी टेबलाभोवती बसले असताना डेव्हिडने अधीरपणे विचारले.

आंधळ्या डेव्हिड हार्टमनच्या या प्रश्नाला चटकन देता येईल असं समाधानकारक उत्तर त्याच्या वडिलांजवळ नव्हतं. १३ वर्षांच्या डेव्हिडच्या डोळ्यात प्रकाशाचे किरण पोहोचत नव्हते; पण स्वप्नाचं लखलखतं चांदणं त्याचं अंतःकरण उजळून टाकत होतं.

त्याचे वडील श्री. फ्रेड हार्टमन बँकेत अधिकारी होते आणि त्यामुळेच की काय थोडे व्यवहारी, वास्तववादी होते. डेव्हिडच्या प्रश्नाला त्यांनी लगेच उत्तर दिलं नाही. त्याला खोटं सांगून आपण वेळ मारून नेली, तर स्वप्नभंगाचं दुःख किती तीव्र असेल हे ते जाणून होते. खरोखर कोणतंही वैद्यकीय महाविद्यालय आंधळ्या विद्यार्थ्याला प्रवेश देईल का? हा मोठाच प्रश्न होता. पण डेव्हिडला ‘हे अशक्य आहे’ असं सरळसरळ सांगायलाही त्यांची जीभ रेटना. त्याच्या स्वप्नांची दुनिया अशी उद्ध्वस्त करण्याचा आपल्याला काय अधिकार? म्हणून शेवटी त्यांनी नेहमीचंच उत्तर दिलं.

“काय म्हणतोस डेव्हिड, तुला डॉक्टर व्हायचंय? आत्ताच कसं सांगू जमेल की नाही ते! पण प्रयत्न तर करून पाहूया!”

डेव्हिड समंजसपणे हसला. त्याच्या

पप्पांचं हे नेहमीचं उत्तर होतं. जन्मापासूनच डेव्हिडमध्ये काही प्रमाणात दृष्टिदोष होता. पण वयाच्या आठव्या वर्षी तो पूर्ण आंधळा झाला. १० वर्षांचा असताना डेव्हिडने एकदा पप्पांना विचारलं

- “पप्पा, मला फूटबॉल खेळायला जमेल का हो?” तेव्हाही पप्पांनी हेच उत्तर दिलं होतं- “बघू या हं जमतंय का!” मग त्यांचा खेळ सुरू झाला. बाबा मैदानावर चेंडू टाकायचे. चेंडू घरंगळताना गवतावर होणाऱ्या चेंडूच्या आवाजाने हळूहळू डेव्हिड चेंडू कुठे आहे, किती गतीने येतोय हे ओळखायला शिकला. इतकंच नाही तर हळूहळू उत्तम खेळूही लागला.

त्याच्या घरातल्या सर्वांनी त्याला स्वावलंबी बनवण्याचा जणू विडाच उचलला होता. डोळ्यांसमोर पसरलेल्या काळ्यापिट्ट अंधाराने छोटा डेव्हिड कधी घाबरा व्हायचा- “मम्मी, मला भीती वाटतेय ग!” त्याची आई त्याला जवळ घेऊन तो शांत होईपर्यंत त्याला हळूवार हाताने थोपटत राहायची. पण आंधळा म्हणून त्याचे फाजील लाड तिनेही कधी केले नाहीत. घरातली छोटीमोठी कामं त्याची त्यालाच करता यायला हवीत हा तिचा आग्रह असायचा. पण संध्याकाळी ऑफिसमधून कितीही दमून आली तरी डेव्हिडसाठी काही वेळ ती खास राखून ठेवायची. त्याला छानछान गोष्टी वाचून दाखवायची.

डेव्हिडची बहिण बार्बरा हिच्या कडक स्वभावाचा त्याला कधीकधी खूप राग

यायचा. कधी आपलं ब्रेल-घड्याळ तो वरच्या मजल्यावर विसरून यायचा. “बार्बरा, प्लीज, दे ना गं माझं घड्याळ आणून!” तो विनवायचा. ती म्हणायची “हे बघ डेव्ह, तू स्वतःच जाऊन आण बरं! एकवेळ आता मी तुला आणून देईन;

म्हणायचं!

‘विसरेल हळूहळू’ असं त्यांना सुरुवातीला वाटलं. पण डेव्हिडने आपल्या ध्येयाची निश्चिती केली होती. त्यासाठी त्याने आपल्या गावातील छोटी अंधशाळा सोडून मोठ्या शाळेत जाण्याचा हट्ट केला.



पण दरवेळी कोण तुला अशी मदत करायला बसलंय! स्वतःची कामं स्वतःच करायला शिकायला हवं तुला!”

अशाप्रकारे अंधत्व हा आपल्या आयुष्यातील अपरिहार्य भाग आहे हे जाणून त्यावर मात करायला शिकत डेव्हिड मोठा होत होता. वयाच्या तेराव्या वर्षी प्रथम डेव्हिडने ‘मला डॉक्टर व्हायचंय’ ही इच्छा व्यक्त केली. आई बाबांच्या चेहऱ्यावरचे दुःखी भाव त्याला दिसत नव्हते. हे नशीबच

तेथे तो उत्तम गुण तर मिळवत होताच पण खेळातसुद्धा डोळस मुलांच्या बरोबरीने भाग घेत होता. आपल्या वागण्याने त्याने सर्वांचं मन जिंकलं होतं.

अनेक अशक्यप्राय वाटणाऱ्या गोष्टी डेव्हिड शक्य करून दाखवत होता. पण

ध्येय मार्गावर अढळ सदा राही, पदि त्याच्या सर्वस्व मुदे वाही.

तरीही - डॉक्टर होणं कसं जमणार असंच घरातल्या सर्वांना वाटत होतं. याबाबतीत आपण डेव्हला अज्ञानात ठेवलंय- सत्य समजलं तर तो किती निराश होईल, याचीच काळजी प्रत्येकाच्या मनात होती. कॉलेजमध्येही त्याच्या प्राध्यापकांनी त्याची समजूत पटवण्याचा प्रयत्न केला, “हे बघ डेव्हिड इतिहास, मानसशास्त्र यासारख्या विषयात डिग्री मिळवणं तुला सोपं नाही का जाणार?”

“पण सर, मी इतरांपेक्षा वेगळा कुठे आहे? आता हे खरं की मी पाहू शकत नाही. पण प्रत्येकात काही उणीव असतेच ना? आणि चांगले धट्टेकट्टे असूनही आयुष्यात विशेष काही करण्याची इच्छाच नसलेले अनेकजण असतात. मला वाटते सर, खरं म्हणजे तुम्ही त्यांनाच अपंग मानायला हवे! मला मानसोपचार-तज्ज्ञ व्हायचंय. मला खात्री आहे, मी खूप चांगला डॉक्टर होईन म्हणून! विशेषतः माझ्यासारख्या अपंगांना त्यांच्या अडचणींवर मात करायला मी मदत करू शकेन. म्हणून तर मला डॉक्टर व्हायचंय- पण, वैद्यकीय महाविद्यालयात प्रवेश मिळवायला मला तुमच्यासारख्यांची मदत हवी आहे.”

डेव्हिडचे हे आत्मविश्वासपूर्ण शब्द ऐकल्यावर त्याच्या जीवशास्त्राच्या सरांनी त्याला शक्य ती सर्व मदत करायचा निश्चय केला. कॉलेजची चार वर्षे उत्तम गुण मिळवून पूर्ण केल्यावर आता डेव्हिड वैद्यकीय महाविद्यालयात प्रवेश करायला उत्सुक होता. त्याने दहा वेगवेगळ्या वैद्यकीय महाविद्यालयांत प्रवेशासाठी अर्ज भरले.

दहापैकी नऊ महाविद्यालयांकडून प्रवेश नावक रल्याची पत्रे आली आणि डॉक्टर होण्याचं आपलं स्वप्न धुळीला मिळणार या विचाराने डेव्ह एकान्तात अक्षरशः रडला. पण टेम्पल युनिव्हर्सिटी स्कूल ऑफ मेडिसिन, फिलाडेल्फिया येथील डॉ. ब्रिगहॅम त्याच्या मदतीला देवासारखे धावून आले.

प्रवेश-मंडळासमोर डेव्हिडची बाजू ते आग्रहाने मांडत होते. “डेव्हिड हार्टमन आंधळा असला तरी आतापर्यंत अनेक अशक्यप्राय गोष्टी त्याने साध्य केल्या आहेत, असं त्याच्या रेकॉर्डवरून दिसत आहे. आपण त्याला संधी तर देऊन बघू या.”

अखेर सर्वांना त्यांचं म्हणणं पटलं आणि लवकरच डेव्हिडला प्रवेश मिळाशल्याचं पत्र आलं.

“डेव्हिड, अखेर तू जिंकलंस, शाब्बास बेटा!” डेव्हिडच्या आई-बाबांच्या डोळ्यात अश्रू आले. त्याच्या कॉलेजच्या सर्व अध्यापक व विद्यार्थ्यांनी खास त्याच्यासाठी शुभेच्छा समारंभ आयोजित केला. अन् इतके दिवस पाहिलेल्या स्वप्नांच्या पूर्तीच्या दिशेने डेव्हिडची वाटचाल सुरू झाली.

पण ही वाट सोपी नव्हती. वर्गात ऐकून करायच्या अभ्यासापेक्षा प्रात्याक्षिकं करून पाहाणं अक्षरशः दिव्य होतं. शवविच्छेदनाच्यावेळी डोळ्यांनी दिसत नसल्यामुळे त्याला स्पर्शावरच अवलंबून राहावं लागत होतं. ढोबळ, आकाराने मोठ्या अवयवांचा अभ्यास तुलनेने सोपा वाटत होता. पण रक्तवाहिन्यांचं गुंतागुंतीचं सूक्ष्म जाळं यासारखे अवयव पाहाताना हातातील मोजे त्याला काढावे लागत.

आशा-ज्योत सदैव ठेवून गड्या! हम्मंदिरी तेवती, यत्नांची करी जो शिक्कत अगदी, तो जाई ध्येयाप्रती.

कारण त्यामुळे त्यातले बारकावे त्याला स्पर्शाने जाणवायचे. पण मृतदेह टिकवण्यासाठी वापरलेल्या रसायनांनी त्याची बोटं बधीर व्हायची.

सूक्ष्मदर्शकाखाली करायचा पेशींचा अभ्यास हा खरं तर सर्वस्वी दृष्टीवर अवलंबून! त्याचे मित्र, शिक्षक त्याला वर्णन करून सांगायचे. काही वेळा अध्यापक ब्रेल-लिपीप्रमाणे उठावाची चित्रे काढून त्याला समजावून सांगायचे.

मधल्या काळात डेव्हिड आपले ग्रंथालय समृद्ध करण्याच्या मागे लागला अंधांसाठी ध्वनिफिती तयार करून पाठ्यपुस्तके तयार करणाऱ्या RFB (Recording for the blind) या संस्थेने त्याला ३० मोठी संदर्भपुस्तके ध्वनिफितीवर उतरवून दिली.

“ह्या सर्व ध्वनिफिती माझ्यासाठी आहेत?” डेव्हिडचा विश्वास बसेना.

‘असंच काही नाही. तुझी वापरून झाली की भविष्यामध्ये तुझ्यासारखे जे अंध विद्यार्थी वैद्यकीय शिक्षण घेतील त्यांना त्यांचा उपयोग होईल. आमच्या ग्रंथालयात आम्ही त्यांचे जतन करू’.

पहिलं वर्ष अशा अनंत अडचणींवर मात करित उत्साहात पार पडलं पण दुसऱ्या वर्षी अभ्यास जसजसा वाढत चालला तसतसे अभ्यासक्रमात सर्वांबरोबर राहाणं डेव्हिला खूप अवघड जाऊ लागलं. दिवसाचे ६ तास कॉलेजमध्ये व्याख्यानं असायची ती तो ध्वनिमुद्रित करून घ्यायचा. घरी आल्यावर टेप परत ऐकून त्यांचा सारांश काढून दुसऱ्या टेपवर ध्वनिमुद्रित करायचा या सगळ्यात कितीतरी वेळ जायचा. अक्षरशः डेव्हिडची झोप उडायची.

तिसरं वर्ष उजाडलं आता रुग्णालयातील रुग्णांची प्रत्यक्ष तपासणी करायचं प्रशिक्षण सुरू झालं. डेव्हिडच्या दृष्टीने हेही मोठं दिव्यच होतं. त्याला एक्स-रे रिपोर्ट्स स्वतःच्या डोळ्यांनी पाहाता येत नव्हते. मित्रांच्या मदतीशिवाय त्याला तपासणी करता येत नव्हती. नर्स, रुग्ण यांना तो बारकाव्याने विकाराचे वर्णन करायला सांगायचा. पण स्टेथोस्कोपच्या वापराने आवाजातील सूक्ष्म बदल त्याला इतरापेक्षा जास्त तीव्रतेने जाणवायचे. छाती, पोट यांना स्पर्श करून त्यांचे विकार त्याला चांगले समजायचे. रुग्ण जे काही सांगेल ते तो लक्ष देऊन ऐकायचा. या सगळ्यामुळे त्याचे निदान इतरापेक्षा जास्त बरोबर असायचे.

“रुग्णांना स्वतःच्या आजाराबद्दल मोकळेपणाने बोलू दिले तर स्वतःला काय विकार झाला आहे ते त्यांच्याकडून नीट समजू शकते” हे वैद्यकीयशास्त्रातील एक पुरातन तत्त्व डेव्हिड नकळत वापरत होता. कारण इतरांजवळ असलेली बाह्यदृष्टी त्याच्याजवळ नव्हती. परिणाम वर्षान्त परीक्षेत ‘शारीरिक रोग निदान’ या विषयात डेव्हिडला सर्वोच्च गुण मिळाले.

इतके दिवस अभ्यासाच्या धुंदीत मग असलेल्या डेव्हिडला शेवटच्या वर्षी एक चिंता जाळू लागली. आतापर्यंत आपण आपले सहकारी, अध्यापक यांच्याबरोबर आहेत. पण पदवी मिळाल्यानंतर आपण या विशाल जगात एकटे स्वतंत्रपणे काम करणार आहोत. काही चूक झाली तर-

डेव्हिडने आपली ही भीती एका सहकारी मित्राजवळ बिलीजवळ बोलून

धैर्य निझर संकटा तुझुनी ध्येयाम्बुधी गाठतो, का ते शक्य न मानवा, गवसणी विश्वास जो घालतो.

दाखवली. तेव्हा बिली त्याला आश्वासक स्वरात म्हणाला, “डेव्ह, मी चांगला डोळस आहे खरा पण भीती तर मलाही तुझ्यासारखीच वाटते आहे.”

१९७६ साल उजाडलं. अखेर डेव्हिड डॉक्टर झाला. आपण इतरापेक्षा कमी नाही हे त्यानं पुनः एकदा सिद्ध केलं. डेव्हिड सामान्य विद्यार्थ्यांसारखाच आहे. नव्हे असामान्य आहे! हे त्याच्या प्राध्यापकांनी मोकळ्या मनाने मान्य केलं.

काही आठवड्यांनंतर RFB संस्थेने २५ व्या वाढदिवसानिमित्त मोठा समारंभ आयोजित केला होता. वैद्यकीय क्षेत्रात एका अंध व्यक्तीने केलेला प्रवेश हा त्यांच्या दृष्टीने एक असाधारण प्रसंग होता. या समारंभात डॉ. डेव्हिड हार्टमनचा सत्कार केला गेला. “डेव्हिड याच्या उदाहरणाने आमच्यापुढेही अनंत क्षेत्रे खुली आहेत हा विश्वास आम्हाला मिळाला. ” अशा

शब्दात एका अंध विद्यार्थ्याने आपल्या भावना व्यक्त केल्या.

त्यावेळी डेव्हिडला आठवत होते ते आपल्या पप्पांचे शब्द! कोणतीही अशक्य गोष्ट ‘मला जमेल का’ असं त्यांना विचारलं तर ते नेहमी म्हणायचे, “‘बघू या प्रयत्न केल्याशिवाय कसं कळेल जमेल की नाही ते?’”

डॉ. हार्टमन आज टेम्पल युनिव्हर्सिटी हॉस्पिटलमध्ये मानसोपचारतज्ञ म्हणून यशस्वीपणे काम करत आहेत.

शारीरिक व्यंगावर मात करून काही मिळवण्यासाठी धडपडणाऱ्या केवळ अपंगच, नव्हे तर सामान्य विद्यार्थ्यांनाही डॉ. हार्टमन यांची ही कथा खूप काही सांगून जाईल.

□□

प्रा. शैलजा देशमुख

गुरुराज हौ. सोसा. पद्मावती, पुणे ३७.

### ‘छात्र प्रबोधन’ द्वारा तीन नवीन पुस्तके प्रकाशित

१. छंद आकाश दर्शनाचा : आकाशातील तारे, नक्षत्रे, ग्रह ओळखायचे कसे? याबद्दल शास्त्रशुद्ध अन् सोप्या शब्दांमध्ये माहिती देणारे व आकाशाशी नाते निर्माण करणारे पुस्तक!  
लेखक : डॉ. प्रकाश तुपे पृष्ठसंख्या : ९६ किंमत : रु. ५०/-

२. प्रज्ञाबोध ४ व प्रज्ञाबोध ५ :- MTS, NTS, व MPSC यांसारख्या स्पर्धा परीक्षांच्या मानसिक क्षमता कसोट्यांच्या पूर्वतयारीसाठी प्रश्नसंच व प्रश्नपत्रिकांचा संग्रह. ज्ञान प्रबोधिनीच्या प्रदीर्घ अनुभवाच्या आधारे दोन्ही पुस्तकांमध्ये मिळून सुमारे चाळीस नमुन्यांचे मिळून हजार प्रश्न व सहा प्रश्नपत्रिकांचा संग्रह त्यांच्या उत्तरांसह.  
किंमत : प्रज्ञाबोध ४ - रु. ४५/- प्रज्ञाबोध ५ - रु. ६०/-

दोन्ही मिळून रु. १००/-

सर्व पुस्तके १० एप्रिलनंतर मुख्य व स्थानिक कार्यालयांमध्ये उपलब्ध होतील.

शिशिराच्या सद्नात वसंताचे आगमन, जीर्णताच अंकुरावी नव पल्लव लेवून.

## कोड्यांच्या अंतरंगात

भाग १

डॉ. सुरेश करंदीकर

लहानपणी एकमेकांना कोडी आणि उखाणे घालण्याचा आणि सोडविण्याचा एक काळ असतो. त्याचे एक वेगळेच आकर्षण असते. कोडे घातल्यानंतर डोके खाजवून ते सोडविण्याचा आटोकाट प्रयत्न केला जातो. बऱ्याच वेळानंतर का होईना ते सुटले की त्याचा विलक्षण आनंद होतो. कोडे सुटत नाही असे म्हणणे जीवावर येते; कारण त्यात अपयश असते, मानहानी असते. 'स्व' ला धक्का बसतो. भेंड्या खेळतानाही याच कारणासाठी आपण स्वतःवर भेंडी चढवून घ्यावयास तयार नसतो! त्या वयात 'हरणे' नको असते. पत्ते खेळताना 'गाढव' झालो की आपण अवमानित होतो! हिरमुसतो! आपला चेहरा पडतो! काही वेळा आपण रडकुंडीला येतो. पत्ते भिरकावून देतो, स्वतःवरच चिडतो, रागाच्या भरात खेळ मोडून टाकण्यास सिद्ध होतो.

प्रत्येकाच्या जीवनात असा कोडी घालण्याचा आणि सोडविण्याचा काळ असतो. तसा माझ्याही जीवनात होता! पाच पाच, सात सात तासच काय, दिवस दिवस आम्ही एखाद्या कोड्याचा पाठपुरावा करित असू! पण मित्रांनो, आश्चर्य असे की त्यातली काही कोडी आजपर्यंत सुटली नाहीत! ती समस्येच्या रूपात तशीच्या तशी आम्हांने देत आजही उभी आहेत. मला त्या कोड्यांचे आजही आश्चर्य वाटते.

गडगडत गेला गाडा नव्हे, सळसळत

गेला साप नव्हे, गळ्यात जानवं ब्राह्मण नव्हे - तो कोण?

खरंच तो कोण? तासन् तास आम्ही 'तो कोण'चा शोध घेत असू. सांगितलेले कोडे आम्हाला सतत भेडसावत असे, पण उत्तर सापडत नसे! कोड्याचे उत्तर शोधण्याच्या नादात आम्हाला दुसरे काही सुचत नसे! मनाची अवस्था अगदी विचित्र होई. आम्ही बेचैन होत असू. आज या सान्या गोष्टी आठवल्या की माझे मलाच हसू येते. पण विविध प्रक्रियेत विलक्षण आनंद होता. तो आनंद घेण्यासाठी आज तुम्ही सिद्ध आहात. कोडी सोडवून आनंद मिळवायचे तुमचे वय आहे. मग सोडविणार ना विविध प्रकारची कोडी?

घोडा का अडला? भाकरी का करपली? पान का सडले? बिरबल बादशहाच्या चातुर्यकथेतील ही प्रश्नावली व तिचे उत्तर तुम्हाला माहित असेलच. अशीच आणखी प्रश्नत्रयी मी तुमच्यासाठी देणार आहे. पाहू या त्याची उत्तरे तुम्ही देऊ शकता का? एवढे करून थांबू नका. अशाच प्रकारची प्रश्नत्रयी तुम्हास तयार करता आली तर प्रबोधनाच्या संपादकामार्फत अनेकांपर्यंत पोहोचवा!

दुसरे असेच आणखी एक त्रिकुट पाहा.

(१) हरीला गाढव का प्रसन्न झाले?  
(२) परीघ व व्यास यांचा संबंध कशाने सोपा झाला? (३) संधिवात झाल्यावर का चालता येईना? या तिन्ही प्रश्नांचे उत्तर एकच आहे.

कापडाचे कपडे कसे झाले?  
कबड्डीच्या खेळात खेळाडू का बाद

वैरपाशा वाळवंटि झुळझुळावा निझर, ग्रीष्माच्या या फुफाट्यात यावी वळिवाची सर.

झाला? स्पर्शज्ञान कसे झाले? या तीन प्रश्नांच्या उत्तरात शिवण्याचा संबंध आहे. कापड शिवले नसते तर याचे कपडे कसे झाले असते! कबड्डीच्या खेळात ही खेळाडू शिवल्यामुळेच बाद झाला आणि एखाद्या व्यक्तीने शिवल्याशिवाय स्पर्शज्ञान तर कसे होणार?

मित्रांनो, कोडी सोडविणे हा एक भाग; पण त्याबरोबर आणखी थोडे डोके खाजविले तर आपणाला अशा प्रकारची कोडी तयार करता येणार नाहीत काय? मी शाळेत शिक्षक असताना एका वर्गातील विद्यार्थ्यांना अशा प्रश्नत्रयींवर आधारलेली कोडी सांगितली. त्यातल्या दोन मुलांनी प्रश्नत्रयी रचून दोन नवीन कोडी तयार केली. ती कोडी त्यांनी मग मला घातली! ती प्रश्नत्रयीवर आधारित कोडी अशी होती. पाहा, तुम्हाला त्या कोड्यांची उत्तरे सांगता येतात का?

सव्वा लाख रुपये दडविण्यासाठी काय केले? बुक्का मारण्यासाठी काय करतात? आणि मंत्र घालण्यासाठी काय करतात?

मुलांनो 'झाकली मूठ सव्वा लाखाची' यावरून या विद्यार्थ्यांनी वरील प्रश्नत्रयी तयार केल्याचे आढळून येते.

चावा उलट घेतल्यावर काय होते?

वर्तमानपत्र कशासाठी घ्यायचे?

वाणी या अर्थाचा दुसरा शब्द मराठीत असा लिहीत असलो ती त्याचे उच्चाराच्या फरकाने दोन अर्थ होतात यांवर आधारलेले हे त्रिकूट आहे.

'गोता' या शब्दावर आधारलेले आणखी एक प्रश्नत्रयी पाहा.

१) कशाच्या बरोबर 'वळा' म्हटल्यावर नातेवाईक लोकांचा समूह जाणवतो?

२) ज्याच्यात आल्यावर संकटात पडणे होते ते काय?

३) पतंगाचे खाणे कोणते?

गोतावळा, गोत्यात येणे, गोता खाणे अशा उत्तरांवर आधारित वरील प्रश्न आहेत.

प्रश्नत्रयीवर आधारलेली काही कोडी आपण पाहिली. यांतील दोन कोड्यांची उत्तरे मी आपणास सांगितली नाहीत. ते आपल्या ध्यानात आले असेलच. कोड्याचे उत्तर लगेच सांगितले की त्याची मजा निघून जाते! ज्या दोन कोड्यांची उत्तरे मी येथे प्रत्यक्ष किंवा अप्रत्यक्षपणे सांगितली नाहीत त्यावर आपण खूप विचार करावा. कोड्याचे उत्तर शोधून काढण्याची सवय लावून घेतली पाहिजे. प्रश्नांची व कोड्यांची उत्तरे दुसऱ्याला शक्यतो नकाच विचारू! स्वतः ती कोडी सोडवा, उत्तरे जेव्हा सापडतील तेव्हा सापडतील! केव्हा सापडतील ते सांगता येत नाही पण जेव्हा सापडतील तेव्हा आर्किमिडिजला जसा आनंद झाला आणि बेभान होऊन 'युरेका, युरेका' असे म्हणत तो बाहेर आला, तसा आनंद तुम्हाला होईल! मग सोडविणार ना कोडी! अशी नवीन कोडी तयार करणाऱ्याची मला पाठ थोपटायची आहे. नवीन कोडी तयार करा आणि आम्हाला जरूर कळवा!

□□

डॉ. सुरेश करंदीकर

दयानंद शिक्षणशास्त्र महाविद्यालय,  
सोलापूर ४१३००२

रोज रोज आभाळात, चंद्रचांदण्याचा चुरा, आज त्यांच्या तेजामध्ये कुणी ओतला केवडा.

## गंध माहवी काव्याचा भा. रा. तांबेंची कविता

- सुषमा हडप

महाबळेश्वरच्या दाट झाडीतून चालत असताना, एखाद्या थकलेल्या व तहानलेल्या वाटसरूच्या दृष्टीस, भलेमोठे मोहोळ दिसावे आणि त्यातून टप् टप् मधाचे मधूर थेंब

गळत असावेत म्हणजे त्या वाटसरूला किती हर्ष वाटेल! तसाच हर्ष रसिकवर्गाला तांबे यांच्या कविता वाचताना होतो. महाबळेश्वरच्या पाण्यातील संजीवकता त्यांच्या काव्यातील शृंगार, वीर, करुण, वत्सल या रसांत आहे. आणि महाबळेश्वरच्या विविध टोकांवरून दिसणारी सूर्योदय सूर्यास्ताची रम्य प्रभा त्यांच्या कल्पनाविलासात चमकताना

दिसते. महाबळेश्वरातल्या त्या खोल दऱ्या कधी पौर्णिमेच्या चांदण्याने तर कधी हिवाळ्यातील दाट धुक्याने काठोकाठ भरलेल्या असतात आणि फेसाळ दूध ओसंडणाऱ्या द्रोणाप्रमाणे भासतात, त्याचप्रमाणे तांबे यांच्या काव्यात सखोल सहानुभूती व अपार आशावाद ओतप्रोत भरून राहिलेला आहे. कोमल पदलालित्य, मंजूळ नादमाधुर्य, विमल शृंगाररस आणि एकंदरीतच सौंदर्यपूजक वृत्ती या काव्यगुणांनी तांबे हे अर्वाचीन कवींमध्ये सर्वश्रेष्ठ ठरले

आहेत, इतकेच नाही तर त्या गुणांनी संपन्न असा एक विशिष्ट संप्रदायही रूढ झाला आहे.

तांबे यांची सगळी कविता वाचताना,



जन्म : २७.११.१८७४

मृत्यू : ७.१२.१९४१

सहज लक्षात येण्यासारखी महत्त्वाची गोष्ट म्हणजे त्यांची कविता म्हणजे त्यांच्या जीवनाचं पडलेलं प्रतिबिंबच आहे. जसजसे जीवन वाढत गेले तसतसे त्यांच्या कवितेचे विषय बदलत गेले. या बदलाचे वर्णन ते स्वतःच्या शब्दात करतात, “माझ्या कवितेचा हा एक विशेष आहे, की तिची वाढ माझ्या जीवनाच्या संगतीने झाली आहे. शैशवात ती एखाद्या शिशुप्रमाणे बोंबडे बोल

बोले. माझ्या नवयौवनाच्या काळात ती शृंगारिक झाली. पुढेमाझी मुले मोठी झाल्यावर तिने मुलांची गाणी गायिली. मृत्यू जेव्हा दाराशी आला आणि मुलांना घेऊन गेला, तेव्हा ती उदासवाणी झाली.” अखेरीस दिक्कालापलीकडील परम साध्यावर त्यांची दृष्टी खिळली वा त्या वृत्तीचेही पडसाद त्यांच्या काव्यात उमटले. असे तांबे यांचे जीवन व काव्य यांचे ओघ एकमेकात मिसळून चालले होते.

अशी जीवनाच्या संगतीने जाणारी कविता

सृष्टि हासवी मला फुलांनी, तारांनी नभ तसे, सदाचे मंगल मज देत असे.

विविध विषयांनी नटलेली दिसते.

**‘किती किती योजिल्या रिती तया रिझवाया ।**

**‘मज आईकडे न्या’ । दुसरे सारे वाया ॥’**

यासारख्या ‘आईकडे न्या’ मधल्या सगळ्या ओळी किंवा शिशुविवंचना, सांत्वन यासारख्या कविता म्हणजे अक्षरशः कारुण्याने ओथंबलेले शब्दच!

‘अंगाईगीत,’ ‘चिवचिव चिमणी छतात,’ ‘रुणझुण ये’, या कवितांतील मातेचे वात्सल्यभाव व ‘तर मग गट्टी कोणाशी?’ यासारख्या कवितातले बालसुलभ भाव मनाला मोहवितात.

**‘भुर्रिचिमणी उडाली उडाली.**

**छतात जाऊनि दडली दडली ।’**

**‘रुणझुणु ये रुणझुणु ये झणकारित वाळा ।**

**लुदलुद दुडुदुदु तुमकत ये बाळा ।’**

हे शब्द अक्षरशः वत्सलरसाने न्हालेले आहेत.

‘रूद्रास आवाहन’ करणारे त्यांचे वीरसयुक्त असे

**‘डुमडुमत डमरू ये, खणखणत शूल ये ।**

**शंख फुकीत ये, येई रूद्रा ।’**

हे गीत माहीत नाही असा मराठी कवितेचा अभ्यासू मिळणार नाही. ‘प्रतिज्ञा’, ‘कोण रोधील?’ ‘उखळात दिले शिर’ या कविता गांधीजींच्या सत्याग्रही आंदोलनाचे गुणगान करणाऱ्या आहेत.

झाशीच्या राणीचे अत्यंत ओजस्वी असे शब्दचित्रांकन करताना ते म्हणतात-

**‘कडकडा कडाडे बिजली,**

**शत्रूंची लष्करे थिजली**

**मग कीर्तिरूप ती उरली,**

**ती हिन्दूभूमिच्या पराक्रमाची**

**इतिश्रीच झाली!’**

**‘राजराजेश्वरा हो दयाळा,**

**तातडी का असे हो निघाला?’**

ही ‘लोकमान्यास’ उद्देशून लिहिलेली कविता भक्तिभावाने भरलेली आहे.

‘नववधू प्रिया’, ‘घातली एकदा आता उडी’ यासारखी कवने जीवात्मा व परमात्मा यांच्यासंबंधीची आहेत.

संतकवींच्या ‘विराण्यांची’ ही आधुनिक आवृत्तीच नाही का?

**‘भाग्य उजळले, तुझे चरण पाहिले ।**

**लागुनिया तुझे चरण,**

**घर झाले हे पावन,**

**इडापीडा जाति पळून**

**हृदय विकसले ॥’**

यासारख्या कवितेच्या ओळीतून भक्तीचा आर्तस्वर आळवलेला आहे. ‘घन तमी शुक्र बघ राज्य करी’ या कवितेतल्या

**‘फूल गळे, फळ गोड जाहले,**

**बीज नुरे, डौलात तरू हो डुले,**

**तेल जळे, बघ ज्योत पाजळे,**

**का मरणि अमरता ही न खरी?’**

या ओळी किंवा

**‘मरणात खरोखर जग जगते,**

**आधी मरण अमरपण ये मग ते।’**

या ओळी म्हणजे आशावादाच्या तुताऱ्याच नाहीत का! अशा विविध रसांनी भरलेल्या, तांबे यांच्या कवितेत काय नाही? ती मध्ये रणशृंगे, तुताऱ्या झडताना जशा दिसतात तसे मंगल लग्नवाद्यांचे सूर पण ऐकायला मिळतात किंवा देवळात वाजवलेल्या सनईचे सूर पण ऐकायला येतात. आपल्या अशा या कवितेच्या मागची कवीची भूमिका तर किती विनम्रतेची! आपली कवने ही सुमने आहेत असे मानून ते रसिकांना

फूल गळे फळ गोड जाहले, बीज नुरे डौलात तरू डुले तेल जळे बघ ज्योत पाजळे, का मरणि अमरता ही न खरी?

विनवितात,

‘कुस्करू नका ही सुमने।

जरि वास नसे यांस।

तरी तुम्हास अपिली सु-मने।।’

नादमधुर शब्दरचना हा आणखी एक तांब्यांच्या कवितेचा खास विशेष. मोहक वेष धारण करून एखादी सुंदर बालिका येताना दिसावी तशी त्यांच्या कवितेतली रेखीव वर्णनशैली ललित शब्दांनी गंल्लेरी दिसते.

बालभास्कराच्या उदयकालाचे वर्णन आरंभी करून एक माता आपल्या बाळाला उठविताना म्हणते,

‘जागति बघ चिऊकाऊ।

लागति घरट्यात गाऊ।

डोलति तरू, लागति करू ते हरिभजनाला।

जागति गोठ्यात गाई।

पाजति वत्सास पाहि।

ये रांगे! कळ लागे माझिया स्तनाला।’

वत्सलरसाने ओथंबलेले हे शब्द नादमाधुर्यातही कुठे उणे पडत नाहीत.

पुंगीवाला हे एक कथाकाव्य! ते प्रदीर्घ आहे हे तर खरेच! पण ते तितकेच सुबोध आणि धावते आहे. पुंगीच्या नादाच्या जोरावर त्याने गावातील उंदीर नदीकडे नेले. पुढे इनाम न मिळाल्यामुळे, त्यानेच गावातील मुलेही पुंगीच्या गुंगीने गुहेकडे नेली. ही कथा अर्थानुसारी ध्वनीने कथन करताना कवी म्हणतो,

‘झटपट पटपट पाय आपटत,

पुटपुट करित मुखाने।

खटपट वटवट टाकुनि चटचट,

टाळ्या पिटित कराने।

नाचत भरभर मुले, निघती, आनंदाने।

गरगर फिरीत मधुर पांखरे,

जशी उधळता दाणे।’

अनुप्रास अलंकाराचे उदाहरण म्हणून या नादमधुर ओळींपेक्षा अधिक प्रभावी असे दुसरे आणखी काय असू शकणार?

सुरेख स्वाभाविक वर्णनशैलीनं नटलेली तांब्याची कविता, आजसुद्धा आदर्शवत् अशीच वाटते. स्वभावोक्ती अलंकाराचा उपयोग तांबे यांच्या कवितेत जितक्या सुरेखपणाने केलेला आहे, तितका तो मराठी कवितेत क्वचितच दिसतो. पुंगीवाल्याचं शब्दचित्र कवीने किती सूक्ष्मपणे पण तितकेच चित्रमयतेने रेखाटले आहे ते पहा-

‘संगीबेसंगी झगा पायघोळ।

लाल पिवळा अति सैल पडे झोळ।

अंगकाठी किती रोड, उंच काळी।

उरी केसाची दाट झुले जाळी।

आधिच त्याचे भाल ते भव्य मोठे।

वरी भस्माचे ओढले फराटे।

शेंदुराची वरि तिलक रसरशित।

नयनि तिसऱ्या जणु अग्नि धगधगीत।

दोन्हि कानी रुद्राक्ष डोलातात,

रुळे स्फटिकाची माळ ही गळ्यात।’

तांब्यांच्या कवितेतली निसर्गाची शब्दचित्रेसुद्धा खरोखर विलोभनीय आहेत. खेड्यातील निसर्गाचं वर्णन ‘गुराख्याचे गाणे’ या कवितेत फारच बहारीचे केले आहे. आणि खरं तर त्याहूनहि अधिक मोहात पाडते ते त्यात आलेले, गुराख्याच्या समाधानी मनःस्थितीतचं वर्णन- तो आपला जीवनक्रम सांगताना म्हणतो-

‘तृषा लागता, नीर झऱ्याचे

ओंजळीने मी पितो।

फिरताफिरता करवंदे ही

तोडुनी मी भक्षितो।

समाधान हा परिस अहा।

हिरवे हिरवे गार शेत हे सुंदर साळिचे, झोके घेतसे कसे चहुकडे हिरवे गालिचे!

मज रानातचि लाभतो।  
दुःखाच्या लोहास लाविता,  
सुखसोने बनवितो।’

प्रभातकाळचे मनोहर दृश्य ‘सोन्याची  
घेऊनि करि झारी’

या कवितेत कवीने अगदी परिणामकारक  
रंगवलं आहे. तसंच सुख वर्णन ‘रासमंडळ-  
गोपीचंदन’ या कवितेत कवीने अशा शब्दात  
केलंय की-

‘पिवळे तांबूस ऊन कोवळे पसरे चहुफेर।  
ओढा नेई सोने वाटे वाहुनिया दूर।  
झाडांनी किती मुगुट घातले डोकिस सोनेरी।’

उषःकाली आकाशात उंचउंच भराऱ्या  
मारणाऱ्या पाखरांची शब्दचित्रे तांबे यांची  
लेखणी किती कुशलतेने काढते पाहा-

‘सोनेरी मखमली रूपेरी, पंख कितीकांचे।  
रंग किती वर तऱ्हेतऱ्हेचे इंद्रधनुष्याचे।

अशी अचल फुलपाखरे,  
फुले साळिस जणु फुलती।  
साळीवर झोपली जणू का  
पाळण्यात झुलती।

झुळकन् सुळकन् इकडुनि तिकडे  
किती दुसरी उडती।

हिरेमाणके पाचू फुटुनी, पंखचि गरगरती।’



असं निसर्गाचं हुबेहूब पण तितकंच सूक्ष्म  
वर्णन करणाऱ्या तांब्यांनी अजूनही काही  
विषयात रस भरला आहे. त्यामुळेच खिन्न  
मनाला आशा आणि आनंद देणारी तांबे  
यांची कविता म्हणजे तर मराठी कवितेचं  
एक अजरामर लेणंच आहे. निसर्गाच्या नाना  
दृश्यातून त्यांच्या आशावादाचा सूर ऐकायला  
मिळतो.

‘घन तमी शुक्र बघ राज्य करी,  
रे खिन्न मना, बघ जरा तरी।।  
फूल हसे, काट्यात बघ कसे,  
काळ्या ढगि बघ तेज रसरसते,  
तीव्र हिमातुनि वसन्तहि ठसे,  
रे, उघड नयन, काळ पळे दुरी।।’

अशा शब्दात जगाला, जीवनात  
आशावादी राहाण्याचा संदेश देणारे तांबे  
त्याच कवितेत पुढे म्हणतात-

फूल गळे फळ गोड जाहले।  
बीज नुरे, डौलात तरु डुले।  
तेल जळे, बघ ज्योत पाजळे।  
कां मरण अमरता ही न खरी?

अर्थान्तरन्यास अलंकारांचं उत्तम उदाहरण  
असणाऱ्या या ओळीतून दिलेला हा संदेश  
किती आशावादी आहे! तांबे यांचा  
काव्यात्मजीव कधीच निराश होत नाही. तो  
निसर्गातसुद्धा आशावादाचे रम्य गीतच ऐकतो  
व इतरांना ऐकवितो, हे विशेष. स्वतःच्या  
हृदयात आनंदाचा तंबोरा लागलेला असला,  
म्हणजे बाहेरील अंधार-उजेड किंवा उन्हाळा-  
पावसाळा अथवा सुख-दुःख ध्यानीसुद्धा  
येत नाहीत, या सिद्धान्ताचीच ही प्रचिती  
नव्हे का?

तांबे यांची स्त्रीविषयीची भावना अत्यंत  
आदराची आणि निर्मळ आहे. चंद्राची कांती,

भूत निघाला नव उदरातून, वर्तमान घे अंकी लोळत भविष्य पाही मुली रात्रंदिन, तव हाकेचि वाट मनी!

रत्नाचे तेज, फुलाची कोमलता या सर्व गुणांची गंगोत्री म्हणजे स्त्री. असा नारी महिमा तांबे मोठ्या वेचक शब्दात गातात. अर्थात त्यातसुद्धा, बाह्यसौंदर्यापेक्षा अंतःसौंदर्याचे पूजक म्हणूनच तांबे यांचे दर्शन घडते.

स्त्री-पुरूषातील प्रेमाच्या अद्वैताचे वर्णन करताना तर 'कुणि कोडे माझे उकलील कां?' या कवितेत व्यक्त झालेलं त्यांचं शब्द-सौंदर्य, अलंकार-वैभव व भाव-माधुर्य किती मनोहर आहे!

*'डोळे हे जुल्मी गडे,  
रोखुनी मज पाहू नका!'*

अशा संयमित शृंगारानं नटलेल्या कविता लिहिणाऱ्या तांबे. यांच्या संवेदनाक्षम हृदयातून प्रेमाच्या अनेक धारा अखंडवाहात. त्या केवळ सांसारिक प्रेमाच्या असत असे नव्हे.

तर भूमाता व जगन्माता यांच्याविषयीही त्यांच्या मनात अगाध प्रेम असे. 'तृणाचे पाते' या कवितेत, निःशस्त्रांचा प्रतिकार, बलाढ्य साम्राज्यसत्तेला काय करू शकणार? अशा शंकाकुल चिंतातुरांना उत्तर दिले आहे.

या सर्व काव्यगुणांवर कळस म्हणूनच की काय, त्यांनी, आपल्या संगीतज्ञानाच्या बळावर, मराठी कवितेला गेयतेच्या मनोहर माधुरीची जोड करून दिली.

'मालकंस' रागातील 'जन पळभर म्हणतील हाय हाय।' 'केदार' रागातील 'निजल्या तान्हावरी माऊली।' 'यमन' रागातील 'तुझे चरण पाहिले।' तांब्याची ही

गीतं ऐकल्यानंतर असं म्हणावसं वाटतं की त्यांची ही गेय गीतरचना, आपला स्वतंत्र पंथ स्थापण्याइतकी प्रभावी ठरली. अशी ही विविधरसांनी नटलेली कविता लिहिणारे तांबे



वार्धक्याकडे झुकले. त्यांना वाटले, आता आपल्या प्रतिभेचे मोहोळ सुकून गेले. अशा

*घनतमी शुक्र बघ राज्य करी, रे खिन्न मना बघ जरा तरी!*

स्थितीत एका पुणेरी रसिकाने त्यांना एखाद्या रसाळ कवितेची मागणी केली. तेव्हा उत्तरादाखल त्यांनी 'रिकामे मधुघट' ही, 'आता कविता रचता येत नाहीत' असे निवेदन करणारी कविताच पाठवली. ती कविता म्हणजे अक्षरशः एक कारुण्यमय असे हृदयंगम काव्य झाले आहे. तांबे यांच्या काव्यघरातील मधाची गोडी अवीटव अक्षय्य आहे.

'मधु मागसि माझ्या सख्या परी।  
मधुघटचि रिकामे पडति घरी।  
आजवरी कमळांच्या द्रोणी।  
मधू पाजिला तुला भरोनि।  
सेवा ही पूर्वीची स्मरोनी।  
करि रोष न सखया दया करी।'।'  
'ढळला रे ढळला दिन सखया।  
संध्याछाया भिवविति हृदया।  
अता मधूचे नाव का सखया?  
लागले नेत्र रे पैलतिरी।'

या त्यांच्या कवितेतील ओळी वाचल्यावर म्हणावंसं वाटतं की ही त्यांची कविता म्हणजे खरोखरच त्यांच्या काव्य मंदिरावरील सुवर्णकळसच होय.

□□

**सौ. सुषमा हाडप**

'साकेत' एल, आय. सी. कॉलनी, सातारा.

## थोरला अभियन्ता

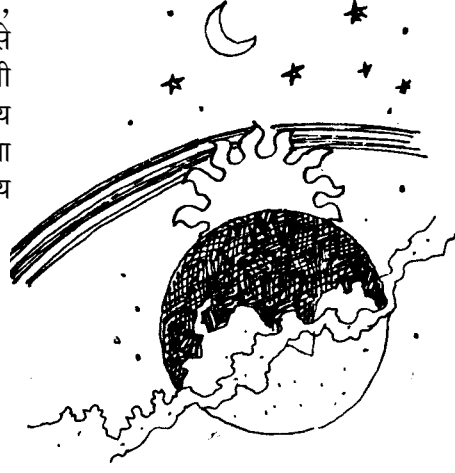

प्रभू तू खरा अभियन्ता जगी थोरला रे  
तुझी दशदिशांमधुनी रे कीर्ति गाती वारे...

तुझ्या निर्मितीचे विश्वा नवल भासते रे  
ठेविशी कशी निश्चल, जरि पृथ्वी नाचते रे  
मूढ मानवा उमजेना तुझे गूढ सारे  
प्रभू तू खरा अभियन्ता जगी थोरला रे...

खाम्ब ना दिले आधारा तुझ्या या नभा रे  
सांग तरि कसा डोलारा उंच हा उभा रे  
बांधिलीस कैसी वास्तु जरि नसती दारे  
प्रभू तू खरा अभियन्ता जगी थोरला रे....

वानु किती कौशल्याची तुझ्या थोरवी रे  
संग खुलविण्या संगारी नेमि शशि रवी रे  
प्रकाशते सृष्टि दिवसा, रात्रि गगनि तारे  
प्रभू तू खरा अभियन्ता जगी थोरला रे...

– गंगाधर महाम्बरे

'शिवरंजनी', १२ कला निकेतन, पुणे  
सातारा रस्ता, पुणे ४३.

ये बाहेरी अडे फोडुनि, शुद्ध मोकळ्या वातावरणी, का गुदमरशि आताच कुठुनि? रे! मार भरारी जरा वरी!

## प्रतिभेची भरारी

‘तुम्हीच संपादक व्हा!’

हस्तलिखित स्पर्धा

छात्र प्रबोधनाच्या वाचकांसाठी दीपावली विशेषांकात ‘तुम्हीच संपादक व्हा!’ ही हस्तलिखित स्पर्धा आयोजित केली होती. नेहमीच्या चाकोरीबद्ध अभ्याक्रमापासून सुट्टीच्या दिवसात थोडे दूर जावे, स्वतःच्या प्रतिभेला चालना द्यावी, विविध प्रकारची कामे गटात एकत्र करून निर्मितीचा आनंद मिळावा, संपादकीय कामाची तोंडओळख व्हावी, सुप्त कलागुणांना वाव मिळावा, कामाच्या नियोजनाची जाण यावी असे विविध हेतू या स्पर्धेमागे होते.

आनंदाची गोष्ट म्हणजे स्पर्धेसाठी एकूण ४१ हस्तलिखिते आली. शिवाय ही हस्तलिखिते महाराष्ट्राच्या वेगवेगळ्या भागातील शाळांमधून आली. अतिशय उत्साहाने गटामध्ये काम करून विद्यार्थ्यांची छान छान हस्तलिखिते तयार केली. त्यात काही विशेष विषयांना वाहिलेले विशेषांक होते. प्रत्येक विषयांना वाहिलेले विशेषांक होते. प्रत्येक अंकाच्या संपादनात वेगवेगळी दृष्टी दिसत होती. पुढील निकषांवर हस्तलिखितांचे परीक्षण झाले.

१) संपादकीय दृष्टी-हस्तलिखितातील लेखांचे वैविध्य, मांडणी, क्रम, निवड.

२) हस्तलिखितातील लेखनाचा दर्जा, आशयसंपन्नता, प्रतिभाशाली लेखन व संग्रह यांचे प्रमाण.

३) मुखपृष्ठ, सजावट, आतील चित्रे, पानांची मांडणी इ.



४) स्पर्धेसाठी ठरवलेल्या नियमांचे पालन.

५) सामूहिक कृती असल्याने समूहाचा म्हणून काही ठसा हस्तलिखितावर दिसतो का?

या निकषांवर हस्तलिखिते तपासताना काही महत्त्वाच्या गोष्टी जाणवल्या. काही सुखदायी तर काही चिंताकारक!

मुखपृष्ठ व आतील सजावट याबाबत अनेक जणांनी खूपच परिश्रम घेतलेले जाणवले. मुखपृष्ठावरची सुंदर चित्रे, वेगवेगळ्या माध्यमांचा वापर, जाहिरातीमधील कल्पकता हे सर्वच मोहक आहे. बऱ्याच जणांनी अंक आकर्षक करण्याचा प्रयत्न केला आहे. शीर्षकाची योग्य निवड करण्याचे भान हे संपादकाने ठेवणे आवश्यक असते. ज्यामुळे आतील मजकुराच्या निवडीवर बंधने येऊ नयेत विषयांचे वैविध्य-उदा. विश्व, अनुभव, पर्यटन, ज्ञानेश्वर, बहर, इंद्रधनु इ. नावातूनच जाणवले. हस्ताक्षर व शुद्धलेखन, नेटकेपणा या विषयाची जागरूकता काही

फूल बघ कसे काट्यात फुले ते, काळ्या ढगि बघ तेज रसरसे! तीव्र हिमातुन वसनाही हसे, रे! उघड नयन काळ पळे भरी!

अंकातून जाणवली नाही. तसेच क्वचित् वाङ्मयचौर्याचा अनुभवही आला :- कटू वाटला तरी हा मुद्दा खूप महत्त्वाचा आहे. अशा मोहाला बळी पडायचं नाही हे मनात पक्कठ्ठावावं लागतं- स्वतःचं स्वतंत्र असलेलं लेखन कधी खूप साधं-सुधं भासलं तरी बाजी मारून जातं. त्यादृष्टीने 'बहर' या हस्तलिखितातील 'माझं गाव-पणदरे' हा लेख उल्लेखनीय आहे.

लेखनाच्या किंवा कलेच्या प्रांतात मूळनिर्मिती ही महत्त्वाची मानली जाते. असे स्वतंत्र लेखन फार कमी प्रमाणात जाणवले. विद्यार्थ्यांच्या भावविश्वाशी निगडित असे विषय हाताळले गेले नाहीत. एकूण मुलांच्या मनातील खळबळ दाखवणारे लेख अक्षरशः हाताच्या बोटावर मोजण्याइतकेच आढळले. एखादा 'नापासांची चिंता' सारखा लेख याला अपवाद! तसेच लेखनाचे विविध प्रकारही कमी प्रमाणात दिसतात आणि गटांनी 'ज्ञानेश्वर', 'पर्यटन', 'प्रदूषण' यासारखे विशेष विषय निवडल्याने विषयांच्या निवडीला बंधन पडले आहे. स्वतंत्र लेखनापेक्षा संग्रह (शब्दकोडी, सुविचार, विनोद, प्रयोग, सामान्यज्ञान इ.) अधिक आढळले.

संपादकीय दृष्टी म्हणून विचार करताना दोन महत्त्वाचे मुद्दे जाणवले. हस्तलिखितातील मुख्य लेख व पानपूरके ह्यांची मांडणी व प्रमाण योग्य असायला हवे. महत्त्वाचे लेख पुरेशा लांबीचे व पानपूरक अल्प प्रमाणात हवीत.

पृष्ठसंख्येचा नियम हा पुरेसा पाळला गेला नाही असे आढळले. 'जागतिक समस्या' हे हस्तलिखित दर्जा सर्वोत्तम असूनही पृष्ठसंख्येचा नियम पाळला न

गेल्यामुळे स्पर्धेसाठी क्रमांक ठरविताना विचारात घेता आले नाही. तरीही उत्तम हस्तलिखित म्हणून त्याला 'विशेष पारितोषिक' देण्यात आले आहे. नियमांचे पालन हे स्पर्धेमध्ये अतिशय महत्त्वाचे असते याची दखल पुढील काळात घ्यावी. तसेच गटकार्य म्हणून जास्तीत जास्त विद्यार्थ्यांचा सहभाग कसा करून घेता येईल हाही विचार व्हावा असे जाणवले.

पूर्वी प्रसिद्ध केल्याप्रमाणे उत्कृष्ट अशा प्रथम तीन क्रमांकाच्या हस्तलिखितांना पारितोषिके दिली जातीलच. पण विद्यार्थ्यांनी केलेले प्रयत्न पाहाता काही चांगल्या हस्तलिखितांना उत्तेजनार्थ पारितोषिके व ६०% गुणवत्तेवरील सर्वांना सहभागाचे पारितोषिक तसेच उल्लेखनीय लेख व ५ कवितांनाही पारितोषिके देत आहोत.

#### सर्वच सहभागी स्पर्धकांचे अभिनंदन!

तुम्हा सर्वांचीच धडपड मोठी कौतुकास्पद आहे. परीक्षक या नात्याने सर्व नियमांचा साकल्याने विचार करून क्रमांक काढले आहेत. त्याचा निर्णय पुढे दिला आहे. साहित्याच्या प्रातांत स्वतःची पायवाट स्वतः शोधायची असते. सतत लिहित राहिले की आपोआपच नवनवीन कल्पना, विचार सुचत राहातात. जोडीला वाचनाची जोड हवी. वेगवेगळे अनुभव घ्यायला आपलं मन ताजं हवं. त्याला अभिव्यक्त होण्याची ओढ हवी. या स्पर्धेच्या निमित्ताने तुम्ही केलेला हा एक प्रयत्न आहे.

उत्तम साहित्यिक आणि उत्तम संपादक होण्यासाठी आम्हा सर्वांच्या शुभेच्छा!

**परीक्षक :-** प्रा. शैलजा देशमुख,  
डॉ. लीला दीक्षित, सौ. मंगला गोडबोले

रे हिंद बांधवा! थांब या स्थळी अश्रु दोन ढाळी! ती पराक्रमाची ज्योत मावळे इथे झाशिवाली.

**‘तुम्हीच संपादक व्हा’ - स्पर्धेचा निर्णय**

प्रथम क्रमांक - विभागून	१) इंद्रधनु २) नवरत्न - कमलाबाई गर्ल्स हायस्कूल, धुळे
द्वितीय क्रमांक	१) मकरंद - जनकल्याण निवासी शाळा, लातूर
तृतीय क्रमांक	१) छात्रांगण - योजना विद्यालय, बोरिवली
विशेष पारितोषिक	१) जागतिक समस्या - रमणबाग विद्यालय, पुणे
उत्तेजनार्थ पारितोषिके	१) गुलदस्ता - कमलाबाई गर्ल्स हायस्कूल, धुळे २) ऊर्मी - परांजपे विद्यालय, अंधेरी ३) पालवी - स्वतंत्र गट, सांगली ४) बहर - नवमहाराष्ट्र विद्यालय, पणदरे ५) ज्ञानदीप - स्वतंत्र गट, मिरज
सर्वोत्कृष्ट मुखपृष्ठ	गुलमोहोर - स्वतंत्र गट, कराड
सर्वोत्कृष्ट जाहिरात	चिंतामणी - पटवर्धन हायस्कूल, सांगली

**६०%. गुणवत्तेच्या वरील सर्वांना सहभागाचे पारितोषिक**

- १) संस्कार - प्रतिभा निकेतन हायस्कूल - नांदेड
- २) विश्व - विश्व - कै.ग.रा.पुरोहित कन्या प्रशाला - सांगली
- ३) आता लावा-लावा शिळा - कै.ग.रा.पुरोहित कन्या प्रशाला - सांगली
- ४) पर्यटन विशेषांक - कै.ग.रा.पुरोहित कन्या प्रशाला - सांगली
- ५) झेप - पटवर्धन हायस्कूल - सांगली
- ६) चिंतामणी - पटवर्धन हायस्कूल - सांगली
- ७) प्राक्तन - नेमळे पंचक्रोशी माध्य. विद्यालय, नेमळे ता. सावंतवाडी
- ८) संतश्रेष्ठ श्री ज्ञानेश्वर - शारदा मंदिर कन्या प्रशाला - औरंगाबाद
- ९) माऊली - शारदा मंदिर कन्या प्रशाला - औरंगाबाद
- १०) वेध विज्ञानाचा - सरस्वती विद्या मंदिर - बोरिवली
- ११) गुलमोहोर - स्वतंत्र - कराड
- १२) Glori - स्वतंत्र - धुळे
- १३) मानस - स्वतंत्र - सांगली
- १४) सोनसळा - स्वतंत्र - बेळगाव

**उल्लेखनीय लेख**

- १) अहिंसा विरुद्ध क्रांती - ‘ज्ञानसाधना’, सावंतवाडी
- २) असा हा आविष्कार - सायली भावसार, ‘नवरत्न’, धुळे

मिळतील इथे शाहिर लववितील माना वीर, तरुदरे डाळतील नीर, ह्या दगडा फुटतील जिभा कथाया, कथा सकळ काळी.

- ३) असं माझं गाव पणदरे - प्रसाद सुपेकर, 'बहर', पणदरे
- ४) स्त्री साठी दाही दिशा लक्ष्मणरेषा- स्वप्नगंधा कुलकर्णी, 'ज्ञानदीप', मिरज
- ५) नापासांची चिंता - राजश्री डंबाळे, 'स्फूर्ती', सेतू

### उल्लेखनीय कविता

- |                           |   |
|---------------------------|---|
| १) 'भारुड' मूलभूत गरजांचे | जयवंत पिसाट, 'छात्रांगण', बोरिवली                   |
| २) अभ्यास एके अभ्यास      | शुभदा रामाणी, 'ऊर्मी', अंधेरी                       |
| ३) पाऊस                   | मुग्धा देशपांडे, 'ऊर्मी', अंधेरी                    |
| ४) आला वसंत अवनीवरती      | स्मार्ता प्रभावळकर, 'फुलोरा', रत्नागिरी             |
| ५) जागतिक समस्या          | 'जागतिक समस्या', न्यू इंग्लिश स्कूल<br>रमणबाग, पुणे |

### 'पंख सुरांचे' ध्वनिफित निर्मिती स्पर्धा

दिवाळीच्या निमित्ताने छात्र प्रबोधनतर्फे 'पंख सुरांचे' ही ध्वनिफित तयार केली होती. अनेकांनी ही ध्वनिफित ऐकली आणि 'तुम्ही स्वतः ध्वनिफित करून पाठवा' या त्यातील आवाहनाला प्रतिसाद पाठवला. प्रतिसादाबद्दल मनःपूर्वक धन्यवाद.

ध्वनिफितीच्या परीक्षणासाठी चौघा जाणकारांची समिती नेमली होती. त्यांनी केलेले परीक्षण व निर्णय पुढीलप्रमाणे आहेत. काय चांगले झाले?

- सहभागी झालेल्या विद्यार्थ्यांनी ३० मिनिटांची ध्वनिफित तयार करण्याचा मनापासून प्रयत्न केलेला आहे.
- सांघिक स्पर्धा असल्याने किमान ५ विद्यार्थी गटात असायला हवेत ही अट सर्वांनीच पाळली होती.
- ध्वनिफितीला शीर्षक देताना अनेकांनी नवीन व अर्थपूर्ण नाव देण्याचा प्रयत्न केला.
- विविधता आणण्याच्या दृष्टीने केलेले काही प्रयत्न विशेष नोंदण्यासारखे आहेत.

'मोहोळ' नावाच्या ध्वनिफितीमध्ये 'दिवाळी' ही नाट्यछटा अतिशय भावपूर्ण रीतीने सादर केली गेली. दिवाळीची मौज प्रत्यक्षात न अनुभवू शकणाऱ्या पण दुरून पाहणाऱ्या तुमच्याच एवढ्या एका मुलाचं ते मनोगत आहे.

'इंद्रधनुष्य' नावाच्या ध्वनिफितीमध्ये 'संगणकाची ओळख' हे माहितीवजा भाषण त्याचा वेगळेपणा दर्शविते.

'पैलू मराठीचे' या ध्वनिफितीमध्ये एका ज्येष्ठ व्यक्तीची मुलाखत घेऊन त्या स्पर्धकांनी विशेष कष्ट घेतल्याचे कौतुकाने नमूद करावेसे वाटते.

'निसर्गमाता-आपुली आता' यातील स्पर्धकांनी तीनही भाषांचा वापर केला होता.

तुम्ही सादर केलेले वेगवेगळे कार्यक्रम ऐकताना एक वेगळा प्रयत्न करण्याचा आनंद तुम्हाला मिळाला असणार याबद्दल खात्री वाटते आहे.

मरणात खरोखर जग जगते, अधि मरण अमरपण ये मग ते.

काय करता आले असते?

- स्पर्धेसाठी शीर्षकगीत करावे अशी एक अट होती. सर्व स्पर्धकांनी ही अट पाळली नाही. कुठल्याही स्पर्धेत सर्व अटी कसोशीने पाळायच्या असतात हे पक्कं लक्षात ठेवा.
- छात्र प्रबोधन मासिकाची ४५-६० सेकंदाची श्राव्य जाहिरात करण्यासाठी अधिक प्रयत्न करता आले असते. जाहिरात केल्यावर त्याचा काय व कसा परिणाम व्हायला हवा याबद्दल जाहिरात तयार करताना विचार केला गेला नसावा असे वाटते.
- काही ध्वनिफितींमध्ये रूढ सिनेसंगीतातील चालींवर शब्दरचना केली होती. त्यापेक्षा वेगळ्या व आकर्षक चालींचा, संगीताचा वापर करता येणे शक्य होते. सिनेसंगीतातील चाल घेतल्याने केलेल्या गाण्यातील शब्द आशयासह ऐकणाऱ्यापर्यंत पोहोचण्यास उणे पडतात.
- ध्वनिमुद्रण हे घरच्या घरी करावे असे म्हटले होते. घरीच केल्यामुळे ध्वनिमुद्रणाला येणाऱ्या मर्यादांची जाणीव परीक्षकांना होती. पण काही ध्वनिफितींवरचे ध्वनिमुद्रण स्पष्ट ऐकू

येत नव्हते. ध्वनिमुद्रण झाल्यानंतर स्पर्धकांनी ते ऐकून पाहिले असते तर ही गोष्ट लक्षात आली असती.

- ध्वनिफितीच्या मांडणीत अधिक नावीन्य आणता आले असते. कोणत्या कार्यक्रमानंतर कोणता कार्यक्रम घ्यावा हे ठरवताना, मधले निवेदन सादर करताना काही अभिनव कल्पनांचा वापर करता आला असता.

क्रमांकासाठी अपेक्षित गुणवत्ता कोणत्याच ध्वनिफितीमध्ये आढळली नाही. त्यामुळे पारितोषिकाचे स्वरूप बदलले आहे. किमान गुणवत्तेपेक्षा अधिक दर्जा असलेल्या स्पर्धकांना विशेष व प्रोत्साहनपर अशी दोन प्रकारची पारितोषिके दिली आहेत.

यावेळी या स्पर्धेला मिळालेला प्रतिसाद हा तुलनेने कमी होता. नवीन प्रकारचीच ही स्पर्धा असल्याने काही जणांनी भाग घ्यायचे ठरवूनही कदाचित नंतर राहून गेले असेल. त्यामुळे पुढच्या वेळी अधिक जणांनी भाग घेऊन दर्जेदार काम करायचे असे आत्ताच ठरवा आणि नवनवीन कल्पना लढवायला सुरुवात करा.

नवीन प्रकारची स्पर्धा असूनही ज्या स्पर्धकांनी या स्पर्धेत भाग घेतला त्यांचे मनापासून कौतुक आणि अभिनंदन!

परीक्षक : श्री. दत्ता टोळ. प्रा. कल्पना भालेकर, सौ. अनुराधा धुपकर, सौ. मेढेकर

### ‘ध्वनिफिती निर्मिती’ स्पर्धेचा निर्णय

विशेष पारितोषिके :-

१) ‘मोहोळ’, कोल्हापूर

२) ‘पैलू मराठीचे’, सांगली

प्रोत्साहनपर पारितोषिके :-

१) ‘निसर्गमाता’ - आपुली आता’ नगर

२) ‘इंद्रधनुष्य’, मिरज

३) विवेकानंद विद्यालय, चोपडा

सर्वस्वाचे दान अधि करि, सर्वस्वच ये स्वये तुझ्या घरी, सर्वस्वाचा यज्ञ करि तरि, रे! स्वये सैल बंधन पडते.

## असं माझं गाव - पणदरे

चि. प्रसाद सुपेकर, ८ वी  
'बहर', हस्तलिखित  
नवमहाराष्ट्र विद्यालय, पणदरे

नीरा बारामती रस्त्यावरून बारामतीला जाताना पंधार-खिंडीत गाडी आली की पुढे उतारावर हिरव्यागार शेतीच्या पार्श्वभूमीवर झाडीमध्ये हजार पाचशे घरं दिसतात. तेच माझं गाव-- पणदरे. म्हणजे नाव एस्.टी. च्या पाटीवर लिहिलेले आहे. आम्हा सगळ्यांच्या तोंडात मात्र नाव बसलंय ते -पंधारं.

आमच्या गावाला मी पाचवीत असेपर्यंत फक्त एस्.टी.ची शेड होती. आता एकावेळी चार गाड्या थांबतील एवढा मोठा बसस्टॅण्ड आहे. गावात उत्तरेला, नीरा-बारामती रस्त्याला लागून वीस पंचवीस कमरेडितक्या उंचीचे कट्टे दिसतील हा आमचा बाजार. दर मंगळवारी गावकरी आणि आजूबाजूच्या वाडीवस्तीवरील लोक उभ्यानेच बाजार करतात.

गावाच्यामधून जाणारा नीरा डावा कालवा आहे. निसर्गातील नदीची उणीव या कालव्याने भरून काढली आहे. हा कालवा म्हणजे बारमाही वाहणारी नदीच. यालाच आम्ही 'नळ' म्हणतो. सारा गाव

पिण्यासाठी (शुद्ध करून टाकीत साठवलेले) आणि इतर वापरासाठी याच नळाचं पाणी वापरतो. मी पोहायला याच नळात शिकलो. या नळावर एकूण दोन मोठे आणि दोन छोटे पूल आहेत. उन्हाळ्यात चांदण्यारात्री आम्हा मित्रमंडळींच्या गप्पांना रंग भरतो, तो याच पुलावर.

गावात चटकन् नजरेला भरतील अशी दोन देवळं आहेत. एक सिद्धेश्वराचं आणि दुसरं भैरवनाथाचं.

सिद्धेश्वराच्या देवळाचा गावकऱ्यांनी नुकताच जीर्णोद्धार केलेला आहे. देवळापुढील फरशीवर मंडप घालून श्रावणामध्ये ज्ञानेश्वरी पारायण सप्ताह होतो. दर सोमवारी आरती असते.

भैरवनाथ हे ग्रामदैवत. त्याची पालखी वैशाखात निघते. शोभेच्या दारूची आरास रात्री करतात. सकाळी बाजारातील कड्ड्यावर तमाशाचे फड उभे राहातात. गावातील शिवाजी तरूण मंडळाने गेल्यावर्षीपासून यात्रेच्या आधी एक व्याख्यानमाला सुरू केली आहे. बाबासाहेब पुंढऱ्यांची शिवचरित्रावरील व्याख्याने मी इथेच ऐकली.

गावच्या पश्चिमेला टेकड्या आहेत. त्यापैकी एकीवर आस्माईचं छोटं मंदीर आहे. गेल्या पाच वर्षात या टेकड्यांवर

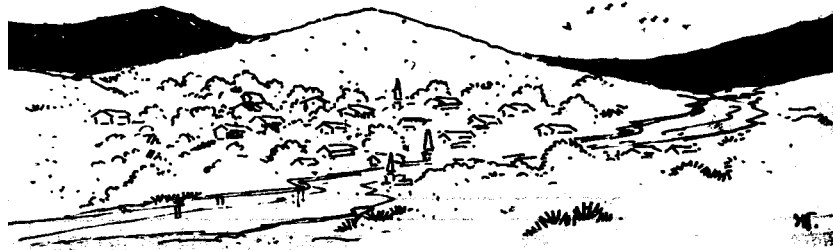

अनंत मरणे अधि मरावी, स्वातंत्र्याची आस धरावि, मारिल मरणाचि मरणाभावी, मग चिरंजिवपण ये बघ ते.

वृक्षारोपण झाल्यानं टेकड्या नेहमीच हिरव्यागार दिसतात. आम्ही मित्रमंडळी संध्याकाळी या टेकड्यांवर फिरायला जातो; तेव्हा दूरवर दोन-तीन हरीण, एखादा कोल्हा आम्हाला हमखास दिसतो. याच टेकडीच्या पायथ्याशी गेल्यावर्षी सहकारी सूतगिरणी सुरू झाली.

गावची लोकसंख्या दहा हजाराच्या आसपास आहे. गावात शेतकरी आणि शेतमजूर यांची संख्या मोठी आहे. बागायतदारांचे दगडी वाडे आहेत. गावाच्या बाहेर दगडांच्या खाणी आहेत. बांधकामासाठी, मूर्तीकामासाठी आमच्या गावातील दगड प्रसिद्ध आहेत.

शेती, गाई पाळणे व कोंबड्या पाळणे हा माझ्या गावातील स्थानिक लोकांचा मुख्य व्यवसाय आहे. गावात दुधाच्या ८ ते १० सोसायट्या आहेत. बारामती तालुक्यात आमच्या गावात दुधाचे संकलन सर्वाधिक होते. प्रत्येकाच्या घरी १०-५ कोंबड्या पाळलेल्या दिसतीलच. घरी खाण्यासाठी अंड्यांचा वापर होतो. शिवाय शेतमजूर बाजाराच्या दिवशी एखादी कोंबडी, अंडी विकून आपल्या पोरीला कानातलं, गळ्यातलं घेतो. पोराला नवीन पैरण, टोपी घेतो. गावात पाच हजारापर्यंत कोंबड्या असणारे दोन सहकारी पोल्ट्री फार्मही आहेत.

पणदऱ्यात पोस्ट, दोन बँका आणि सरकारी दवाखाना आहे. शिवाय सहा खाजगी दवाखाने आहेत. जिल्हा परिषदेच्या २ प्राथमिक शाळा आहेत. एक खाजगी प्राथमिक शाळा आहे. पस्तीस वर्षापूर्वी सुरू झालेलं आमचं 'नव महाराष्ट्र विद्यालय' आहे. त्याला ज्युनिअर कॉलेजही जोडलेलं

आहे. आमच्या शाळेतल्या उपक्रमांना वर्तमानपत्रातून वेळोवेळी प्रसिद्धी मिळालेली आहे. एस्.एस्.सी.चे निकालही नेहमी ८० ते ९०% लागतात.

गावात युवक मंडळाने चालवलेले सार्वजनिक शारदा ग्रंथालय आहे. ग्रंथालयाला स्वतःची चांगली इमारत आहे.

दृष्ट लागू नये म्हणून की काय क्वचित् अंधून मधून गावात काही कुरबुरी होतात. निवडणुकीच्या धामधुमीत माणसं वर्दळीवर येतात, बाजाराच्या दिवशी झोकांड्या खात चाललेली दोन चार माणसं दिसतील.

तर असं माझं गाव पंधारं. म्हणजे पणदरे! मला खूप आवडतं. किती म्हणाल तर दुसऱ्या गावात मला दोन दिवसही करमत नाही.

□□

### असा हा आविष्कार!

कु. सायली भावसार, ९ वी  
'नवरत्न', हस्तलिखित  
कमलाबाई गर्ल्स हायस्कूल, धुळे

नाशिक येथील रुंग्टा हायस्कूलच्या प्रांगणात शास्त्रीय गायनाचा व नृत्याचा गांधर्व महोत्सवाचा कार्यक्रम होता. विविध कलाविष्काराने नटलेला तो कार्यक्रम सादर करणार होते पं. भीमसेन जोशी, सुधीर फडके, पं. हरिप्रसाद चौरसिया, पं. रविशंकर यांसारखे असामान्य गंधर्व! पाच दिवसांचा तो भगवच्च कार्यक्रम! योगायोगाने चौथ्या व पाचव्या दिवशी आम्हाला हा कार्यक्रम

स्वातंत्र्याचा एकच ठावा केवळ यज्ञचि मजला ठावा, यज्ञमार्ग! हो यज्ञ विसावा का यज्ञाविण काही मिळते!



बघण्याची संधी मिळाली. .

त्या दिवशी पं. भीमसेन जोशी या गानतपस्वीचे गायन रात्री सुमारे १२ वाजता सुरू झाले. अनेक वेगवेगळे राग गाऊन पहाटे ५.३० वाजण्याच्या सुमारास त्यांनी 'विठ्ठल विठ्ठल जय हरि विठ्ठल' हा अभंग गाऊन प्रेक्षकांना भक्तीरसात पूर्णपणे बुडवून आपला कार्यक्रम संपवला. दिवसभर त्यांचा आवाज माझ्या कानात घुमत होता.

पाचव्या दिवशी रात्री पंडित गोपीकृष्ण यांचे नृत्य होते. सुरुवातीलाच मानवी स्वभावाचे पैलू असणाऱ्या काम, क्रोध, माया, मद, मोह, मत्सर या षड्रसांचा सहजसुंदर आविष्कार त्यांनी प्रगट केला. इंद्रधनुच्या वेगवेगळ्या रंगांची जणू काही उधळणच रंगपंचमी खेळत होती. क्षणात त्यांनी महेशाचे रौद्ररूप धारण करून तांडवनृत्याला प्रारंभ केला. त्यांची चपळता बघून पंचमहाभूतांनी जणू रौद्ररूपच धारण केले होते! त्यांच्या नृत्यात धरतीमातेचा कंप, ग्रीष्माचे प्रखर ऊन, भयानक वादळ, विजेचा लखलखाट आणि तूफान वृष्टी यांचे एकाचवेळी दर्शन होत होते. सोसाट्याच्या वाऱ्याप्रमाणे

असणाऱ्या त्यांच्या नृत्याच्या गतीवर नजर ठरत नव्हती. त्यांचे पदकमल जमिनीला स्पर्श न करता जणू काही अधांतरी आहेत असे वाटत होते. त्यांच्या या तांडवनृत्याने मी पंचमहाभूतात एकरूप झाले होते.

सरतेशेवटी ग्रीष्म ऋतूतील विरहिणी, वसुंधरेची व्याकुळता आणि तिचे आर्जव यांचा त्यांच्या नृत्यातील सहज सुंदर आविष्कार मनाची व्याकुळता वाढवत असतानाच दूर कुठेतरी हलक्या-हलक्या पावसाच्या सरी पडत असल्याचा आणि हळूहळू त्यांचे रूपांतर कोसळणाऱ्या जलधारात होण्याचा आवाज झाला. सर्व सभागृहातील प्रेक्षक खिडक्यांतून बाहेर पाहू लागले आणि दुसऱ्याच क्षणी उमगले की, त्या जलधारा म्हणजे दुसरे तिसरे काहीच नसून पं. गोपीकृष्णांच्या पायातील घुंगरांच्या नादाचा तो आवाज होता! त्यांचे पैजण जणू काही जलधारा होऊन व्याकूळ पृथ्वीला तृप्त करत होते. सभागृहातील प्रेक्षकांनाही ग्रीष्म ऋतूतील त्या वर्षावाच्या आवाजाने अवाक् केले होते.

व्यक्ततेकडून अव्यक्ततेकडे नेणारा तो सुंदर आविष्कार होता. त्या महान कलाकारापुढे मी आपोआप नतमस्तक झाले.

□□

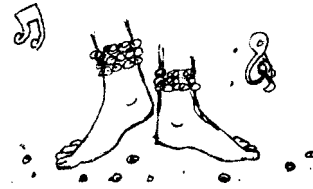

तापे शिरि अंशुमालि आग आग भोवतालि, रखरखित या अकालि, अग्निच्या जिभा झळा.

## नापासांची चिंता

कु. राजश्री दामोदर डंबाळे  
'स्फूर्ती', हस्तलिखित  
नूतन विद्या मंदिर, सेलू, जि. परभणी

वार्षिक परीक्षा संपल्या की प्रत्येकाला पास होण्याबद्दल काळजी वाटते. कारण स्वतःच्या अभ्यासाबद्दल ज्यांना आत्मविश्वास नाही त्यांना नापासांची चिंता वाटते. तसेच, नापास झालेल्या विद्यार्थ्यांना, पालकालाही स्वतःच्या पाल्याबद्दल काळजी लागते. पर्यायाने परीक्षा मंडळाला व इतर सामान्य माणसांनाही नापासांची चिंता वाटते की ही मुले नापास का होतात.

शासनाने सार्वजनिक शिक्षणाची व्यवस्था केली. प्राथमिक शिक्षण मोफत, माध्यमिक व महाविद्यालयीन गरीब विद्यार्थ्यांना, विद्यार्थिनींना पुस्तके, वह्या, गणवेश, दुपारचे जेवण इ. सुविधा असूनही योग्य शिक्षकांचे मार्गदर्शन मिळाल्यानंतरही विद्यार्थिनी किंवा विद्यार्थी नापास का होतात याचे कारण काय?

जे शिक्षण घेऊ शकत नाहीत त्यांना त्यांच्या अडचणी दूर करून व त्यांच्या मनातील शंका दूर करून शिक्षण घेण्यास प्रोत्साहित करणे, हे प्रत्येकाचे कर्तव्य आहे.

'नापासांची चिंता' ही प्रत्येकालाच आहे; पण ही चिंता जास्तीत जास्त गरीब, ग्रामीण भागातील विद्यार्थ्यांनाच आहे. कारण आजच्या काळात महागाई इतकी वाढली आहे की, ग्रामीण भागातील गरीब विद्यार्थी पुस्तके, वह्या खरेदी करू शकत



नाहीत त्यामुळे ते शाळेत पण जात नाहीत. आज एका पुस्तकाची किंमत ३० रु. झाली आहे. सगळी पुस्तके घ्यायची तर पाच सहा दिवसांची मजुरी खर्चायला हवी! तेव्हा त्याने आपल्या पोटाची आग विझवावी की, शिक्षण घ्यावे? जेव्हा पोट भरण्याचा प्रश्न मिटत नाही तेव्हा त्याने शिक्षण कसे घ्यावे? गरीब कुटुंबात मुलगा शिक्षण घेण्यास उत्सुक असतो पण ह्या वाढत्या महागाईमध्ये आई-वडील त्या गरजा पूर्ण करू शकत नाहीत. तेव्हा त्याला आपले शिक्षण सोडून मोलमजुरी करावी लागते. शाळेत येण्यास उशीर का झाला? किंवा प्रार्थनेच्या वेळी हजर नसल्यामुळे शिक्षक त्या विद्यार्थ्याला बाहेरच दोन-तीन तास उभे करतात. त्यांची विचारपूस न करता शिक्षा भोगावयास लावतात. जो विद्यार्थी हुशार आहे, त्याच्याकडेच लक्ष देतात, आज सुद्धा जातिभेद मानतात. आपल्या जातीचा आहे. तेव्हा त्याच्याकडे शिक्षक जास्त लक्ष देतात. किंवा आपल्या मित्राचा मुलगा आहे म्हणूनही देतात. यामुळे गरीब विद्यार्थी मागे राहतात.

विद्यार्थ्यांच्या चुका कशा होतात? त्यांना काय येत नाही? त्यांच्या अडचणी

आगीची उठे लाट तप्त भूमि तप्त पाट, तप्त भिंती तप्त खाट लाही लाही काहिली.

काय आहेत? याकडे शिक्षकांनी लक्ष द्यावे. काही विद्यार्थी शिक्षकांशी बोलायला घाबरतात-तेव्हा त्यांना बोलण्यास लावून त्यांच्या अडचणी दूर करायला हव्यात. गरीब विद्यार्थ्यांस एका विषयास स्वतंत्र वही व पुस्तक घेणे परवडत नाही. त्यांच्या बाबतीत तर महागाई वाढत जाईल तशा गरीब विद्यार्थ्यांच्या अडचणी वाढत जातील. वर्ग कसाही असो झाडाखाली सुद्धा शाळा भरवता येते-पण विद्यार्थ्यांना वहा-पुस्तके हवीत!

शहरी भागातही तसेच आहे. शैक्षणिक शुल्क माफ असले तरी शाळेत कार्यानुभवाच्या तासाला भरतकामाचे साहित्य आणलेच पाहिजे

नाही तर मार्क कमी होतील. त्यासाठी त्यांना पैसे द्यावे लागतात.

शिक्षण घेताना त्याला गणवेश, पुस्तक-वहा-पेन, पेटी, बूट, पायमोजे चित्रकला वही, कलरबॉक्स, ब्रश इ. समस्यांना तोंड द्यावे लागते. अशा अनेक गोष्टी असणे आवश्यक असते. गरिबांना ते उपलब्ध नसते. त्यांची विचार करण्याची आशा, आकांक्षा ही गरिबी फुलू देत नाही तर त्यास दुर्बल करते. म्हणून गरीब, मागासलेल्या विद्यार्थ्यांला तुम्ही प्रोत्साहित करा व त्यांना ज्ञान मिळवण्याचा मार्ग सुकर करून द्या.

□□

### छात्र प्रबोधन - अलिबाग येथील कार्यक्रम

अलिबागमध्ये गेल्या तीन महिन्यांच्या कालावधीत छात्र प्रबोधनचे २५० हून अधिक सभासद स्थानिक कार्यकर्त्यांनी केले असून त्या सभासदांसाठी विविधांगी उपक्रमांनाही प्रारंभ झाला आहे. सर्वच कार्यकर्त्यांचा उत्साह व त्यांना मिळणारा प्रतिसाद उल्लेखनीय आहे. त्यांनी गेल्या २ महिन्यांमध्ये अलिबाग येथे घेतलेल्या कार्यक्रमांचा थोडक्यात वृत्तांत.

अलिबाग - १६ जानेवारी १९९७ रोजी आमच्या केंद्राचे उद्घाटन झाल्यानंतर २६ जानेवारीपासून ५ वी ते १० वीच्या सभासदांसाठी आम्ही साप्ताहिक कार्यक्रमांची सुरुवात केली. या कार्यक्रमांमध्ये गणितावरील काही व्याख्याने आयोजित केली होती. 'राष्ट्रीय सण कसे साजरे केले जातात? कसे करावेत?', 'शाळा' अशा विषयांवर मुलांच्या चर्चा झाल्या. काही वैज्ञानिक प्रयोगही केले. इंग्रजी व्याकरण आणि चित्रकला यावर तज्ज्ञांनी मार्गदर्शन केले. प्रश्नमंजूषेवर आधारित कार्यक्रम झाला. कृतिसत्रात फुला-पानांपासून भेटकार्ड तयार करणे, कॅलिडोस्कोप बनविणे असेही उपक्रम झाले. सर्व कार्यक्रमांना सरासरी ३५-३८ सभासद उपस्थित होते. या कार्यक्रमांच्या यशस्वितेमध्ये सर्वच कार्यकर्त्यांचा महत्त्वपूर्ण सहभाग होता.

मार्च १७ पासून आम्ही ३ री व ४ थी च्या विद्यार्थ्यांकरता काही साप्ताहिक कार्यक्रमांचे आयोजन केले आहे. हळूहळू सभासद संख्याही वाढत आहे.

श्री. तुषार साखळकर

वाटे जावे उडत गगनि उंच संगे खगांच्या, घ्याया झेपा विहरत अहा संगतिने तयांच्या.

गिर्यारोहणाची प्रेरणा निर्माण करणारे पुस्तक 'गिर्यारोहणगाथा' किं. ४० रु. संपर्क 'छात्र प्रबोधन प्रकाशन.'

## कविता मुलांच्या



### अभ्यास एके अभ्यास

### 'भारुड' मूठभूत गरजांचे

दिवसाला तर चोवीसच तास  
करायचा तरी केवढा अभ्यास

सकाळी उठल्यावर याला सुरुवात  
रात्र होईपर्यंत सुटत नाहीत हात

सकाळी उठल्यावर वाचन करणे  
तयारी करून पुन्हा शाळेत जाणे.

मिळतो तेव्हा एखादा ऑफ तास  
मैदानावर खेळण्याची लागून राहते आस

पण बाई जेव्हा वर्गात येतात  
आनंदावर विरजण घालतात.

डुलत येऊन खुर्चीवर बसतात  
अभ्यास करा असे फर्मावतात.

शेवटी एकदाची शाळा सुटते  
ढकलत लोटत गर्दी बाहेर येते

सगळ्या व्यापातून जीव सुटलासा वाटतो  
तेवढ्यात गृहपाठाचा डोंगर समोर दिसतो.

सर्वाचाच अतिशय कंटाळा येतो  
पण निकाल पाहून जीव आनंदतो.

शुभदा रामाणी  
ऊर्मी-हस्तलिखित

सत्वर पाव गं मला  
भवानी आई रोडगा वाहिन तुला।।

गरिबी माझी जाच करते।  
लवकर निर्दळी तिला।।

फाटकंच पोलकं फाटकंच झबलं।  
अंगभर लेऊ दे मला ।।

भाऊ माझा शाळेत जातो।  
मला बी शिकू दे जरा ।।

बालमजुरी खूप माजली।  
विनाश कर गं तिचा।।

खाण्या पिण्याची होते दैना।  
पोटभर मिळू दे मला।।

कुपोषणाने कमाल केली।  
गाडून टाक गं त्याला।।

अज्ञान माझं दूर करुनी।  
सज्ञानी होऊ दे मला।।

मुलाप्रमाणे जगण्याचा।  
समान हक्क दे मला।।

जयवंत रमेश पिसाट  
छात्रांगण - हस्तलिखित

चिंतनाच्या मूल्यांमधुनी स्वतःलेले ते वाड्मय अक्षर! आशय आणिक अभिव्यक्तीचे तंत्रमंत्र तरी कुठले यातून!

उपासनेच्या विविधा गी उपयोगाची सप्रयोग माहिती देणारे पुस्तक 'उपासनेद्वारा व्याधिमुक्ती' किं. १६ रु. 'ज्ञान प्रबोधिनी' प्रकाशन

## हे करून पाहा!

### घरच्या घरी शुद्ध पाणी मिळवा!

एक मोठी प्लॉस्टिकची बाटली घ्या. तिच्या तळाचा भाग कात्री अथवा सुरीच्या साहाय्याने कापून टाका. आता ती बाटली उलटी करून, म्हणजे तिचे तोंड खाली करून ती स्टँडवर पक्की बसवा. त्या बाटलीचे तोंड कापसाच्या साहाय्याने बंद करून टाका. त्यावर वाळूचा एक थर द्या. वाळूच्या थरावर विटांच्या तुकड्यांचा थर बसवा. सर्वात वर कोळशाचा एक थर द्या. आता अशुद्ध अथवा खराब पाणी वरून ओता. खाली ग्लास ठेवा. बघा! ग्लासमध्ये पडणारं पाणी किती स्वच्छ आहे!

मग करणार ना हा प्रयोग शुद्ध पाणी मिळविण्यासाठी?

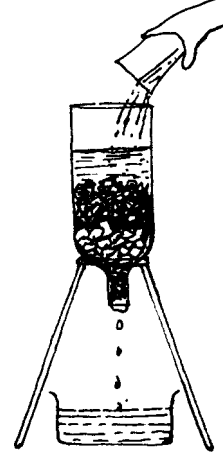

### माठाशिवाय गार पाणी

एका स्टीलच्या तांब्यात गच्च पाणी भरा. त्याच्या तोंडावर रुमाल ठेवून त्याचे तोंड घट्ट बांधून टाका. आता तांब्या उलटा करा. आतलं पाणी सांडलं का? नाही.... असे का? हा तांब्या बाहेर अंगणात थोड्या उंचीवर खुंटीला अथवा अन्य कशालाही बांधून लटकावून ठेवा. सुमारे २ तासांनी तांब्या हळूच काढा. तो सुलटा करा व रुमाल काढा. पाणी गार झाले का? हे कशामुळे घडले? हा तांब्या उन्हात टांगून बघा- पाणी पूर्वीपेक्षा अधिक गार झाले का? आता हवेशीर जागी तांब्या लटकावून बघा. काय फरक पडतो? छोटीशी गोष्ट पण अनेक प्रयोग करून बघता येतील. तुमचे तुम्हीच प्रयोग रचून निष्कर्ष काढा व आम्हाला कळवा!

माझ्या मराठीचा काय वानु थाट, शब्दांचे सम्राट मुके होती.

“पंख सुरांचे” ही छात्र प्रबोधननिर्मित ध्वनिफीत आवर्जून ऐका, किंमत रू. ४०/-

## विज्ञानव्रती विश्वेश्वरय्या!

- अनिता देशमुख

आभाळ ढगांनी भरून आले होते. वादळवारा सुटला. विजांचा लखलखाट सुरू झाला. क्षणातच मुसळधार पाऊस कोसळायला सुरुवात झाली. काही वेळाने वातावरण निवळले. वातावरण निर्मल, प्रसन्न, मोकळे झाले. अशा क्षणी समोरून एक वृद्ध व्यक्ती येत असल्याचे दिसले. लक्तरांचे एक चालते गाठोडे! डोक्यावर पळसपानांच इरलं, झोपडीतून बाहेर पडलेली ती व्यक्ती म्हणजे दहा घरी काम करून पोट भरणारी कामवाली होती. ना पोटभर अन्न, ना अंगभर वस्त्र! या दर्शनाने मोक्षगुंडम् विश्वेश्वरय्या हा लहानगा मुलगा एकदम गंभीर झाला. त्याला कोडे पडले. निसर्गाच्या अंगी एवढी शक्ती असताना मानवी जीवन असे केविलवाणे का? निसर्गसामर्थ्याचा उपयोग आपले जीवन समर्थ करण्यासाठी आपण करू शकणार नाही का? पुढचे नव्वद वर्षांचे आयुष्य विश्वेश्वरय्या यांनी या प्रश्नाचे उत्तर शोधण्यात व्यतीत केले.

विश्वेश्वरय्या यांचा जन्म दि. १५ सप्टेंबर १८६१ रोजी झाला. तर १४ एप्रिल १९६२ रोजी त्याच्या जीवनाचा अंत झाला. म्हैसूरमधील एका गरीब परंतु सुशील, विद्वान अशा पंडित श्रीनिवासशास्त्रींचा हा मुलगा.

पितृछत्र लहानपणीच हरपले. पण मुलाला शिकवण्याची तळमळ आईच्या मनात होती. चौदा वर्षांचा हा संवेदनशील मनाचा मुलगा बंगलोरला आपल्या काकांकडे शिक्षणासाठी आला. कॉलेज,



घरचे काम, शिकवण्या अशा दिनक्रमात त्याने स्वतःला बांधून घेतले. वर्गात श्रवण, घरात वाचन, चालताचालता चिंतन-अक्षरशः रोज १५ मैलाची पायपीट! पण आपल्या दीर्घायुष्याचे रहस्य त्या पायपिटीत आहे असे ते म्हणत.

इ.स. १८८० मध्ये विश्वेश्वरय्या पदवीधर झाले. त्यानंतर १८८३ मध्ये L.C.E., F.C.E या परीक्षा उत्तीर्ण झाल्यावर नाशिक येथे साहाय्यक अभियंता म्हणून त्यांची नेमणूक झाली. त्यांची व्यावसायिक निपुणता, अचूकता, कष्टाची तयारी इ. गुणांनी ह्या तरूणाचे वेगळेपण सर्वांच्या डोळ्यात भरू लागले.

१८९३ साली 'सक्कर योजना' म्हणून गाजलेले एक महत्त्वाचे काम विश्वेश्वरय्या यांच्यावर सोपवण्यात आले. सिंध प्रांतात पिण्याच्या पाण्याचा प्रश्न उपस्थित झाला होता. सक्कर येथे सिंधू नदीच्या तीरावर एका टेकडीवर एक जलाशय बांधण्यात आला होता. नदीचे पाणी पंपाने या जलाशयात चढवायचे व नंतर लहानमोठ्या नळांनी गावभर पोहोचवायचे अशी मूळ योजना होती परंतु हे पाणी गढूळ व रेतीमिश्रित

प्रचितीविना पांगळे ज्ञानसत्र, असा तू दिला रोकडा मूलमंत्र, असे फाकडे ब्रह्म प्रक्षाळिले

छात्र प्रबोधन मासिकासाठी जाहिराती मिळवून घ्या. दर-अर्थे पान रु. ९००/- पूर्ण पान रु. १,५००/-

होते. ते फिल्टर करणे आवश्यक होते. ते कमी खर्चात कसे करता येईल ही मूळ समस्या होती. विश्वेश्वरय्यांनी नगरपालिकेला परवडेल अशी एक योजना आखली. नदीच्या पात्रातच एक गोल विहीर खोदली. वाहत्या प्रवाहाखाली भूगर्भातून एक लहानसा भुयारी जलमार्ग तयार केला. वरचे पाणी अनेक थरांतून झिरपत या पाटात पडत असे. नदीचे पाणी तिच्याच पात्राची गाळणी करून भूगर्भाच्या कुंडात साठवले जात असे. आज वाचताना हे सर्व सोपे वाटते पण ही योजना साकार होण्यापूर्वी अनेक दिवस, रात्री विश्वेश्वरय्यांनी रसायनशास्त्र, भूगर्भशास्त्र, स्थापत्यशास्त्र अशा अनेक विषयांचे ग्रंथ पालथे घातले होते. चर्चा करित होते. ही योजना यशस्वी झाली व विश्वेश्वरय्यांची ज्ञान व तंत्रज्ञानातील निपुणता सिद्ध झाली.

त्यानंतर १९०४ मध्ये पिकांना पाणीपुरवठा करण्यासाठी 'ब्लॉक सिस्टीम' शोधून काढण्याचे काम या शास्त्रज्ञाने केले. नानाप्रकारची पिके पाण्याचा काटकसरीने वापर करून एका विशिष्ट क्रमाने कशी घ्यायची याचे ते तंत्र होते.

पुण्याच्या खडकवासला धरणाच्या कळसूत्री दरवाजांची कल्पना त्यांचीच. एडन येथे इंग्रजांच्या सैन्याची मोठी छावणी होती. तेथेही पिण्याच्या पाण्याचे दुर्भिक्ष्य होते. त्याचवेळी भारत सरकारतर्फे विश्वेश्वरय्या यांना तेथे पाठवण्यात आले. आपल्या बुद्धिच्या बळावर हा प्रश्न त्यांनी सोडवला आणि असामान्य स्थापत्यशास्त्रज्ञ म्हणून त्यांची कीर्ती जगभर पसरली. इंग्रज सरकारने त्यांना 'सर' 'कैसर-इ-हिंद', 'के.सी.आय.ई' इ. किताब देऊन गौरव केला.

त्यानंतर हैदराबाद, भोपाळ, बडोदा, इंदूर, कोल्हापूर, फलटण अशा अनेक संस्थानात त्यांनी जलनियोजनासंदर्भात विकासकार्य केले. तरीही सरकारी नोकरीत 'चीफ इंजिनियर' हे पद केवळ भारतीय म्हणून आपल्याला दिले जात नाही हे शल्य त्यांच्या मनात होते. शेवटी आपल्या कामाच्या कक्षा विस्तृत करण्यासाठी त्यांनी सरकारी नोकरी सोडण्याचा निर्णय घेतला. त्यानंतर युरोप खंडातील स्थापत्य शास्त्राची प्रगती जाणून घ्यावी म्हणून त्यांनी युरोपद्वारा केला. वयाच्या ८५ व्या वर्षी ते अमेरिकेत गेले असतानाचा एक प्रसंग खूप बोलका आहे. तेथील एका कारखान्याची यंत्रशाळा

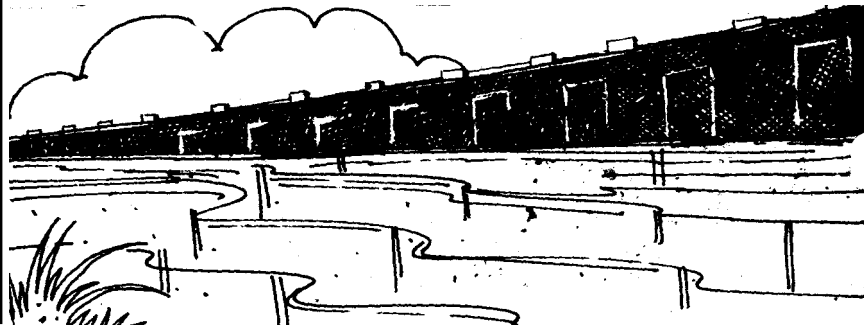

असो ज्ञान विज्ञान दाहिदिशांचे, विवेकास तू मानिले पाय त्यांचे, प्रयत्नास तू देव संबोधिले!

'असे घटते सुंदर अक्षर' हस्ताक्षराची कृतिपुस्तिका, छात्र प्रबोधन प्रकाशन.

पाहण्यासाठी ४ मजले चढून ते गेले. जे डोळ्यांनी पाहावयाचे व मनाने जाणायचे ते ज्याचे त्यानेच अभ्यासले पाहिजे असे ते म्हणत.

१९०९ मध्ये सर विश्वेश्वरय्यांनी म्हैसूर राज्याचे मुख्य अभियंता म्हणून काम करण्यास सुरुवात केली. पाणीपुरवठा, दळणवळण, पाटबंधारे या विभागांच्या त्यांनी केलेल्या कायापालटाचे दर्शन आजही म्हैसूरमध्ये जागोजाग घडते.

भव्य असे कृष्णराजसागर धरण जणू त्यांच्या कार्याची साक्षच! ८ हजार ६०० फूट लांब, १११ फूट रुंद, १४० फूट उंच असे हे धरण! धरणाच्या डाव्या बाजूला साठ मैल लांबीचा एक प्रचंड कालवा आहे. या कालव्यासाठी ३ हजार ९६० फूट लांबीचा बोगदा आहे. या धरणातून ठराविक प्रमाणात पाणी सोडले जाते ते शिवसमुद्रम् या धबधब्यातून व या धबधब्याच्या सामर्थ्यावर चालवले जाते एक प्रचंड विद्युतनिर्मिती केंद्र! या परिसरातच फुलवलेले 'वृंदावन उद्यान' आजही पर्यटकांना स्तिमित करते.

१९१२ साली ते म्हैसूरचे दिवाण झाले. त्याप्रसंगी आपले नातेवाईक, मित्र यांना त्यांनी एक मेजवानी दिली. त्यावेळी आपले मनोगत व्यक्त करताना ते म्हणाले, "माझी तुम्हा सर्वांना एक विनंती आहे. मी या पदावर असताना व्यक्तिगत स्वरूपाचे काम किंवा अपेक्षा घेऊन माझ्याकडे येऊ नका. जे योग्य असेल ते काम आपोआप होईलच. नातेवाईक म्हणून अनीतीचे काम करायची वेळ माझ्यावर आणू नका." विश्वेश्वरय्यांचे हे उद्गार प्रत्येकाने आपल्या आचरणात

आणावेत असे लाखमोलाचे आहेत.

आपल्या कारकीर्दीत सर विश्वेश्वरय्यांनी इटली व जपानमधून जाणकार बोलावून रेशीमनिर्मितीच्या व्यवसायाला गती दिली. म्हैसूरचे चंदनी तेल व साबण यांच्या निर्यातीची व्यवस्था केली म्हैसूर विद्यापीठाची स्थापना केली. भद्रावतीचा पोलाद कारखाना उभा केला. सिमेंट, कागद, साबण, आगपेट्या, उदबत्या अशा वस्तूंच्या निर्यातीला चालना दिली. बंगलोर येथे एक स्थापत्य महाविद्यालय सुरू केले. शेतीसुधारणेच्या योजना राबवल्या. अडचणीत आलेला भद्रावतीचा पोलाद कारखाना पुनः उभा करताना आपल्या पगाराची, मानधनाची रक्कम त्यांनी घेतली नाही व त्याच्या बदल्यात सरकारला युवकांसाठी एखादे तंत्रनिकेतन सुरू करण्याची विनंती केली.

म्हैसूर दरबारात वरिष्ठ जागांसाठी निवड निखळ गुणवत्तेवर व्हावी असा त्यांचा कायम आग्रह असायचा. काही मतभेदानंतर आपल्या दिवाणपदाचा राजीनामा सर विश्वेश्वरय्यांनी दिला. परंतु जनतेच्या सेवेसाठी आपले ज्ञान सतत उपयोगी पडेल अशी ग्वाहीही दिली. १९१९ सालच्या निवृत्तीनंतरही आपले ज्ञान सतत ताजे ठेवण्यासाठी ते धडपडत असत. भारत सरकारला विविध योजनांच्या संदर्भात मार्गदर्शक म्हणून ते सतत मदत करीतच होते. त्यांना अनेक मानसन्मान मिळाले, १९५५ साली 'भारतरत्न पुरस्कार' देऊन त्यांचा गौरव करण्यात आला. १९६१ साली त्यांची जन्मशताब्दी साजरी करण्यात आली.

It is better to work out than rust out.

बुद्धिमत्ता चाचण्यांसाठी भेटा अथवा लिहा - प्रज्ञा मानस संशोधिका, ज्ञान प्रबोधिनी, पुणे

१४ एप्रिल हा त्यांचा स्मृतिदिन. संकटकाळी आपल्या ज्ञानाची शिदारी सोडून मदत करायला तत्पर असणारे, निरपेक्ष लोकसेवाव्रती, कर्तृत्वसंपन्न स्थापत्यशास्त्रज्ञ, लखलखीत शुद्ध चारित्र्याची आयुष्यभर जपणूक करणारे सर विश्वेश्वरय्या यांचे स्मरण केवळ थोर शास्त्रज्ञ इतक्या कक्षेपुरते मर्यादित नाही तर 'माणूस' म्हणून असणारे त्यांचे थोरपणही तितकेच स्मरणीय आहे!

□□

अनिता देशमुख

२/१० 'केदार' एरंडवणा, पुणे ४

प्रेस रजिस्ट्रेशन ऑफ बुक्स अँड अधिनियम ११ बी अन्वये प्रसिद्ध करावयाची माहिती अर्ज क्र. ४ (नियम ८ प्रमाणे)

वृत्तपत्राचे नाव : छात्र प्रबोधन

प्रसिद्धी काळ : मासिक

संपादक, प्रकाशक व मुद्रकाचे

नाव व पत्ता :

प्रा. महेंद्र सेठिया,  
ज्ञान प्रबोधिनी,  
५१० सदाशिव पेठ, पुणे ३०

राष्ट्रीयत्व : भारतीय

मासिकाची मालकी :

ज्ञान प्रबोधिनी,  
५१० सदाशिव पेठ, पुणे ३०  
मी, महेंद्र सेठिया असे जाहीर करतो की वरील माहिती माझ्या माहितीप्रमाणे खरी आहे.

सौर चैत्र १० शके १९१९  
(३१ मार्च १९९७)



महेंद्र सेठिया  
संपादक, छात्र प्रबोधन.



तीन मुले एकापुढे एक अशी उभी आहेत. एका टोपलीत ३ निळ्या व दोन लाल अशा एकूण पाच टोप्या आहेत हे प्रत्येकाला माहीत आहे. त्यांना प्रथम डोळे मिटण्यास सांगितले व प्रत्येकाच्या डोक्यावर एक टोपी घातली. नंतर डोळे मिटण्यास सांगितले व प्रत्येकाच्या डोक्यावर एक टोपी घातली. नंतर डोळे उघडण्यास सांगितले. नंतर त्यांना क्रमाने त्यांच्या स्वतःच्या टोपीचा रंग ओळखण्यास सांगितले. तेव्हा खालील उत्तरे मिळाली.

- १) सर्वात मागे असणारा मुलगा क्र.१ म्हणाला - "मला माहीत नाही"
  - २) मधला मुलगा क्र. २ म्हणाला "मला माहीत नाही"
  - ३) सर्वात पुढील मुलगा क्र.३ म्हणाला "मला माहीत आहे. माझ्या टोपीचा रंग..... आहे."
- प्रश्न : तो रंग कोणता? व त्या मुलाने तो कसा ओळखला?



\* सारख्या दिसणाऱ्या व सारख्या वजनाच्या दिसणाऱ्या नऊ गोळ्या आहेत. त्यातील केवळ एका गोळीचे वजन इतर आठ गोळ्यापेक्षा कमी आहे. केवळ दोन वेळा वजन करून कमी वजनाची गोळी तुम्ही कशी ओळखून काढाल.

Idea is true if it works.

आधुनिक काळात अर्थपूर्ण संस्कार होण्यासाठी ज्ञान प्रबोधिनी द्वारा प्रकाशित पोथ्या वापरा.

## छंद पिसांचा कलावस्तू पिसांच्या

अ. दि. कोकड

छंद नाना प्रकारचे असतात. तुमच्या पैकी काहींना अशा प्रकारचे छंद असतील. कोणी पोस्टाची तिकिटे जमवतो, कोणी आगपेट्या जमवतो तर कोणी मोठ्या लोकांच्या स्वाक्षऱ्या घेऊन ठेवतो. अशाच प्रकारच्या पक्ष्यांची पिसे जमविण्याचा छंद आहे. पक्षी जसे वेगवेगळ्या प्रकारचे असतात तसेच त्यांची पिसेही विविध आकारांची असतात. त्याही पिसावर नामवंत चित्रकारांनी काढावीत अशी सुंदर सुंदर डिझाईन्स असतात. ती पाहण्यात आणि जमविण्यात केवढी मौज असते ते तुम्ही असा जमविण्याचा प्रयत्न केल्याशिवाय समजणार नाही. मी तुम्हाला पिसे जमविण्याचा छंद जोपासण्यास सांगितले खरे पण पक्ष्यांची पिसे कोठून आणि कशी मिळवायची? हा प्रश्न तुमच्यासमोर उभा राहिला असेल! मलाही त्याची कल्पना होतीच. प्रयत्न केल्यास मार्ग सापडतो असे म्हणतात. तसेच विचार केल्यावर अनेक प्रश्नांची उत्तरेही सापडू शकतात.

**पिसे मिळण्याची ठिकाणे** – सुरुवातीला मलाही हा प्रश्न पडला हातात. परंतु विचार करताच पिसे मिळण्याची ठिकाणे मला स्पष्ट दिसू लागली. प्राणीसंग्रहालयामध्ये पक्ष्यांचा एक विभाग असतो. त्या विभागात पक्ष्यांच्या पिंजऱ्याजवळ निरनिराळ्या पक्ष्यांची निरनिराळ्या प्रकारची बरीच पिसे पडलेली असतात. संग्रहालयातील कर्मचाऱ्यांशी ओळख करून घ्यावी. त्यांच्याशी जवळीक साधावी. पिंजरे साफ करण्याच्या वेळी त्यांना

पिंजऱ्यात पडलेली विविध प्रकारची पिसे मिळू शकतात. त्यांना विनंती करून पिसे मिळविता येतात.

कलाकुसरीचे साहित्य मिळणाऱ्या काही दुकानातून तऱ्हेतऱ्हेच्या पिसांचा चांगला संग्रह असतो. त्या दुकानातून पिसे विकत मिळतात. पिसांचे काही कपडे असतात. ते कपडे जुने झाल्यावर त्याची पिसे काढून ठेवण्यात येतात. जत्रेतून टोप्यांना पिसे लावून तशा टोप्या विकावयास ठेवतात. पिसांसाठी तशा शोभिवंत टोप्या विकत घ्याव्यात.

गुजरात, राजस्थानात मोरपिसे मिळतात. तिकडे मोर जसे झाडावर येतात तसे ते घरावरसुद्धा येतात. निकामी झालेली पिसे गळाल्यावर ती घराच्या वरच्या भागात मिळतात. मोरपिसांच्या नानाविध वस्तू करतात. तशा वस्तू करणाऱ्याकडे मोरपिसे मिळू शकतात. त्यासाठी काही पैसे खर्च करावे लागतील.

काही लोक कोंबड्या पाळतात. इतस्ततः पडलेली त्यांची पिसे कचऱ्यातच जातात. कोंबड्यांच्या मालकास विनंती केल्यास ते तुमच्यासाठी पडलेली पिसे जमून ठेवतील. त्यांच्याकडे जाऊन वरचेवर पाहणी करून कोंबड्यांची पिसे मिळविता येतात. बऱ्याचशा गावात आता खाजगी व सरकारी पोल्ट्री फार्म्स असतात. तेथे तर प्रतिदिनी बरीच पिसे पडत असतात. पोल्ट्रीच्या मालकांना पिसांचा काहीच उपयोग नसतो. त्यांच्याकडून कोंबड्यांची पिसे मिळविता येतील. पोल्ट्रीमध्ये नानाप्रकारच्या कोंबड्या असात. त्यामुळे निरनिराळ्या प्रकारची निरनिराळ्या रंगांची पिसे मिळतील. पोल्ट्री मालकाशी गोड बोलून

आळस असता कुठली विद्या, विद्या नसता धन कुठले, धन नसता मग कोण मित्र हो! मित्राविण मग सुख कुठले.

रु. २५०/- देऊन वाढदिवसानिमित्त आपल्या नावाने छात्र प्रबोधनमधील एक पान प्रायोजित करा.

त्यांना तुमचा हेतू व छंद याबद्दल माहिती देऊन पिसे मिळवावीत. व्यंकटेश्वर हॅचरीजसारख्या मोठ्या प्रकल्पात तर कोंबड्यांची पांढरी, तपकिरी व इतर रंगातील नानविध पिसे मिळतील.

बऱ्याचशा ओनरशिप प्लॅट्सच्या पाचव्या सहाव्या मजल्यावरच्या गच्चीवर पिसे मिळण्याची शक्यता असते. काहीवेळा बसल्याबसल्या काही पिसे गळून पडतात. कधी कधी मोठेपक्षी छोट्या पक्ष्यांना मारतात. काहीवेळा मांजरेही पक्ष्यांना पकडून मारतात. त्यांची पिसे मग इकडे तिकडे पसरलेली दितात. अशा ठिकाणावरून मिळतील त्या सर्व प्रकारची पिसे गोळा करावीत. आपल्या गच्चीवरील पिसाविषयी मी जे सांगितले तशा प्रकारच्या अनके गच्च्या तुमच्या मित्र मैत्रिणींच्या घरावर असतील. तेथून पिसे घेऊन ती तुम्हाला देण्याविषयी सांगून ठेवावे.

काही लोक पोपट पाळतात. कोणी काकाकौवा पाळतात. कोणाकडे लव्ह बर्ड्स असतात. काही लोक पक्षीपालन करतात. अशा लोकांकडून निरनिराळ्या आकारांची व रंगांची तसेच डिझाईन्सची पिसे मिळू शकतात. त्यांच्याकडून ती मिळविण्यात तुमचे सारे कौशल्य आहे. ते कौशल्य पणाला लावावे.

याशिवाय तुमचे मित्रमैत्रिणी आणि झाडून सारे नातेवाईक यांना तुमच्या छंदाविषयी कळवा. काही मित्र, नातेवाईक परगावी असतील, काहीजण परदेशातही असतील त्या सर्वांना कळविल्यावर अनेकजण तुमच्यासाठी पिसे पाठवतील आणि पिसांचा तुमचा संग्रह वाढत जाईल. पिसांचा संग्रह

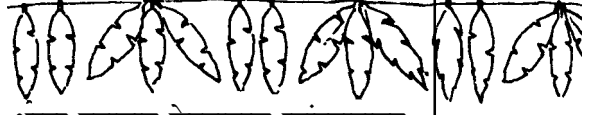

भरपूर प्रमाणात केल्यावरच त्यांच्यापासून कला वस्तू तयार करण्याचा विचार करावा. काही वेळा पांढरी व करडीपिसे मिळतात. तशी पिसे निरनिराळ्या रंगात रंगविता येतात. तुम्ही चित्रकलेचे अधिक कौशल्य उपयोगात आणले तर पांढऱ्या पिसावर निरनिराळ्या रंगांचे निरनिराळ्या आकारातील गोल रंगविता येतात किंवा त्याच्यावर पट्टे अथवा मनाला येतील तसे वेडेवाकडे आकारही रंगवता येतात. अशा प्रकारची बरीच पिसे जमल्यावर आकाराप्रमाणे त्यांची वर्गवारी करून ठेवावी.

#### पिसांच्या कलावस्तू तयार करणे-

पिसांच्या बऱ्याच कलावस्तू तयार करता येण्यासारख्या आहेत. अर्थातच ते तुमच्या कल्पनाशक्तीवर व कौशल्यावर अवलंबून आहे.

**पिसांचे तोरण :** आपण आंब्याच्या पानांचे व झेंडूच्या फुलांचे तोरण करतो. त्या धर्तीवर एक लांब पीस व एक झुबकेदार गोलाकार पीस असे आलटून पालटून दोरीला बांधल्यास नावीन्यपूर्ण तोरण तयार होईल. निसर्गाच्या निर्मितीत आपल्या कौशल्याची आवश्यकतेनुसार भर घालता येईल.

**पिसांची शोभावस्तू :** पांढऱ्या रंगाचा जाडसर पुड्डा घ्यावा. त्याच्यावर कंपासाच्या साहाय्याने एक छोटे व एक मोठे वर्तुळ आखून घ्यावे. छोट्या वर्तुळाच्या बाहेरच्या कडेला टेकतील अशी देठाकडील टोके ठेवून वर्तुळाकार रचना करावी ही रचना करताना तोरण करतेवेळी जसे एक मोठे व एक छोटे

**अन्नदान हे परमदान परी, विद्यादानच श्रेष्ठ तरी, अन्न देतसे तृप्ति क्षणभर, विद्या देते जन्मभरी.**

विविध रोगांवर गुणकारी 'प्रबोधन सूक्ष्मोषधि' वापरा. संपर्क 'आयुर्वेद संशोधिका', ज्ञान प्रबोधिनी, पुणे.



पीस आलटून पालटून लावले होते त्याचप्रमाणे यावेळी करावे. देठाकडच्या भागांना दोऱ्याची एक आटी घेऊन बांधून टाकावे. अशीच कृती पिसाच्या वरच्या भागातही करावी. सर्व पिसे अशाप्रकारे जखडून टाकल्यावर सुंदरपैकी शोभावस्तू तयार होईल.

**पिसांचे पक्षी :** आपण छंद म्हणून पक्ष्यांची पिसे जमा करता. जमा केलेल्या या पिसापासून पुन्हा पक्षी बनविणे म्हणजे त्यांच्या उपकारांची परतफेड करण्यासारखेच आहे. यासाठी सरकी काढलेला कापूस, छोटी छोटी पिसे, फेविकॉल व थोडेसे प्लॅस्टर ऑफ पॅरिस लागेल. हे साहित्य जमविल्यावर कापसाला पक्ष्याचा आकार द्यावा. आकार तयार झाल्यावर कापूस ओलसर करून आकार दाबून दाबून घट्ट करावा. त्यावर लुसलुशीत छोटी पिसे चिकट पदार्थाने चिकटवून टाकावी. पिसे पांढरी असल्यास ती आवडतील त्या

रंगात रंगवून घ्यावी. पिसे चिकटवून झाल्यावर तो आकार पक्ष्यासारखाच सुंदर दिसू लागेल. डोळ्यांच्या ठिकाणी लाल अथावा निळे दोन मणी चिकटवावे. तसेच चिकट पदार्थ आणि थोडेसे प्लॅस्टर ऑफ पॅरिस घेऊन चोचीचा चिमुकला आकार तयार करावा आणि तो चोचीच्या जागी चिकटवावा. तारेपासून पायांचा आकार तयार करावा. तारेभोवती रेशमाचा रंगीत धागा गुंडाळावा. तयार झालेले असे दोन पाय पक्ष्याच्या खालच्या भागात चिकटवून टाकावे. एवढे झाल्यावर देखणे पक्षी तयार होतील.

पिसे जमविण्याचा छंद अतिशय आनंददायी आहे. त्या पिसापासून शोभावस्तू तयार करणे त्याहूनही आनंददायी आहे. त्या कलावस्तू बनविताना तुम्हाला जसा आनंद मिळेल तसाच आनंद ती वस्तू पाहणाऱ्यांना मिळेल. मी या ठिकाणी तीन प्रकारच्या शोभावस्तू तयार करण्यास सुचविले आहे. परंतु अधिकाधिक विचार केला, आणि प्रयत्न केले तर अशाच आणखी कितीतरी कलावस्तू पिसांपासून तुम्हाला तयार करता येतील. पिसे जमवायला आत्ताच सुरुवात करावी आणि जमविलेल्या पिसांपासून सुंदर सुंदर शोभावस्तूही करण्याचे प्रयत्न करावेत.

□□

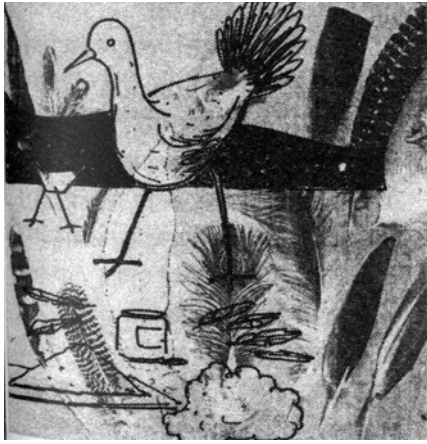

अ. दि. कोकड  
पुणे

कथितरी अग्निदिव्य करावया जगि लागे, चहुवाजूचा पेटता ग्रीष्म तुम्हा आम्हा सांगे.

होऊ या सभासद छात्र प्रबोधनचे, रुजवू या बीज मनी राष्ट्रसेवेचे!



## इंटरनेट माहितीचा विस्फोट! - सुप्रिया गोडबोले

विसाव्या शतकातील विज्ञानाची प्रगती खरोखरीच आश्चर्यकारक मानायला हवी. इलेक्ट्रॉनिक उपकरणात अनेक बदल होत होत त्याची परिणती संगणकाच्या रूपाने समोर आली. अखेर आज माहितीचा विस्फोट होऊन दळणवळणाच्या साधनांचा विकास झाल्यामुळे जग वेगाने लहान होत चालले आहे.

गेले वर्ष-दीडवर्ष आपण इंटरनेटविषयी ऐकत आहोत, वाचत आहोत. त्या विषयाची थोडी माहिती आपण या लेखातून करून घेऊ या.

### इंटरनेट म्हणजे काय?

इंटरनेट म्हणजे जगभर पसलेले संगणकीय जाळे. जगातील छोट्या छोट्या संगणकीय जाळ्यांना एकत्रित बांधणारे वैश्विक जाळे. सुरुवातीला इंटरनेटची सुविधा आपल्या देशात सर्वसामान्य माणसाला उपलब्ध नव्हती. केवळ सरकारी, शैक्षणिक व संशोधन संस्थांपुरतीच मर्यादित होती. आज मात्र ज्याला इंटरनेटबद्दल निव्वळ उत्सुकता आहे, त्याला देखील त्याचा वापर करता येऊ शकतो.

इंटरनेटमुळे आज जगातील १६ पेक्षा अधिक देश एकत्रित आले आहेत.

जागतिक स्तरावर इंटरनेटचा वापर करणारे ५० कोटीपेक्षा अधिक लोक आहेत. तर २००० सालापर्यंत त्यांची संख्या २०० कोटीपर्यंत नक्कीच जाईल. भारतामध्ये इंटरनेटचे ५० हजार नोंदणीकृत ग्राहक आहेत.

### इंटरनेटसाठी काय काय आवश्यक आहे?

या संगणकीय वैश्विक जाळ्यासाठी किमान ३८६ किंवा त्यापेक्षा वरचढ पद्धतीचा कोणताही संगणक, मोडम (Modem) जो संगणक, व दूरध्वनी यांच्यातील दुभाष्याचे काम करतो व दूरध्वनी संपर्क (Connection) यांची आवश्यकता असते. या साहित्याची जमवाजमव झाल्यानंतर आपल्या सोयीच्या अधिकृत संस्थेकडे त्याची नोंद करावी लागते. ग्राहकाचा प्रकार व वापरण्याचा वेळ यावर त्याचे शुल्क ठरविले जाते.

इंटरनेटवर लिहिली जाणारी माहिती ही एका विशिष्ट प्रकाराने (Format) लिहिली जाते. त्यामुळे कोणत्याही प्रकारच्या संगणकावरून ती आपल्याला मिळविता येते. आपल्याला ज्या विषयाची माहिती हवी आहे तिचा पत्ता आपल्याकडे असल्यास ती आपल्याला त्वरीत मिळू शकते. अन्यथा वेगवेगळ्या नियतकालिकातून पुस्तकातून आपण त्याचे पत्ते मिळवू शकतो. तेही शक्य नसल्यास व पुरेसा वेळ उपलब्ध असल्यास आपल्याला पत्त्यांची अनुक्रमणिका संगणकावर उपलब्ध होऊ शकते.

**अज्ञानाचा तिमिर घालवू, विज्ञानाचा दीप लावूनि धरा ही ज्ञानाची कास रे!**

धडपडणाऱ्या मुलामुलींना देते संधी छात्र प्रबोधन! शक्ती, युक्ती, बुद्धी मिळते वाचून त्यातील विचारधन!

www.yahoo.com या पत्त्यावर विविध विषयांवरील अगणित पत्ते आपण मिळवू शकतो. आपल्याला हवी असलेली माहिती अत्यंत कमी वेळात व कमी श्रमात उपलब्ध होऊ शकते.

इंटरनेटद्वारा आपण विविध माध्यमातून माहिती साठवू शकतो. शब्दरूप माहिती (Text), आरेखन (Graphics), चलचित्र (Animation), छायाचित्र (Photographs) आणि ध्वनी (Sound) या कुठल्याही स्वरूपात माहिती उपलब्ध होऊ शकते.

#### माहितीचा प्रचंड खजिना-

माहितीचा प्रचंड खजिनाच खुला करून देणाऱ्या या अफलातून यंत्रणेने एका नवीन तंत्रज्ञानाला आणि उद्योगाला जन्म दिला आहे. इंटरनेटमुळे शिक्षण, संशोधन, शासकीय, उद्योग, जाहिरात, संपर्क अशा विविध माध्यमांना विलक्षण गती प्राप्त झाली आहे.

इंटरनेटवरती सर्व विषयांवर जगात कोठे कोठे आणि काय काय स्वरूपाचे काम झाले आहे याची माहिती आपण घरबसल्या मिळवू शकतो. ही माहिती आपण आपल्या संगणकारवर वाचू शकतो. आवश्यकता वाटल्यास त्याची प्रतही मिळवू शकतो. संगणकीय भाषेत याला Down Load करणे असे म्हणतात.

सॉफ्टवेअर तयार करणाऱ्या संस्था त्यांनी तयार केलेले नमुने जाहिरातीदाखल उपलब्ध करून देतात. आपण त्याचा वापर करून त्याची योग्यता पडताळून विकत घेऊ शकतो.

पूर्वी संपर्कासाठी आपण आपला पत्ता

देत होतो. कालांतराने त्यात दूरध्वनी क्रमांकाची भर पडली. तद्नंतर ओघाने Fax नंबरही त्या वाढीत जाऊन बसला. आता त्यात E-Mail Adress चीही भर पडली आहे.

E-Mail म्हणजेच Eletronic Mail या यंत्रणेद्वारा आपण कुणीही त्वरीत आणि योग्य ठिकाणी संपर्क साधू शकतो.

विविध जाहिरात संस्था इंटरनेटचा जाहिरातीचे नवीन माध्यम म्हणून वापर करित आहेत.

उद्योग क्षेत्राला इंटरनेट ही आवश्यक बाब ठरलेली आहे. भारतातील उद्योगांना इंटरनेटचा वापर गरजेचा ठरला आहे. भारतातील अनेक कंपन्या, अर्थविषयक वृत्तपत्रे, चित्रपट निर्मातेही इंटरनेटवर जायला लागले आहे.

संशोधन क्षेत्रातही इंटरनेट हा अविभाज्य भाग बनला आहे. संवाद साधण्यासाठी, नवनवीन संशोधनाची माहिती होण्यासाठी हे एक स्वस्त साधन आहे. त्याला विषयाचे आणि माध्यमाचेही बंधन राहिलेले नाही.

अमेरिकेसारख्या विकसित राष्ट्रांमध्ये तर शॉपिंगही इंटरनेटवर होऊ लागले आहे. त्याला वेळेचे आणि जागेचे बंधन नसल्यामुळे बहुतेक उद्योगांच्या इंटरनेटवर साईट्स आहेत.

काही वर्षांतच बँकांचेही व्यवहार इंटरनेटवर चालू लागतील. मग कुठल्याही ठिकाणाहून आपण कुठल्याही ठिकाणचे चलन वापरू शकू. प्रत्यक्ष नाणी, नोटा वापरण्याची आवश्यकताही कालांतराने नाहीशी होईल.

सद्यःस्थितीत ही यंत्रणा प्रत्येक संगणक

**प्रकाशवेड्या कुठे शोधिसी, आत्मसूर्य तू स्वयेचि असशी, अज्ञानाचा पटल काढ रे, प्रकाश मग बघसी!**

छात्र प्रबोधनद्वारा होणाऱ्या शिबिरांमध्ये आवर्जून सहभागी व्हा!

आणि दूध्वनीला जोडलेली नाही. तरीसुद्धा मुंबई, पुणे, बंगलोर, दिल्ली, कलकत्ता आणि चेन्नई सारख्या शहरांमधून तिचा विस्तार होत आहे. एकविसाव्या शतकात इंटरनेटचा प्रवेश शाळा, संग्रहालये, दुकाने, हॉटेल्स इतकेच काय घराघरातून देखील होईल.

अशाच एखाद्या दिवशी 'छात्र प्रबोधन'

चेही इंटरनेटवर घर (Home page) असेल आणि आपण टपालाची वाट न बघता, प्रकाशनाच्या दिवशीच ते घरी आपल्या संगणकावर वाचत असू.

□□

सुप्रिया गोडबोले

४१०, नारायण पेठ, पुणे ३०

## हाहाहाहा

एकदा एक धर्मगुरू प्रवचन देण्यासाठी एका ठिकाणी आले. फक्त एकच श्रोता तेथे होता. प्रवचन द्यावे किंवा नाही असा विचार त्यांना पडला.

शेवटी त्यांनी त्या श्रोत्यालाच त्याची इच्छा व मत विचारले. तो म्हणाला, 'आचार्य, मी आहे एक साधा मोतदार. मला काय कळतं? मला एवढंच समजतं की उद्या एखाद्या तबेल्यात मी गेलो व तेथील एक सोडून सर्व घोडे पळून गेले असतील तर काय मी त्या एका घोड्याला चारापाणी देऊ नये?'

धर्मगुरू काय समजायचे ते समजले. त्यांनी प्रवचनाला सुरुवात केली. दोन तास त्यांच्या वाणीचा अखंड ओघ चालू होता. त्यांना खूप समाधान वाटले. पण मोतद्वाराची प्रतिक्रिया त्यांना हवी होती म्हणून त्यांनी त्यास विचारले, 'कसे काय वाटले माझे प्रवचन?'

मोतद्वाराने उत्तर दिले, 'मी तुम्हाला मघाशीच सांगितलं की मी आहे साधासुधा घोड्यांची देखभाल करणारा माणूस. मला

काय कळतं! पण मला एवढं कळतं की मी तबेल्यात गेल्यावर मला फक्त एकच घोडा आढळला तर मी त्याला चारा खायला जरूर देईन. परंतु सर्वांचा चारा त्याला एकट्याला वाढणार नाही.'

☺ ☺ ☺

'पहाटे दव का पडते?' या प्रश्नाला रामूने उत्तर लिहिले.

'देवाला ठाऊक!' उत्तरपत्रिका तपासून आल्या. त्यात शिक्षकांनी लिहिले होते.

'देवाला पैकीच्या पैकी मार्क! तुला उरलेले शून्य!!'

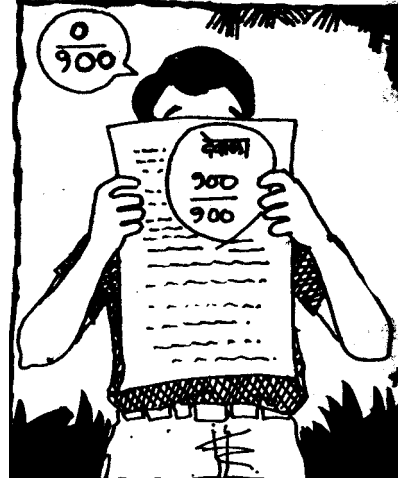

बदलते विश्व, बदलते मन, बदल लक्षण, जीवनाचे.

आकाशातील ताऱ्यांची ओळख करून घेण्यासाठी वाचा 'छंद आकाश दर्शनाचा' छात्र प्रबोधन प्रकाशन

## हे करून पाहा!

## सौर पवनचक्की

सौर उर्जेपासून फिरणारी एक पवनचक्की आपण तयार करणार आहोत. एक चौकोनी कागद घेऊन त्याचे भिरभिरे किंवा पवनचक्की तयार करा. चित्र (१) पवनचक्कीचे कोपरे दुमडून कागदाच्या मध्यभागी चिकटवून टाका चित्र (२) पवनचक्कीच्या मध्यभागी पेन्सिलीने एक खड्डा करा. (भोक पाडू नका). तीन जुन्या पत्र्याच्या डब्यांचे तळ काढून टाका. यासाठी तुम्हाला कदाचित मोठ्यांची मदत लागेल. चित्र (३). डब्यांना बाहेरून काळा रंग द्या. तीन डबे एकमेकांना टेपने जोडा व त्याचे एक लांब नळकांडे बनवा. एक पातळ तार घ्या व चित्र (४) मध्ये दाखविल्याप्रमाणे वाकवून त्याचे लूप तयार करा. तारेचे हे लूप सर्वात वरच्या डब्यावर बसवा आणि त्याच्या टोकावर पवनचक्की तोलून बसवा. आता हे नळकांडे दोन पुस्तकांच्या वर मध्यभागी उभे करून खिडकीजवळ उन्हामध्ये ठेवा.

डबे उन्हामुळे जसेजसे गरम होतील तसे काय होते ते पाहा. नळकांड्याच्या आतील गरम हवा वर वर येते व थंड हवा खालून नळकांड्यात खेचली जाते. हवेच्या ह्या सतत वाहणाऱ्या प्रवाहामुळे पवनचक्की गरगर फिरत राहते.

तीन डबे जोडण्याऐवजी जुन्या झाडूच्या मागे बसवलेले पत्र्याचे नळकांडे वापरूनही हा प्रयोग तुम्ही करून शकाल. ज्या दिवशी ढगाळ हवा असेल आणि सूर्यप्रकाश नसेल त्या दिवशी पवनचक्की कशी चालवाल?

तीन ऐवजी दोन अथवा चार डबे लावले तर पवनचक्कीच्या फिरण्याच्या गतीवर काही परिणाम होईल का? डब्यांचा आकार मोठा घेतला, गोल डब्याऐवजी चौकोनी डबे लावले तर काय होईल? असे विविध प्रयोग करा अन् निष्कर्ष कळवा.

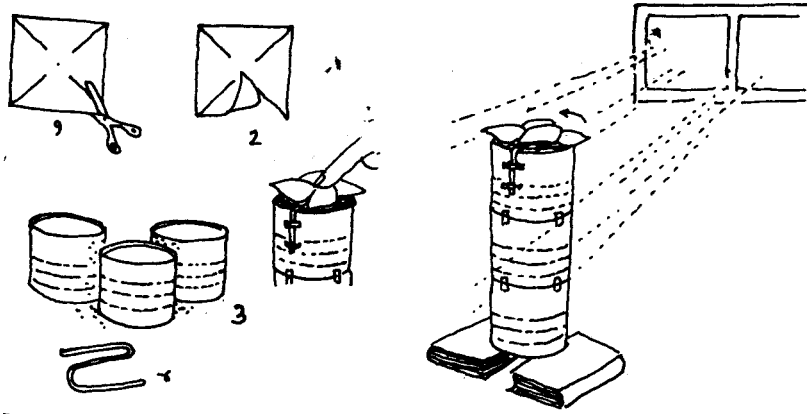

बदलते जग, बदले समाज, बदल तो साज, संस्कृतीचा.

प्रकल्प करण्यासाठी जरूर वाचा 'नावीन्यपूर्ण प्रकल्प कसे करावेत?' ज्ञान प्रबोधिनी प्रकाशन.



## जीवदान

किरण पुरंदरे

“तुम्ही पुरंदरे का? बरं झालं बाई एकदाचा फोन लागला! अहो आमच्या स्वैपाकघरात फडताळावर एक वेगळाच रंगीत पोपट आला. तुम्ही याल ना प्लीज धरायला!”

असा फोन आला की, मी म्हणजे खुद्द किरण पुरंदरे, असामान्य आहे, याचा मला अभिमान वाटतो.

परवा, म्हणजे १७ जानेवारीला, माझ्या घराचा फोन खणखणला. बातमी वाईट होती. ‘पुण्यात एका कॅनॉलवर, पक्षी मरत आहेत, तरी लवकर या,’ अशी ती बातमी होती. कर्वेनगरच्या पद्मरेखा सोसायटीमधून सौ. कुरवळकर बातमी देत होत्या. त्यांचा फोन नंबर लिहून घेऊन मी माझ्या गाडीला किक मारली. फारशी शोधाशोध न करता दहा मिनिटात बऱ्यापैकी चांगल्या वस्तीत पोहोचलो. तिथे माझा मित्र अनिल दामले आधीच आला होता. लांबून एक गावकुत्रं काही तरी हुंगत असलेलं मला दिसलं. मी गाडी लावली आणि चालत तिथे गेलो तर तीन पक्षी मरून पडलेले दिसले. ते तिन्ही पक्षी पॉँड हेरॉन्स म्हणजेच वंचक किंवा भुरे बगळे होते. कुठे काही लागल्याच्या खुणा नाहीत, काही नाही. तेवढ्यात कुरवलकरांकडील कुणीतरी मला घरात घेऊन गेलं. पहिल्याच खोलीत आणखीन चार पक्षी मरायच्या वाटेवर. त्यांचे पंजे आखडलेले होते, चोर्चीमधून चिकटद्राव बाहेर येत होता. त्यांच्या शरीरात



विष गेलेलं होतं. त्या विषाचा परिणाम कमी व्हावा म्हणून ह्यांच्यासाठी मुद्दाम पाणी ठेवलं होतं. एका पक्ष्यानं मान टाकली होती. ती उचलून पाणी प्यायची ताकदही त्याच्यात नव्हती. एकूण प्रकार भयानक होता. बाहेर तीन पक्षी आधीच मेलेले आणि आतमध्ये चार पक्षी विषबाधेमुळे संपायच्या मार्गावर असलेले.

पूर्णपणे न मेलेले चारही पक्षी एका बांबूच्या टोपलीत ठेवून मी तडक घरी आलो. निघण्यापूर्वी मेलेले पक्षी झाकून ठेवायची व्यवस्था केली. न जाणो कुत्र्या-मांजरांनी ते खाल्ले तर? घरी येऊन धडाधड दोन तीन फोन लावले. सर्पमित्र श्री. निलीमकुमार खैरे आणि त्यांचे सहकारी बाबा पटवर्धन दहा मिनिटात हजर. पाठोपाठ पेशवे पार्कचे संचालक डॉ. विनय गोन्हे सुद्धा आले. डॉक्टरांनी ‘पेशंटस्’ तपासले आणि प्रत्येकाला एक अँट्रोपिन हे इंजेक्शन टोचलं. पक्ष्यांना काखेतल्या स्नायूंमध्ये इंजेक्शन दिलं जातं. पक्ष्यांची त्वचा त्या

**इच्छा आणि ज्ञान, जेव्हा एक होति, तेव्हा मिळे युक्ति, जाणिवेला.**

कल्पनाशक्ती वाढविण्यासाठी ‘कल्पक बनू या’ अवश्य वाचा ज्ञान प्रबोधिनी प्रकाशन

मानानं कमी संवेदनक्षम असते असं डॉक्टर म्हणाले. ऑर्गॉनो फॉस्फेट हे कीटकनाशक पोटॅट गेल्यामुळे पक्षी मेले असावेत असंही ते म्हणाले. पाण्यातले डास मारण्यासाठी ते पुणे महानगरपालिकेच्या आरोग्य विभागातर्फे पाण्यात फवारलं जातं.

‘इंजेक्शन देण्यापूर्वी प्रथमोपचार म्हणून मिठाचं संपुक्त द्रावण पक्ष्यांना पाजून त्यांना उलट्या करायला लावून आणि यायोगे विष बाहेर काढता आलं असतं. पण बरचीसारखी लांबलचक आणि टोकदार चोच असलेल्या या बगळ्यांना पाणी पाजणं फार अवघड गेलं असतं. जेव्हा जरा बारकाईनं पाहिलं, तेव्हा पिवळ्या डोळ्यांच्या त्या पक्ष्यांच्या काळ्या बाहुल्या अगदी बारीक झालेल्या दिसल्या. त्यांना धडपणे उभंही राहता येत नव्हतं. सर्व पक्ष्यांनी त्यांचे पाय आखडून घेतले होते. त्यांची बोटं सरळ होत नव्हती. स्नायूंचा ताबा कमी कमी होत होता. मात्र इंजेक्शन दिल्यावर सगळे पक्षी हळूहळू सावरले. मग त्या चार पक्ष्यांना सर्पोद्यानातील प्राण्यांच्या अनाथाश्रमात पाठवून आम्ही आमचा मोर्चा घटनास्थळाकडे वळवला.

आज मेलेल्या तीन पक्ष्यांखेरीज या आधी किमान डझनभर पक्षी तरी मेले होते आणि हा प्रकार गेले पाच-सहा दिवस सुरू आहे असं स्थानिक रहिवाश्यांचं मत होतं. सगळ्यात धक्कादायक प्रकार कॅनॉलच्या काठावरून फिरताना समजला. मेलेले पक्षी ‘पाणकोंबड्या’ समजून काही लोकांनी चक्क खाल्ले होते! कॅनॉल म्हणजे झुळझुळ वाहणारं स्वच्छ पाणी वगैरे वगैरे कल्पना चुकून डोळ्यांपुढे येतात. हा कॅनॉल

म्हणजे उकिरडा होता, कचरापेटी होती. मनात आलं. ‘मग डास होणारच!’ जगातले यच्चयावत टाकाऊ पदार्थ सामावून घेणाऱ्या कॅनॉलचं पाणी जागोजाग अडून राहिलं होतं, आणि साचलेलं पाणी म्हणजे डासांच्या दृष्टीनं स्वर्ग. म्हणजे कचरा टाकून पाणी थांबवायचं आपण. डास वाढले म्हणून बोंब मारायची आपण. डास मारण्यासाठी विष टाकायचं आपणच. टाकलेल्या विषामुळे पक्षी मेले तर कुठे बिघडतं हा तोराही मिरवायचा आपणच!

‘डास लई चावत्यात, बंदोबस्त करा, औषिद टाका!’ अशी विनंती लोकांनी केल्यामुळे शिवाय निवडणुक तोंडावर आल्यामुळे स्थानिक नगरसेवकांनं जोरदार हालचाल करून आरोग्य विभागाला कामाला लावलं होतं. आरोग्य सेवकांनं, ‘कुठे फिरत बसायचं?’ अशा भूमिकेतून एकाच ठिकाणी कीटकनाशक टाकलं असण्याची शक्यता होती. पाण्यातले लहान-मोठे कीटक, बेडूक, लहान मासे(चिंगळ्या) हे खाद्य असलेल्या भुऱ्या बगळ्यांना म्हणूनच विषबाधा झाली हाती. कॅनॉलच्या काठावर फिरताना आम्हाला उड्या माराव्या लागत होत्या. चालता येत नव्हतं. कारण? कारण कॅनॉलचा वापर प्रातर्विधीसाठीही केला जात होता. तरीही न घाबरता आम्ही कॅनॉल-परिक्रमा यशस्वीरित्या पूर्ण केली.

‘अहो, या कॅनॉलवर खंड्यासुद्धा दिसतो!’

एक स्थानिक गृहिणी उत्साहानं सांगत होत्या. खंड्या दिसला म्हणजे, ‘किती ग्रेट नं?’ असा सर्वसाधारण समज. नशीब

**शब्दांची गोमुखी इवलीशी धार, भावनेची गंगा अथांग अपार.**

महाविद्यालयीन युवक-युवतींनो, ‘आयुष्यात काही वेगळे करायचे आहे का?’ संपर्क प्रचीती, ज्ञान प्रबोधिनी, पुणे

कॅनॉलवरच्या खंड्याचा भुरा बगळा झाला नाही. मेलेला खंड्या उचलून कुणीतरी भाजून खाऊनसुद्धा टाकला असेल! आपल्या भारत देशात काहीही शक्य आहे. कुठल्याशा भयंकर रोगानं मेलेल्या कोंबड्या स्वस्त दरात मिळतात म्हणून विकत घेऊन लोकांनी मिटक्या मारत चापल्या, ते आपल्याच देशात. समुद्र-किनाऱ्यावर प्रदूषणामुळे मेलेले मासे गोळा करून अजूनही खाल्ले जातात, तेही आपल्याच देशात. थोडक्यात, आपल्या देशात माणसाच्या आयुष्याला किंमत शून्य. निसर्ग वगैरे फार दूऱ्या गोष्टी झाल्या.

कात्रजच्या प्राणी-अनाथाश्रमात दाखल केलेल्या चार पक्ष्यांनी उभारी धरली. त्यांनी उपचारांना चांगला प्रतिसाद दिला. त्यांना पुन्हा इंजेक्शन्स दिली. टुणटुणीत झालेले ते पक्षी मग निसर्गात सोडून दिले गेले. आम्ही चार पक्षी वाचवले होते. त्यांना त्यांच्या घरी पोहोचवले होतं.

मेलेल्या पक्ष्यांचं शवविच्छेदन (पोस्टमार्टेम) करण्यासाठी त्यांना औंधच्या पशुवैद्यक इस्पितळात नेलं. डॉक्टरांनी तांबडतोब शवविच्छेदनास सुरुवात केली. त्यांचे हात सराईतपणे फिरू लागले. पिसांचा थर आणि त्वचा बाजूला केल्यावर आतले तांबडे अवयव दिसायला लागले. यकृत, स्वादुपिंड, फुफ्फुसं आणि किडनीचे नमुने डॉक्टरांनी गोळा केले. त्यावरून विषबाधा अहवाल किंवा ऑक्सि-कॉलॉजिकल रिपोर्ट तयार करणार होते. शरीरात एक-दोन ठिकाणी अतिरिक्त रक्तस्त्राव झाल्याचं त्यांनी सांगितलं. त्यांच्या मतेसुद्धा ऑरगॅनो फॉस्पेटच्या जादा

डोसामुळे पक्षी मेले असावेत; पण प्रत्यक्ष परीक्षण केल्याशिवाय काही सांगणं बरोबर नव्हतं.

यथावकाश उत्तरीय तपासणीचा अहवाल आला. पण तो नकारात्मक (Negative) आला. म्हणजे तपासणीत प्रत्यक्ष शरीरात ऑरगॅनो फॉस्पेट सापडलं नाही. पण पक्षी त्यामुळेच मेले होते यात शंका नव्हती.

पद्मरेखा सोसायटीत एक रायआवळ्याच्या झाडावर बरेच बगळे विश्रांती घेतात असं स्थानिक लोकांनी सांगितलं. खाद्य,निवारा आणि संरक्षण या गोष्टी उपलब्ध असतील तर पक्षी तिथे येणारच, शहरातसुद्धा त्यांच्यासाठी आसरे आहेत ही खरं तर आपल्या अभिमानाची गोष्ट आहे. मग त्यांचा सांभाळ करणं हेही आपलंच काम आहे. पुरेशी स्वच्छतागृहं, सार्वजनिक स्वच्छता, कचऱ्याचा योग्य निचरा, कालव्याची स्वच्छता करून त्यामधून पाणी वाहतं राहिल याची व्यवस्था, कीटकनाशकं फवारण्याऐवजी फॉगिंग करणं, स्थानिक लोकांना आरोग्यशिक्षण देणं एवढ्या सगळ्या उपायांची काटेकोर अंमलबजावणी केली, तरच भुऱ्या बगळ्यासारख्या शोकांतिका पुन्हा घडणार नाहीत. त्यासाठी आपण नागरिकांनी करण्यासारखं खूप आहे. आम्ही थोडं केलं. प्रत्येकानं केलं तर उत्तम.

□□

किरण पुरंदरे,

६२/अ, प्रशांत, एरंडवणे गावठाण



पुष्पामुळे ललितशा लतिकास शोभा, तैशी गुणे खचित ये मनुजा सु - शोभा.

'प्रज्ञाबोध मालिका' रु. १००/- (NTS परिक्षेसाठी शालेय प्रवणता कसेटी प्रश्नसंच, इंग्रजी व मराठी माध्यमांमध्ये छत्र प्रबोधन प्रकाशन

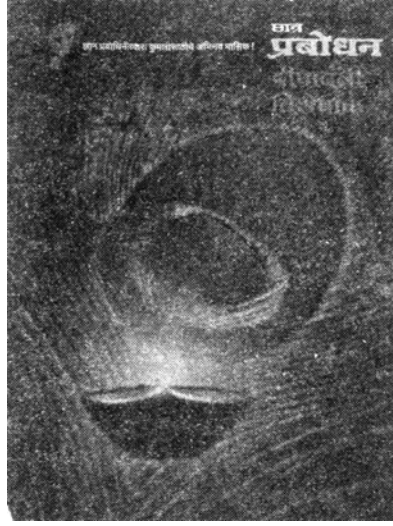

माननीय संपादक,  
छात्र प्रबोधन

छात्र प्रबोधनचा दीपावली विशेषांक वाचला! गेल्या दोन वर्षांच्या विशेषांकांपेक्षा हा विशेषांक अधिक नावीन्यपूर्ण व आकर्षक वाटला. माननीय संपादकांनी विशेषांकाचा आकार व त्यातील गाभा वाढवूनही अंकाची किंमत वाढवली नाही, तसेच अंकातील सर्वप्रकारच्या सुंदर तसेच विचार करावयास लावणाऱ्या लेखांचा सुरेख समतोल साधला यातच छात्र प्रबोधनचे यश दिसून येते. अंकाचे मुखपृष्ठच मोहक आहे. विविधरंगी सुंदर, कोमल मयूरपिसाची पार्श्वभूमी आणि दीपावलीच्या प्रसन्न वातावरणाची साक्ष देणारा आणि मनातील अज्ञानरूपी अंधःकार नष्ट करणारा दीप लक्ष वेधून घेतो.

अंकातील विविध प्रकारच्या लेखांमुळे अंक एकदा वाचायला घेतला की खाली

दिवाळी अंकातील लेख, कथा-कविता व इतर साहित्यासंबंधी वाचक विद्यार्थ्यांकडून प्रतिक्रिया मागवल्या होत्या. त्यातील विशेष प्रतिक्रियांना बक्षीसही जाहीर केले होते.

या आवाहनाला मर्यादित प्रतिसाद मिळाल्यामुळे पारितोषिक विजेती एक प्रतिक्रिया याच अंकात छापत आहोत. विजेत्याचे अभिनंदन!

ठेवत नाही. मी हा अंक एकाच दिवसात वाचला पण तरीही तो पुन्हा पुन्हा वाचावासा वाटतो.

‘रिहॉल्व्हरचा शोध लावणारा मुलगा’, ‘उत्तर ध्रुवावरील रॉबर्ट पिअरी’, ‘बालवीर राजू प्रधान’ अशा धाडसी कथांमुळे मनात काहीतरी धडाडीचे करून दाखवण्याची इच्छा घर करून राहाते. यामुळे आपल्या नेहमीच्या ‘सर्वसामान्यांच्या’ जीवन-पद्धतीपेक्षा आपण वेगळ्या वाटेने जावे असे वाटू लागते. त्याचवेळी राजू प्रधानप्रमाणे ‘करायला गेलो एक....’ होऊ नये याची जाणीव येते.

कवितांमध्येही कोणती कविता अधिक चांगली आहे हे सांगता येत नाही. त्यातही ‘संवाद’ ‘सगळे ठीक हवे’ आवडल्या.

प्रत्येक विद्यार्थ्याला लहानपणापासूनच विज्ञान ग्रहगोलांचे आकर्षण असते. पृथ्वीवर घडणाऱ्या लहानसहान गोष्टींबद्दल मनात कुतूहल असते. छात्र प्रबोधनच्या या अंकातील विविध पैलूंमध्ये विज्ञान लेखमाला विद्यार्थ्यांचे कुतूहल पुरविण्यास

या ऊन झळा या, करिती तप्त शरीरा, आता कुठला शीतळसा विझणवारा.

ललित लेखनाची कृतिपुस्तिका ‘प्रतिभेच्या प्रांतातील प्रवास’ आवर्जून सगळी ठेवा ज्ञान प्रबोधिनी प्रकाशन

व वाढविण्यास उपयुक्त ठरतात. आपण जर वैज्ञानिक नजरेने एखाद्या गोष्टीकडे पाहिले तर आपल्याला ती वैज्ञानिक सिद्धांतावर आधारित दिसून येते. ही लेखमाला वैज्ञानिक दृष्टीकोण व्यापक करण्यास पूरक आहे.

आजच्या स्पर्धात्मक जीवनात टिकून राहायचे असेल तर जिद्द आवश्यक आहे. प्रतिकूल परिस्थितीवर जिद्दीच्या जोरावर यश मिळविणाऱ्यांचे चरित्र वाचल्यावर मनात प्रश्न पडतो की, अनुकूल परिस्थिती असताना देखील आपण का यशस्वी होऊ नये? खरंच **जिद्दीचाच अभाव!** या लेखांची प्रतिमा मनात ठसवणेच आजची गरज आहे.

दीपावली विशेषांकाबरोबर आपलं त्रिमिती-भेटकार्ड मिळालं. ते मित्रांना दाखविल्यावर त्यांनाही ते आवडलं. आम्ही मिळून एक शुभेच्छापत्र तयार केलं.

एकुणात पाहिले तर आपला विशेषांक सर्व गोष्टींनी, सर्व पैलूंनी परिपूर्ण आहे.

याचबरोबर छात्र प्रबोधनचा एक नियमित वाचक या नात्याने मला काही सांगायचंय.

आपल्या अंकात काही उत्कृष्ट विनोद देता आले असते. अंकाच्या रूपरंगात विनोदी शैलीचा अंतर्भावही आवश्यकच.

विशेषांकातील 'कळ्या का रसल्या' ही कथा मनाला थोडी पटत नाही. या कथेचा

शेवट बदलायला हवा होता. प्रदूषण ह्या आजच्या समस्येचं उत्तर शोधून काढण्याचा प्रयत्न या लेखात व्हायला हवा होता. कळ्यांच्या रसव्याला जर जागा कारणीभूत होती तर त्यांचा रसवा दूर करणे म्हणजे त्यांची जागाच बदलणे का? फॅक्टरीच्या परिसरातील बागेत एकही फूल येत नाही ही चिंतेची बाब आहे. फॅक्टरीची नीट काळजी घेऊन तिला जास्तीत जास्त प्रदूषणमुक्त कसे केले जाईल याची खबरदारी घेणे हा त्यावरचा खरा पर्याय होता.

अर्थातच या बऱ्याच खोलातल्या गोष्टी झाल्या. छात्र प्रबोधनाच्या वाचकांचा एवढाच प्रयत्न असतो की 'आपले' मासिक आणखीन छान कसे होईल. कारण छात्र प्रबोधन हा माझ्या नित्य जीवनाचा एक अविभाज्य घटक आहे. आम्ही घरातही मासिकातील लेखांविषयी चर्चा करतो.

एक कुशल जवाहिरानं पाडलेल्या पैलूंनी चकाकणाऱ्या हिऱ्यासारखा, सर्व अंगांनी नटलेला छात्र-प्रबोधन विशेषांक ह्यावेळीही 'दर्पण' विजेता ठेले यात दुमत नाही.

**छात्र प्रबोधनाचा एक नित्य वाचक  
भूषण आत्माराम एकबोटे**

१२. कविता हाईट्स, गुजराथ कॉलनी,  
कोथरूड ४११ ०२९.

**गुणवर्णन जरि केले नाही, अपसुख समजून गुण येती, वेल जाईची जरि झाकली, सुगंध अपुला पसरविती.**

गाणं म्हणत जगण्यासाठी अन् फुलासारखं फुलण्यासाठी हवं छात्र प्रबोधन हाती.

## मुलांच्या शिबिरांच्या दिनांकांमध्ये बदल

मुलांचे पुण्यात होणारे नेतृत्व प्रशिक्षण शिबिर १४ एप्रिल ऐवजी २२ एप्रिलला सुरू होणार असून त्याचा कालावधी २२ एप्रिल ते २८ एप्रिल १७ असा असेल. शिबिराला येऊ इच्छिणाऱ्या विद्यार्थ्यांनी स्थानिक अथवा मुख्य कार्यालयाशी संपर्क साधून सविस्तर माहितीपत्रक मागवावे व शुल्क भरून नाव निश्चित करावे.

तसेच महाराष्ट्रात ८ ठिकाणी मुलांसाठी होणाऱ्या व्यक्तिमत्त्व विकसन शिबिरांच्या तारखा निश्चित झाल्या असून त्या खालीलप्रमाणे आहेत.

१. रत्नागिरी : ३० एप्रिल ते ४ मे १९९७  
२. इचलकरंजी, अहमदनगर, औरंगाबाद,  
नाशिक, सातारा, डोंबिवली, लातूर : २ जून ते ६ जून १७

या शिबिरांची माहितीपत्रके स्थानिक कार्यालयांमध्ये उपलब्ध आहेत. विद्यार्थ्यांनी लवकरात लवकर शुल्क भरून नावनोंदणी करावी. दिनांक सोडून उर्वरित सर्व तपशील मुखपृष्ठाच्या आतील बाजूस छापलेल्या माहितीप्रमाणेच आहेत.

## ‘छात्र प्रबोधन’ ची स्थानिक कार्यालये

निगडी	- १) ज्ञान प्रबोधिनी नवनगर विद्यालय, पेठ क्र. २५, निगडी, पुणे ४४. ☎ ८४३८०
सोलापूर	- ज्ञान प्रबोधिनी, बालविकास मंदिर, डफरिन चौक, सोलापूर. ☎ ६२५७८२
सातारा	- १) श्री. सतीश कुलकर्णी, प्लॉट नं. ५१ सर्व्हे नं. ३२७/१अ अंजली कॉलनी, कंजे तर्फे. ☎ ५०५०४
सांगली	- १) श्री. शैलेंद्र केळकर, ६९२ गावभाग, खाडिलकर गल्ली. ☎ ३३१३८२.
कोल्हापूर	- १) डॉ. शुभांगी कुलकर्णी, आशीर्वाद हॉस्पिटल, बिनखांबी गणेश मंदिराजवळ ☎ ५२१५३४
इचलकरंजी	- श्री. विनायक गद्रे, वॉर्ड नं. ५, घर नं. ६७ अ, झेंडा चौक, इचलकरंजी ☎ ४२४००८
नाशिक	- १) सौ. साधना गाडगीळ, रामकृष्ण धाम, श्रीरामवाडी, म. गांधी रस्ता. ☎ ५७४८३०
ठाणे	- १) डॉ. अजित दातार, बी २० अहिल्या सोसा. घंटाळी रस्ता, ठाणे (प.) ☎ ५४२१०८७
डोंबिवली	- सौ. ज्योती औटी, ३-श्री बिल्डींग, टिळकनगर हायस्कूल जवळ, डोंबिवली (पू.) ☎ ४७४१३९
बोरीवली	- सौ. अंजली नलावडे, ७/२३५ योगानंद सोसा. वजिरा नाका, बोरीवली (प.) ☎ ८०८५५५०
पाले	- सौ. वसुंधरा भोसले, ‘त्रिमूर्ती फ्लॅट’ नं. ३९, तेजपाल स्कीम, रोड नं. ३ विलेपार्ले. (पू.) ☎ ६१००८९६
अलिबाग	- श्री. तुषार साखळकर, ‘सहयोग’ श्रीबाग नं २ अलिबाग ☎ २४६०३
रत्नागिरी	- सौ. अंजली कार्लेकर, लक्ष्मीबाई लिमये चाळ, जोशी पाळंद. ☎ २०७२४
धुळे	- सौ. उषा पाठक, धुळे अर्बन बँक, गरूड बाग, धुळे
चाळीसगाव	- श्री. विंचुरकर, मुख्याध्यापक, गुरुकुल माध्यमिक विद्यालय, चाळीसगाव
परभणी	- श्री. दिलीप राके, ‘पारस’ नाथनगर, परभणी
लातूर	- डॉ. अरुण देवधर, विद्यानगर, विवेकानंद रुग्णालय, लातूर. ☎ ४२६११४
औरंगाबाद	- १) सौ. स्वाती पळसकर, सनी कॉर्नर, दुसरा मजला, पैठण गेट. ☎ २३३२६

या कार्यालयांमध्ये सर्व शिबिरांची माहितीपत्रके मिळू शकतील.

तसेच शिबिरांचे शुल्क या ठिकाणी रवीकारले जाईल.

हे मासिक ज्ञान प्रबोधिनी या संस्थेच्या मालकीचे असून प्रकाशक व संपादक प्रा. महेंद्र सेठिया यांनी राष्ट्रीय सौर १० शके १९१९, ३१ मार्च १७ या दिवशी बालोद्यान प्रेस, नातुबाग, पुणे येथे छापून ज्ञान प्रबोधिनी, पुणे येथून प्रसिद्ध केले आहे.

**मंगल तितुके कानि यावे आणि पहावे नेत्रांनी, जन्मभर तव व्हावि सेवा, देवा सुदृढ गात्रांनी**

सर्वांगीण विकासातून मिळवून देण्या आत्मविश्वास! छात्र प्रबोधन मासिकाचा नित्य असे ध्यास!

छायाचित्रास शीर्षक देऊन चार ओळीत काव्यमय  
घोषवाक्य लिहून पाठवा. सर्वोत्कृष्ट प्रवेशिकेला  
पारितोषिक दिले जाईल.  
छाया:- प्रा. अ.लो. कपोले, धुळे.



नोंदणी क्रमांक - PHM / 22 / VIII / 1997, टपाल नोंदणी क्र. छात्र प्रबोधन; PNCW/349  
तिकिटाशिवाय पाठविण्याचा परवाना क्र. - L 128

## हर देश में तू...

हर देश में तू हर वेश में तू  
तेरे नाम अनेक तू एक हि है।  
तेरी रंगभूमि यहाँ विश्व भरा  
हर खेल में मेले में तू हि तू है ॥४॥

सागर से उठा बादल बनकर  
बादल से फूटा जल होकर।  
कहिं नहर बना नदियाँ गहरी  
तेरे भिन्न प्रकार तू एक हि है ॥१॥

मिट्टी से अणु-परमाणु बना  
इस दिव्य जगत् का रूप लिया।  
कहिं पर्वत वृक्ष विशाल बना  
सौंदर्य तेरा तू एक हि है ॥२॥

यह दृश्य दिखाया है जिसने  
वह है गुरुदेव की पूर्ण दया।  
तुकड्या कहे और तो कोई नहीं  
बस तू और मैं सब एक हि है ॥३॥

संपर्क पता :  
संपादक, छात्र प्रबोधन  
ज्ञान प्रबोधिनी, ५१०, सदाशिव पेठ,  
पुणे ४११ ०३० ☎ ४७७६९१  
कार्यालयाची वेळ : स. १० ते संध्या. ७  
या अंकाची किंमत : रु. ८/-  
धार्मिक वर्गणी : रुपये १००/-  
प्रकाशन दिनांक : राष्ट्रीय सौर ९ चैत्र शके १९१९  
३० मार्च १९९७

यह दृश्य दिखाया है जिसने